**Feature -**

- SPST
- mini in dimension
- bi-color LED illuminated available
- SMT, right angle, and vertical PCB terminal

**Application -**

- consumer products
- computer products
- instrumentation
- communication equipments

**SPECIFICATIONS**

SWITCH SPECIFICATIONS	
POLE - POSITION	Momentary action , SPST
CONTACT RATING	MAX. : 12 V DC , 50 mA MIN. : 1 V DC , 50 $\mu$ A
CONTACT RESISTANCE	500 m $\Omega$ MAX. 5 V DC ; 10 mA , by Method of Voltage DROP
INSULATION RESISTANCE	100 M $\Omega$ MIN. 100 V DC for 1 minute
DIELECTRIC STRENGTH	Breakdown is not Allowable ; 250 V AC for 1 Minute
OPERATING FORCE	160 $\pm$ 50 gf
OPERATING LIFE	100,000 cycles
OPERATING TEMPERATURE RANGE	-20 $^{\circ}$ C ~ 70 $^{\circ}$ C
TOTAL TRAVEL	0.2 $\pm$ 0.10 mm

LED SPECIFICATIONS		Unit	Value / LED Color			
			Blue	Green	Red	Yellow
ATTENTION  LEDs are Electrostatic Sensitive devices						
FORWARD CURRENT	If	mA	20	20	20	20
REVERSE VOLTAGE	Vr	V	5.0	5.0	5.0	5.0
REVERSE CURRENT	Ir	$\mu$ A	10	10	10	10
FORWARD VOLTAGE@20mA	Vf	V	3.5-3.8	2.0-2.5	2.0-2.5	2.0-2.5
LUMINOUS INTENSITY@20mA	Iv	mcd	45	20	80	80

Physical and electrical information of LED will be provided upon customer's request on switches .

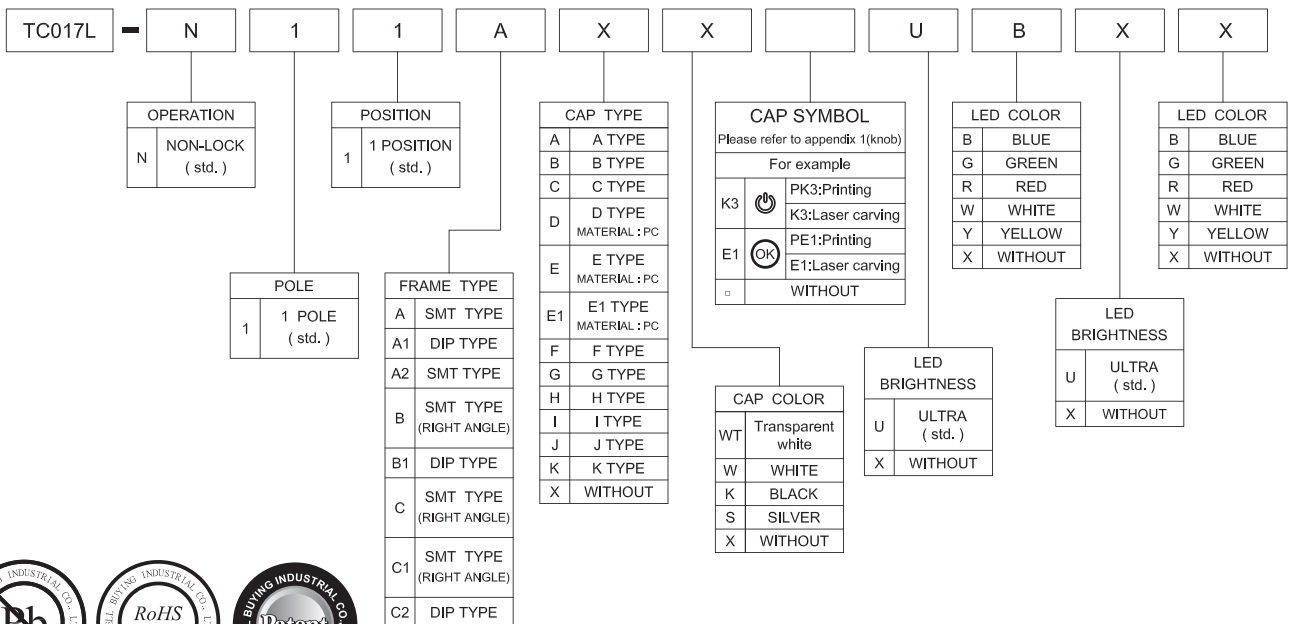
**HOW TO ORDER**

▶ DIMENSION

TC017L-N11AXX□□□□

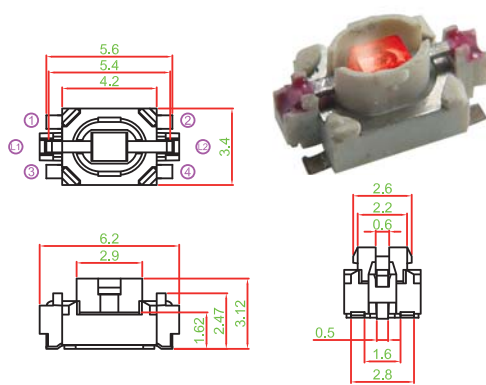

TC017L-N11A1XX□□□□

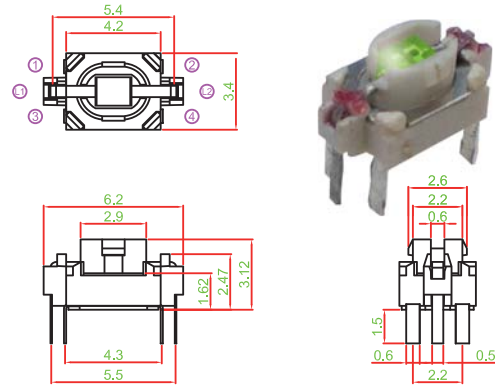

TC017L-N11A2XX□□□□

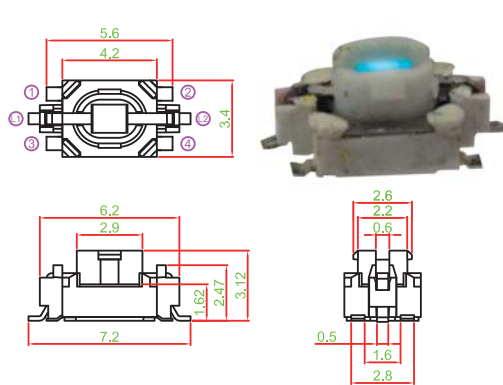

TC017L-N11CXX□□□□

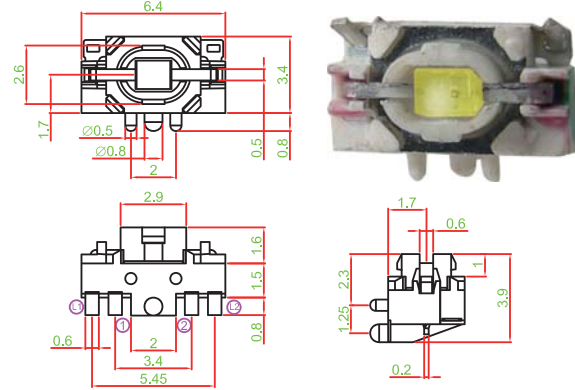

TC017L-N11C1XX□□□□

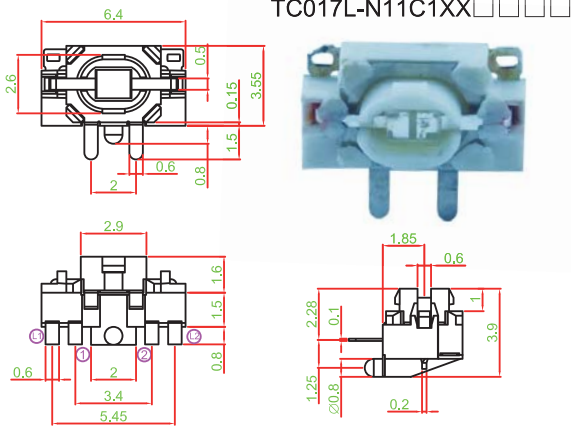

TC017L-N11C2XX□□□□

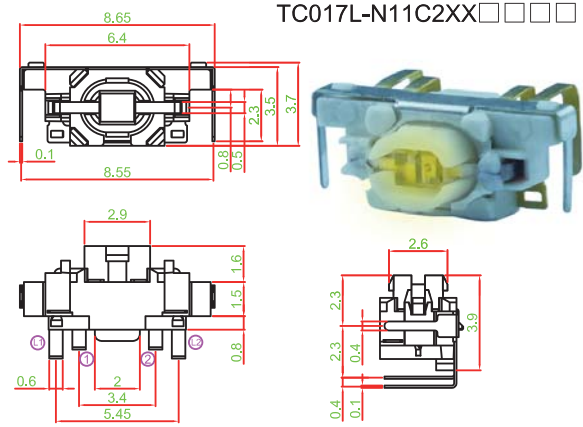

TC017L-N11BXX□□□□

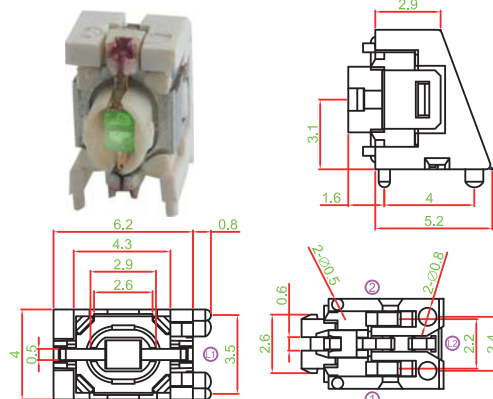

TC017L-N11B1XX□□□□

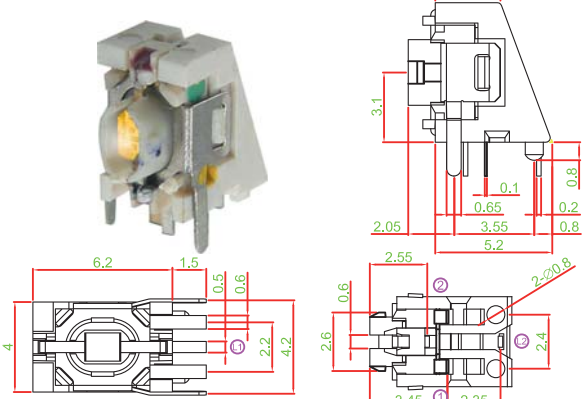

▶ KNOB TYPE OPTION			
<b>A TYPE</b> 	<b>B TYPE</b> 	<b>C TYPE</b> 	
<b>D&amp;F TYPE</b> 	<b>E&amp;G TYPE</b> 	<b>E1 TYPE</b> 	
<b>H TYPE</b> 	<b>I TYPE</b> 	<b>J TYPE</b> 	<b>K TYPE</b> 
▶ CIRCUIT		▶ P.C.B. LAYOUT	
<b>FRAME : A</b> 	<b>FRAME : B, C</b> 	<b>FRAME : A</b> 	<b>FRAME : A1</b> 
		<b>FRAME : A2</b> 	<b>FRAME : C2</b> 
		<b>FRAME : B</b> 	<b>FRAME : C1</b> 
		<b>FRAME : B1</b> 	<b>FRAME : C</b> 
▶ MATERIAL			
<ul style="list-style-type: none"> <li>■ COVER : SUS</li> <li>■ ACTUATOR : PA</li> <li>■ BASE : LCP</li> <li>■ CAP : PC , SILICONE</li> <li>■ TERMINAL : BRASS SILVER PLATING</li> </ul>			

Компания «Life Electronics» занимается поставками электронных компонентов импортного и отечественного производства от производителей и со складов крупных дистрибьюторов Европы, Америки и Азии.

С конца 2013 года компания активно расширяет линейку поставок компонентов по направлению коаксиальный кабель, кварцевые генераторы и конденсаторы (керамические, пленочные, электролитические), за счёт заключения дистрибьюторских договоров

Мы предлагаем:

- Конкурентоспособные цены и скидки постоянным клиентам.
- Специальные условия для постоянных клиентов.
- Подбор аналогов.
- Поставку компонентов в любых объемах, удовлетворяющих вашим потребностям.
- Приемлемые сроки поставки, возможна ускоренная поставка.
- Доставку товара в любую точку России и стран СНГ.
- Комплексную поставку.
- Работу по проектам и поставку образцов.
- Формирование склада под заказчика.
- Сертификаты соответствия на поставляемую продукцию (по желанию клиента).
- Тестирование поставляемой продукции.
- Поставку компонентов, требующих военную и космическую приемку.
- Входной контроль качества.
- Наличие сертификата ISO.

В составе нашей компании организован Конструкторский отдел, призванный помогать разработчикам, и инженерам.

Конструкторский отдел помогает осуществить:

- Регистрацию проекта у производителя компонентов.
- Техническую поддержку проекта.
- Защиту от снятия компонента с производства.
- Оценку стоимости проекта по компонентам.
- Изготовление тестовой платы монтаж и пусконаладочные работы.



Тел: +7 (812) 336 43 04 (многоканальный)  
Email: [org@lifeelectronics.ru](mailto:org@lifeelectronics.ru)