

REVISIONS
 変更

P	LTR	DESCRIPTION	DATE	DWN	APVD
	A1	REVISED PER ECR-14-014248	24SEP2014	TK	ET

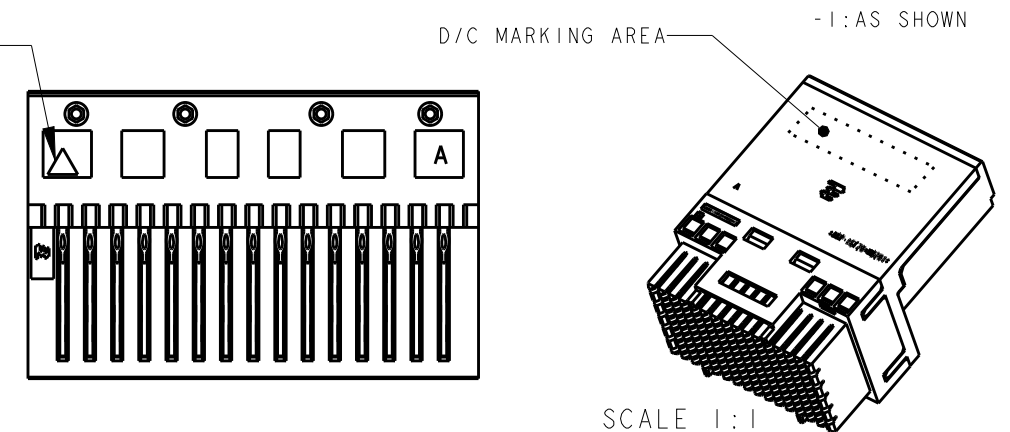
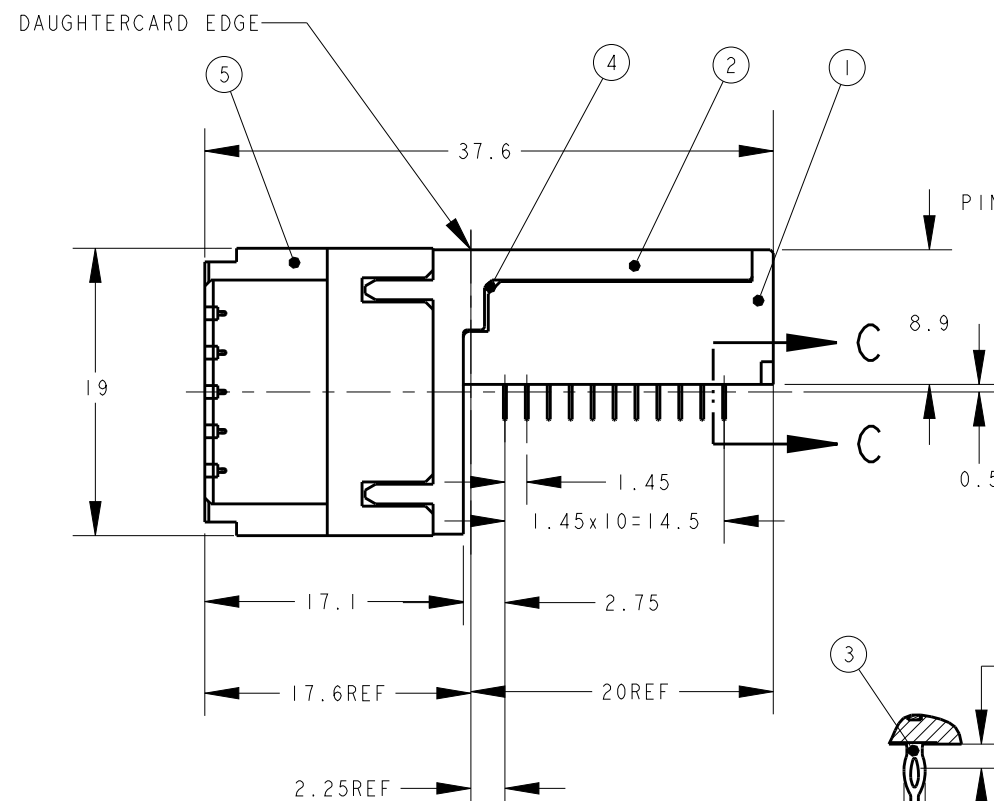
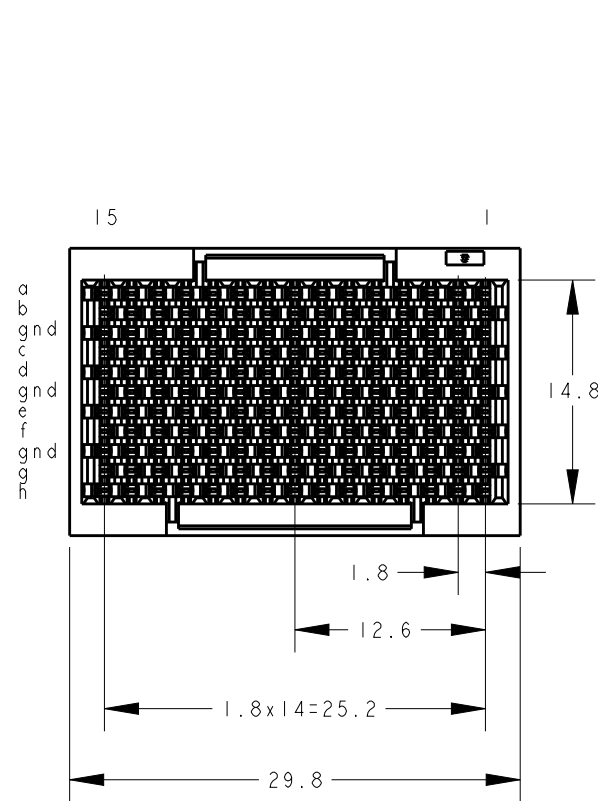

① DRILLE HOLE DIA: 0.63 to 0.67
 COPPER PLATING : 0.025 to 0.050mm COPPER PLATING
 FINISH HOLE DIA. AFTER PLATING 0.55 to 0.64DIA

2 SPACE BETWEEN BOARD AND CONNECTOR AT MOUNT

3 THIS DRAWING IS DESCRIBED RIGHT ANGLE 11ROW CHICKLET AND SPRING TYPE ASSEMBLY (TE P/N 1674580-1)

4 GND IS COMMON CONNECTION IN ONE CHICKLET WAFER.

5 RECOMMENDED BOARD THICKNESS : 2 MINIMUM

TABLE 1

MATERIAL/FINISH	NAME	ITEM
COPPER ALLOY CONTACT AREA : 0.76μmMIN GOLD ALL OVER UNDER NICKEL PLATING 1.27μmMIN	DOUBLE SPRING CONTACT	⑥
GLASS FILLED LCP	LINK HSG	⑤
GLASS EPOXY COPPER CLAD LAMINATE	CHICKLET WAFER	④
COPPER ALLOY CONTACT AREA : 0.76μmMIN GOLD COMPLIANT PIN ACTION AREA : 0.1μmMIN GOLD BOTH OVER 1.27μmMIN NICKEL	SHALLOW EYE CONTACT	③
GLASS FILLED LCP	SHROUD HSG	②
GLASS FILLED LCP	ORGANIZER HSG	①

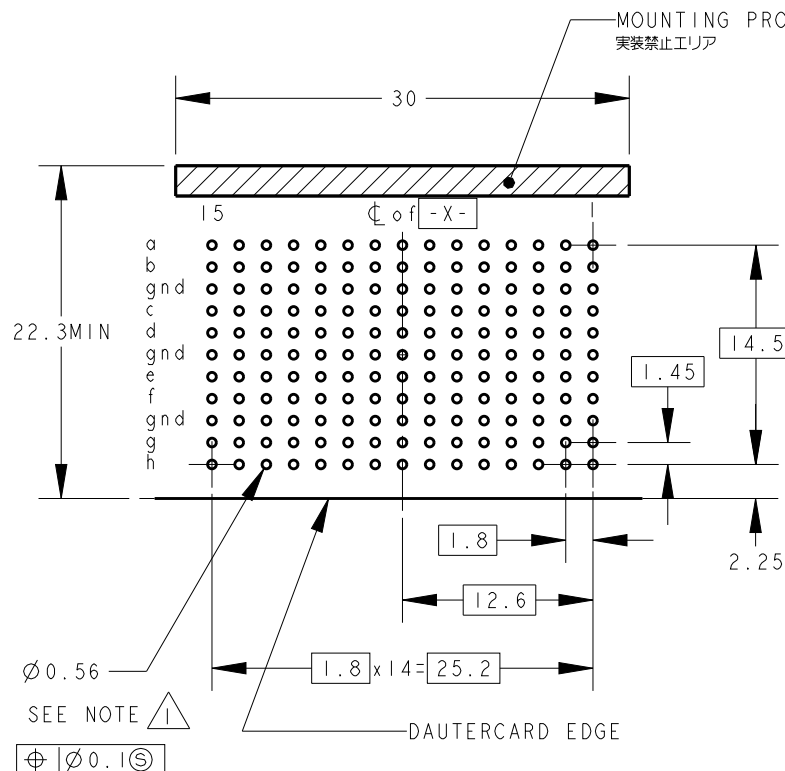
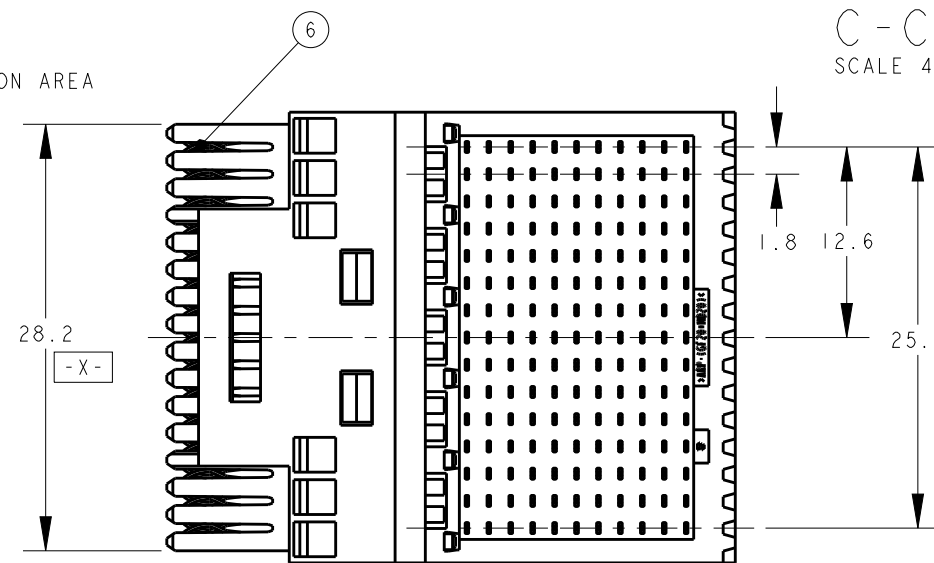

RECOMMENDED PC BOARD LAYOUT
 VIEWED FROM CONNETOR SIDE
 SCALE 2:1

THIS DRAWING IS A CONTROLLED DOCUMENT.

DIMENSIONS: 単位: 概 mm	TOLERANCES UNLESS OTHERWISE SPECIFIED:
一般公差	
0 PLC	±
1 PLC	±
2 PLC	± ±0.2
3 PLC	±
4 PLC	±
ANGLES	±
MATERIAL 材料	FINISH 仕上
TABLE 1	TABLE 1

DWN	08MAR2004
E. TAKEMASA	
CHK	08MAR2004
M. KIMURA	
APVD	08MAR2004
Y. KASHIWA	
PRODUCT SPEC 製品規格	108-5874
APPLICATION SPEC 取付適用規格	
WEIGHT	
CUSTOMER DRAWING	

STE TE Connectivity

NAME
名称
RIGHT ANGLE 11 ROW
CHICKLET AND SPRING TYPE ASSEMBLY

SIZE	CAGE CODE	DRAWING NO 番号	RESTRICTED TO
A3	00779	C-1674580	-

SCALE
尺度 2:1

SHEET 1 OF 1

REV A1

Компания «Life Electronics» занимается поставками электронных компонентов импортного и отечественного производства от производителей и со складов крупных дистрибьюторов Европы, Америки и Азии.

С конца 2013 года компания активно расширяет линейку поставок компонентов по направлению коаксиальный кабель, кварцевые генераторы и конденсаторы (керамические, пленочные, электролитические), за счёт заключения дистрибьюторских договоров

Мы предлагаем:

- Конкурентоспособные цены и скидки постоянным клиентам.
- Специальные условия для постоянных клиентов.
- Подбор аналогов.
- Поставку компонентов в любых объемах, удовлетворяющих вашим потребностям.
- Приемлемые сроки поставки, возможна ускоренная поставка.
- Доставку товара в любую точку России и стран СНГ.
- Комплексную поставку.
- Работу по проектам и поставку образцов.
- Формирование склада под заказчика.
- Сертификаты соответствия на поставляемую продукцию (по желанию клиента).
- Тестирование поставляемой продукции.
- Поставку компонентов, требующих военную и космическую приемку.
- Входной контроль качества.
- Наличие сертификата ISO.

В составе нашей компании организован Конструкторский отдел, призванный помогать разработчикам, и инженерам.

Конструкторский отдел помогает осуществить:

- Регистрацию проекта у производителя компонентов.
- Техническую поддержку проекта.
- Защиту от снятия компонента с производства.
- Оценку стоимости проекта по компонентам.
- Изготовление тестовой платы монтаж и пусконаладочные работы.



Тел: +7 (812) 336 43 04 (многоканальный)

Email: org@lifeelectronics.ru