

REVISIONS				
P.	LTN	DESCRIPTION	DATE	APVD
A3		ECR-09-013545	12MAY2009	SR AR
A4		REVISED PER ECR-16-016768	18AUG2017	AP MKO

NOTES

- PART SHALL BE FREE AND CLEAN OF BURRS AND OTHER FOREIGN MATERIAL
- PACKAGING: QUANTITY 3 PIECES
- VARNISHING INSIDE HOUSING NOT REQUIRED

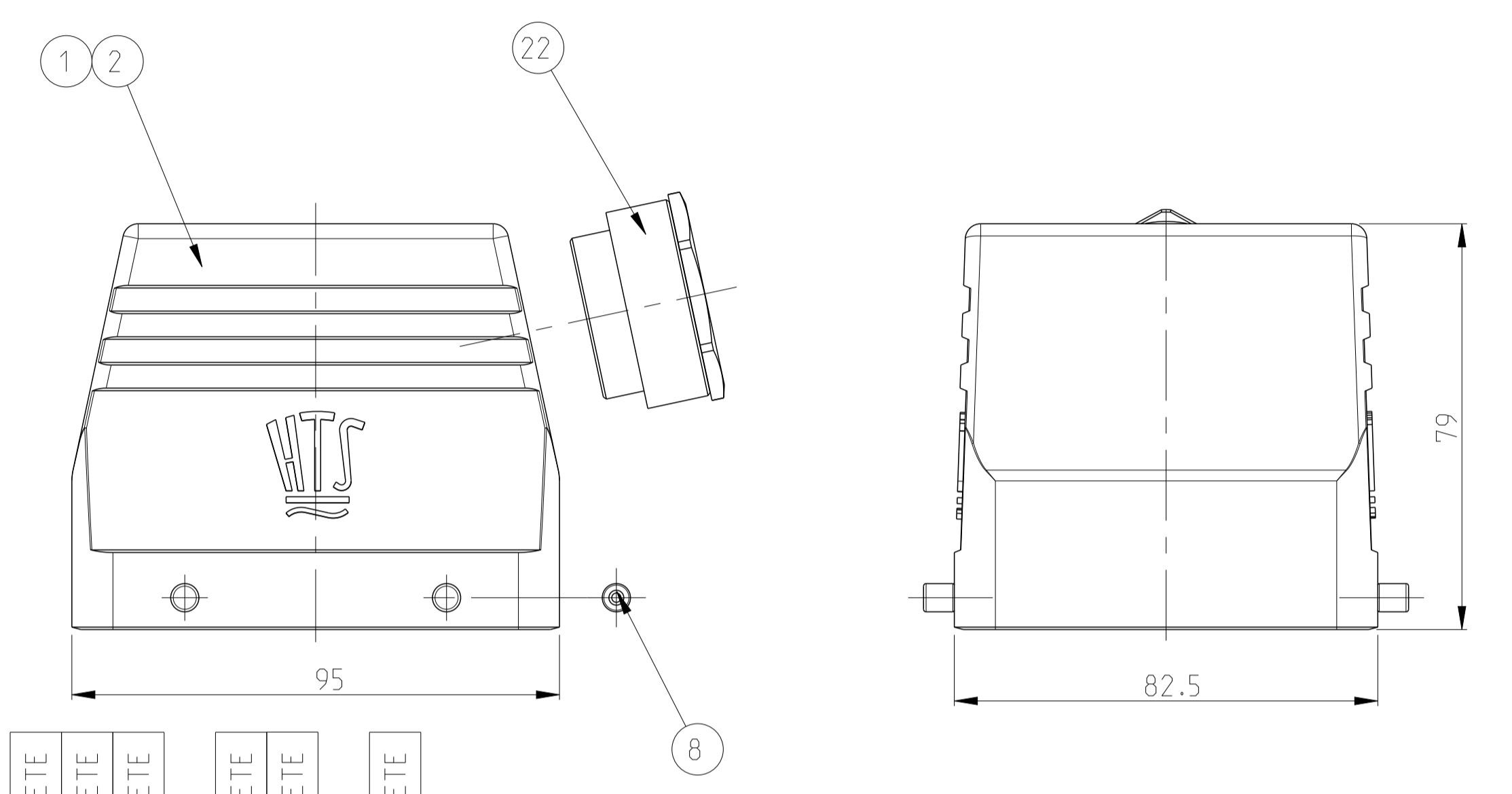
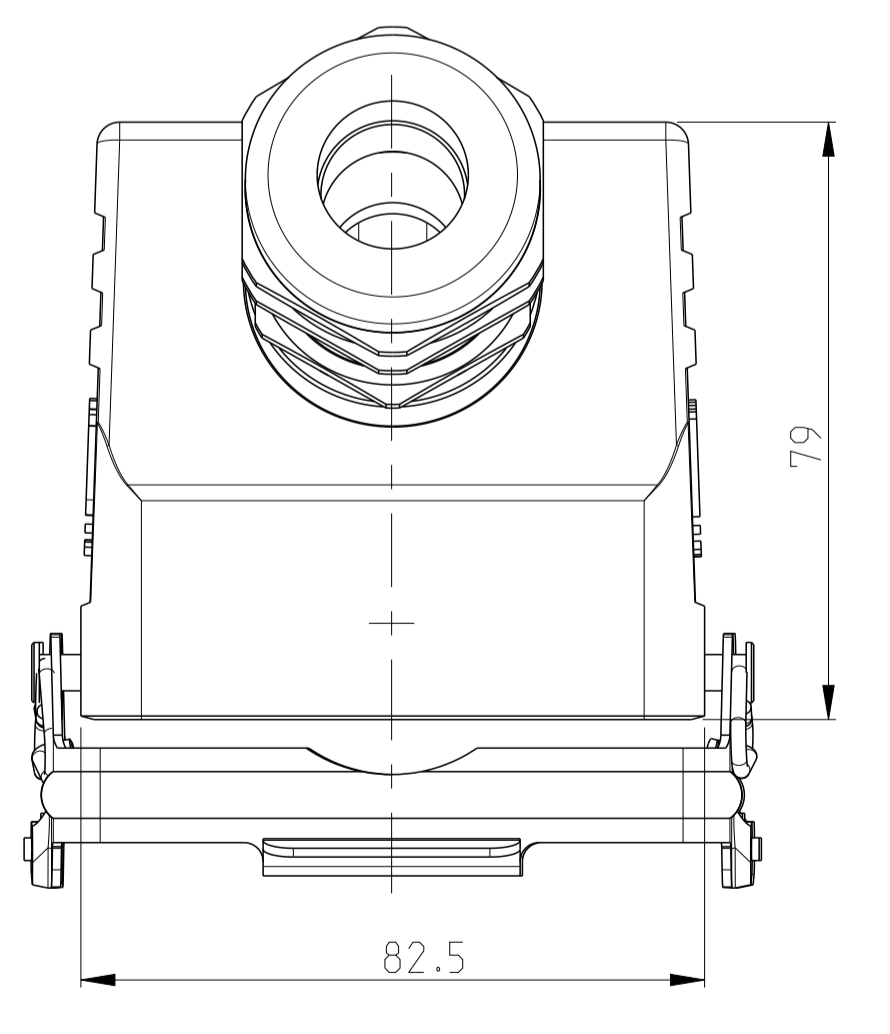
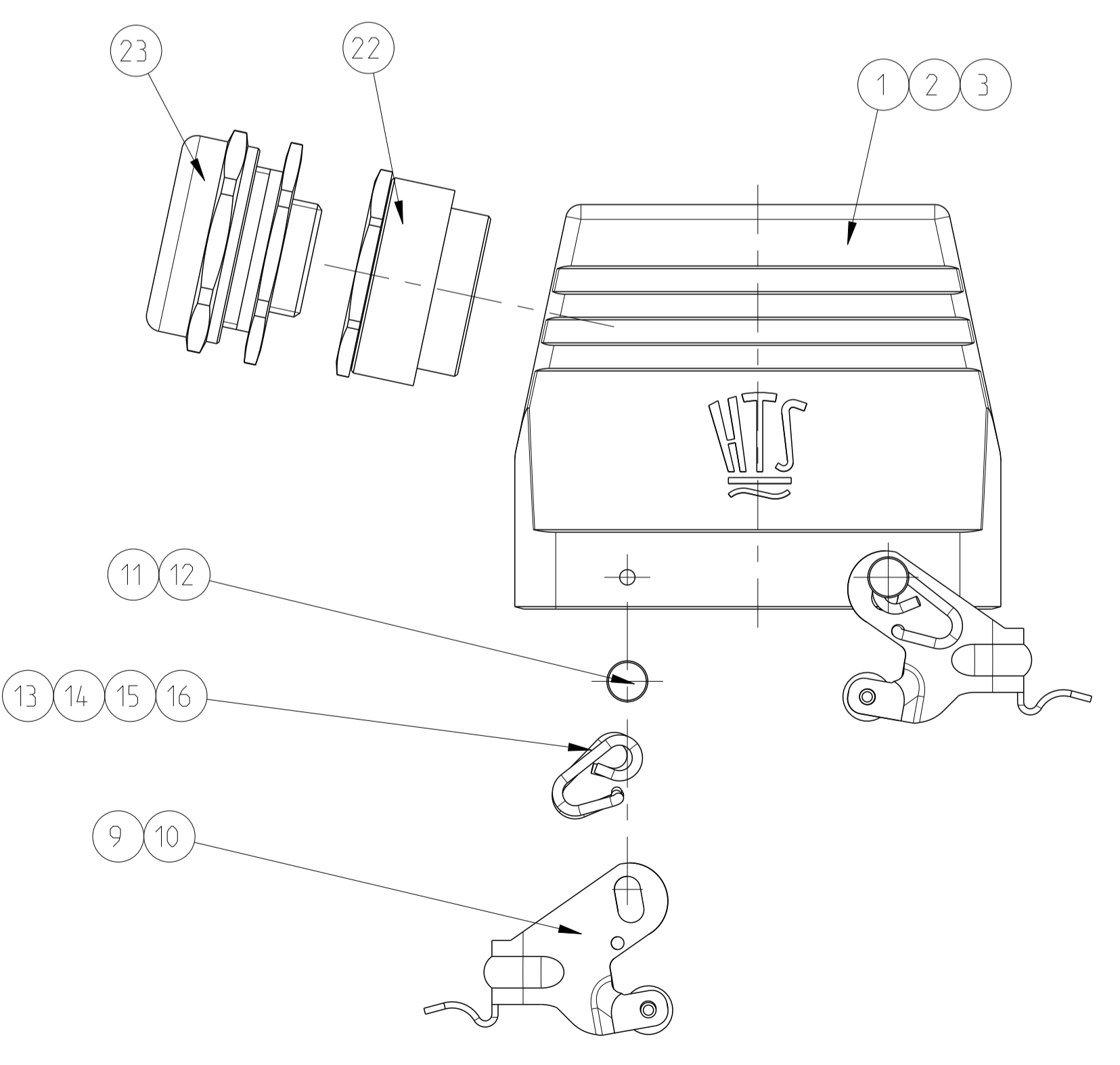
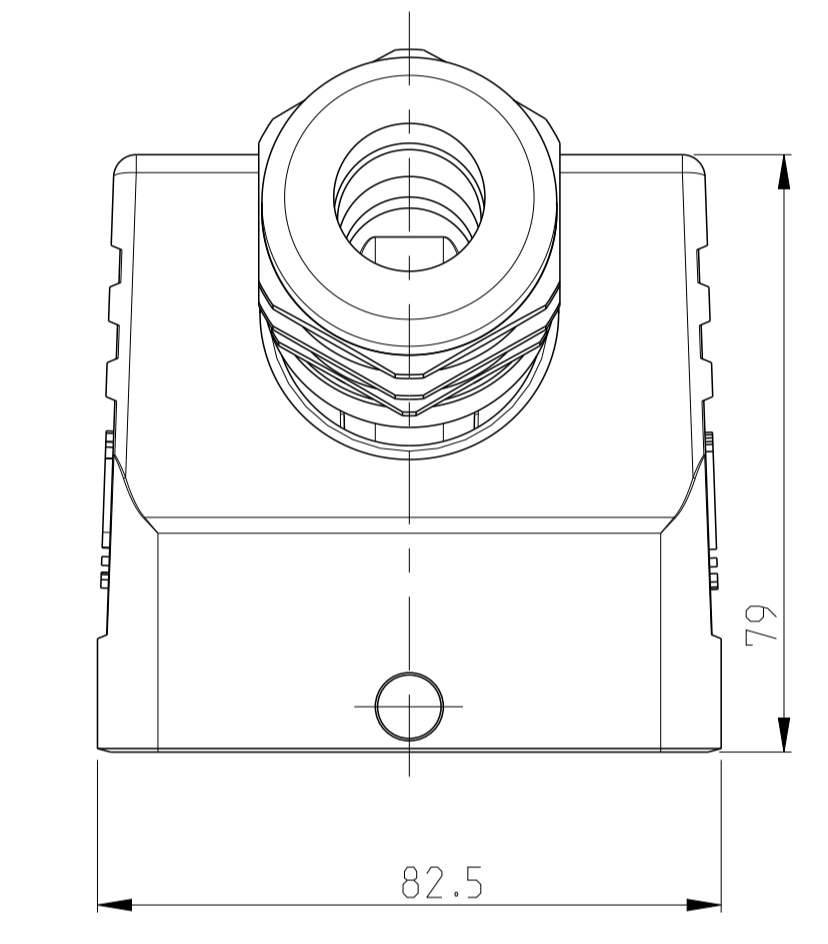
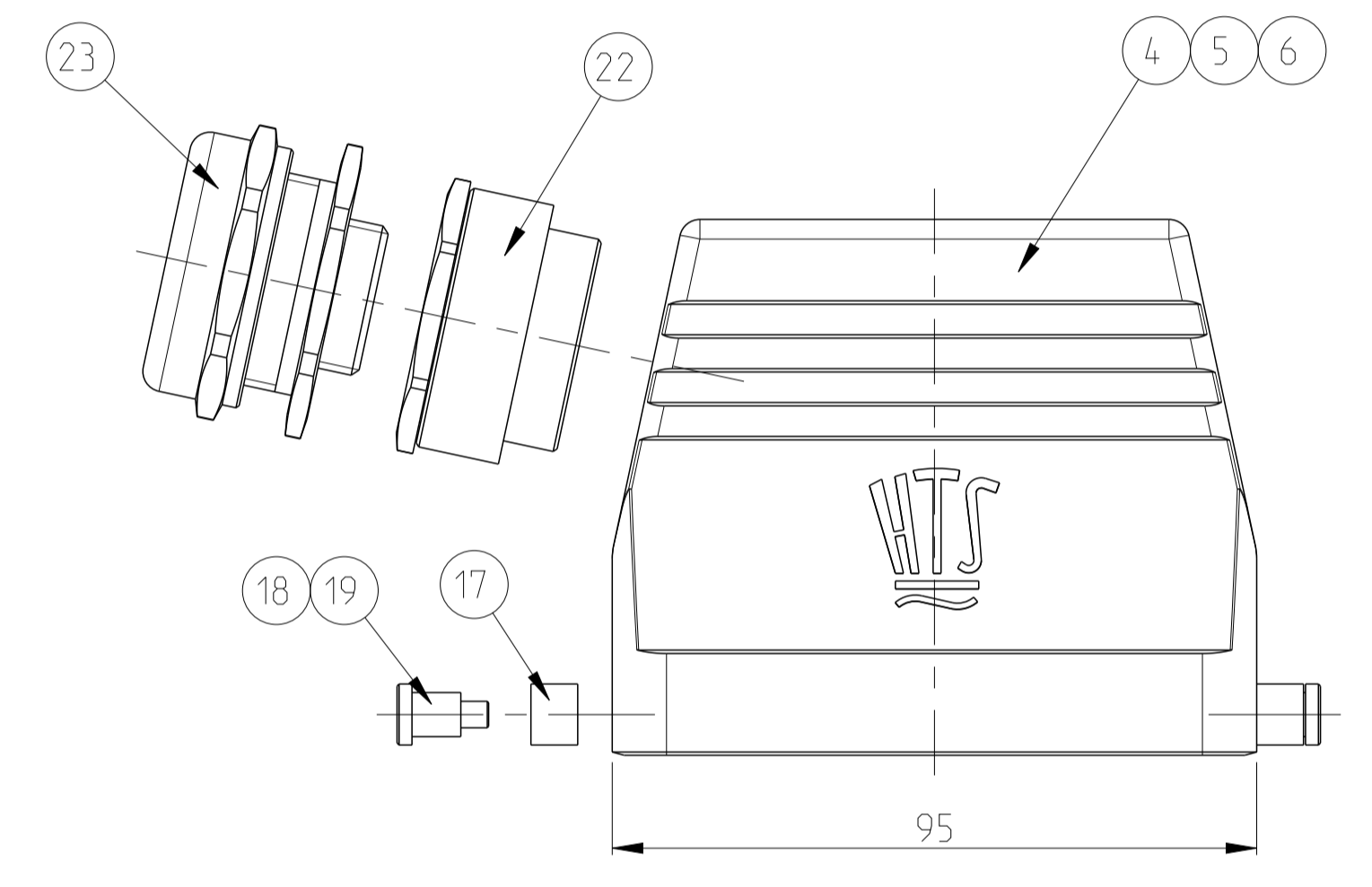
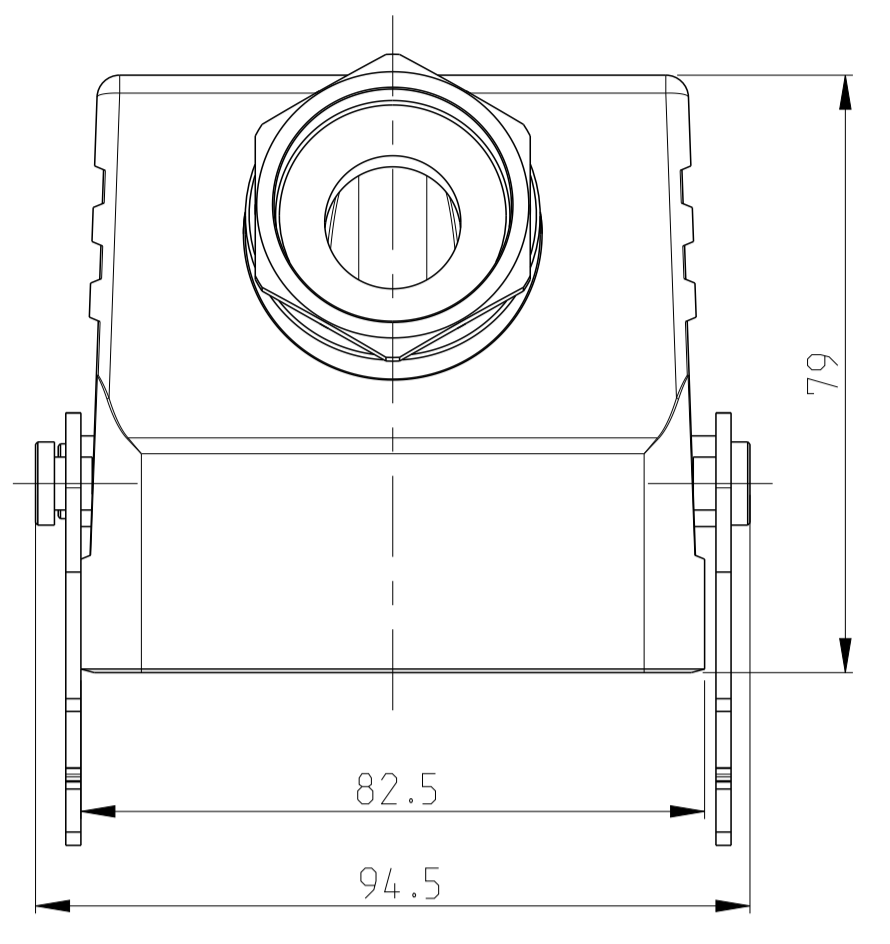
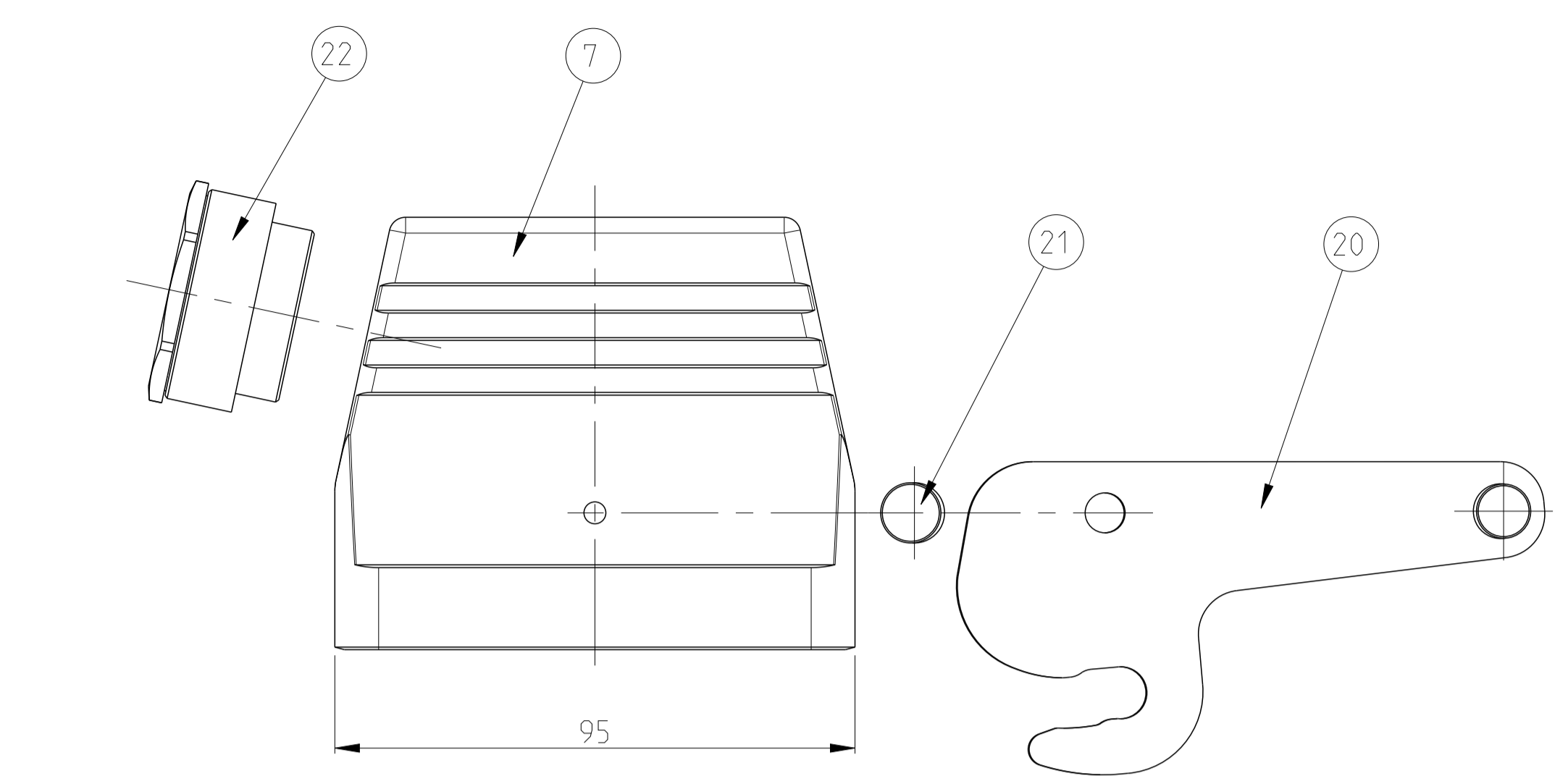

QTY	DESCRIPTION	MATERIAL	SURFACE	COLORE	ITEM	NOTES								
1	GLAND FITTING	BRASS	NICKEL PLATED	BLUE	23	Pg29								
1	CABLE FITTING	BRASS	NICKEL PLATED	BLUE	22	Pg29								
2	CLIP POSITIONER	STEEL	ZINC PLATED	BLUE	21									
1	CENTRAL CLIP	STEEL	ZINC PLATED	BLUE	20									
	CLIP BOLT	STAINLESS STEEL	BLANC		19									
	SLIDE SPOOL	STEEL	ZINC PLATED	BLUE	18									
	CLIP BOLT	STEEL	ZINC PLATED	BLUE	17									
	CLIP SPRING RIGHT	STAINLESS STEEL	BLANC		16									
	CLIP SPRING RIGHT	STEEL	ZINC PLATED	BLUE	15									
	CLIP SPRING LEFT	STAINLESS STEEL	BLANC		14									
	CLIP SPRING LEFT	STEEL	ZINC PLATED	BLUE	13									
	CLIP POSITIONER	STAINLESS STEEL	BLANC		12									
	CLIP POSITIONER	STEEL	ZINC PLATED	BLUE	11									
	LOCKING CLIP	STAINLESS STEEL	BLANC		10									
	LOCKING CLIP	STEEL	ZINC PLATED	BLUE	9									
	CLIP BOLT	STEEL	ZINC PLATED	BLUE	8									
1	HOOD	ALUMINIUM		BLACK	7									
	HOOD	ALUMINIUM	ALUMINIUM OXID	BLACK	6									
	HOOD	ALUMINIUM		GREY	5	NEUTRAL								
	HOOD	ALUMINIUM		GREY	4									
	HOOD	ALUMINIUM	ALUMINIUM OXID	BLACK	3									
	HOOD	ALUMINIUM		GREY	2	NEUTRAL								
	HOOD	ALUMINIUM		GREY	1									
1-3	2-7	0-1	1-7	2-1	0-3	1-1	0-2	1-6	DESCRIPTION	MATERIAL	SURFACE	COLORE	ITEM	NOTES
									HB.32.STS.1.29					
									HB.32.STS.1.29					
									HB.32.STS-VS.1.29					
									HB.32.STS-VS.1.29					
									HB-K.32.STS-VS.1.29					
									HB.32.STS-GR.1.29					
									HB.32.STS-GR.1.29					
									HB-K.32.STS-GR.1.29					
									HB-Z.32.STS-ZB.1.29					

THIS DRAWING IS A CONTROLLED DOCUMENT. DIMENSIONS: mm. TOLERANCES UNLESS OTHERWISE SPECIFIED: 0 PLC # # # #, 1 PLC # # # #, 2 PLC # # # #, 3 PLC # # # #, 4 PLC # # # #, ANGLES # # # #.

OWN: R. SCHNEIDER, 12MAY2009. CHG: T. SCHNURPFEL, 12MAY2009. APVD: -.

NAME: HOOD. PRODUCT SPEC: HB.32.STS.1.29.G. APPLICATION SPEC: -.

SIZE: A1. CAGE CODE: 00779. DRAWING NO: C=1102346. WEIGHT: -. RESTRICTED TO: -.

CUSTOMER DRAWING. SCALE: 5:1. SHEET: 1 OF 1. REV: A4.

Компания «Life Electronics» занимается поставками электронных компонентов импортного и отечественного производства от производителей и со складов крупных дистрибьюторов Европы, Америки и Азии.

С конца 2013 года компания активно расширяет линейку поставок компонентов по направлению коаксиальный кабель, кварцевые генераторы и конденсаторы (керамические, пленочные, электролитические), за счёт заключения дистрибьюторских договоров

Мы предлагаем:

- Конкурентоспособные цены и скидки постоянным клиентам.
- Специальные условия для постоянных клиентов.
- Подбор аналогов.
- Поставку компонентов в любых объемах, удовлетворяющих вашим потребностям.
- Приемлемые сроки поставки, возможна ускоренная поставка.
- Доставку товара в любую точку России и стран СНГ.
- Комплексную поставку.
- Работу по проектам и поставку образцов.
- Формирование склада под заказчика.
- Сертификаты соответствия на поставляемую продукцию (по желанию клиента).
- Тестирование поставляемой продукции.
- Поставку компонентов, требующих военную и космическую приемку.
- Входной контроль качества.
- Наличие сертификата ISO.

В составе нашей компании организован Конструкторский отдел, призванный помогать разработчикам, и инженерам.

Конструкторский отдел помогает осуществить:

- Регистрацию проекта у производителя компонентов.
- Техническую поддержку проекта.
- Защиту от снятия компонента с производства.
- Оценку стоимости проекта по компонентам.
- Изготовление тестовой платы монтаж и пусконаладочные работы.



Тел: +7 (812) 336 43 04 (многоканальный)

Email: org@lifeelectronics.ru