

28.0 GHz Surface Mount Bandpass Filter

B274MB1S

DESCRIPTION

One of DLI's surface mountable catalog bandpass filters designed for the 5G band. This filter utilizes DLI's low loss temperature stable materials which offer small size and minimal performance variation over temperature. The catalog BPF's are offered in a variety of frequency bands, which offers a drop in solution with highly repeatable performance.

FEATURES

- Small Size
- Fully Shielded Component
- Solder Surface Mount Package
- Moisture Sensitivity Level: MSL1
- Frequency Stable over Temperature
- Operating & Storage Temp: -55°C to +125°C
- Characteristic Impedance: 50Ω

SPECIFICATIONS*

Parameter	Frequency Range (GHz)	Min	Typ.	Max
Insertion Loss (dB)	26.5 to 29.5		3.25	3.5
Return Loss (dB)		10	12	
Low Side Rejection (dB)	DC - 24.0	30	40	
High Side Rejection (dB)	31.0 - 39.0	30	40	
Input Power (W)				TBD
Size (L x W x H)	0.450 x 0.110 x 0.089in 11.43 x 2.794 x 2.26 mm			

*Electrical specifications based on typical probed performance at room temperature. Insertion loss shall vary ± 0.5 dB over temperature.

Typical Measured Performance

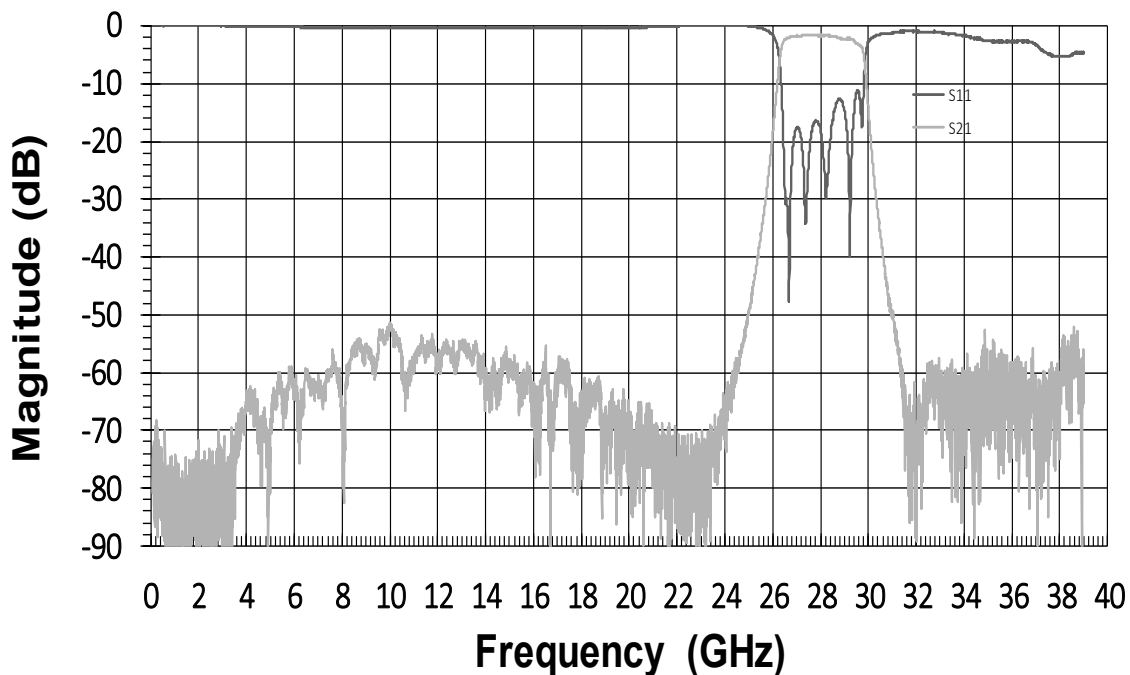

28.0 GHz Surface Mount Bandpass Filter

B274MB1S

Physical Dimensions

Units = inches

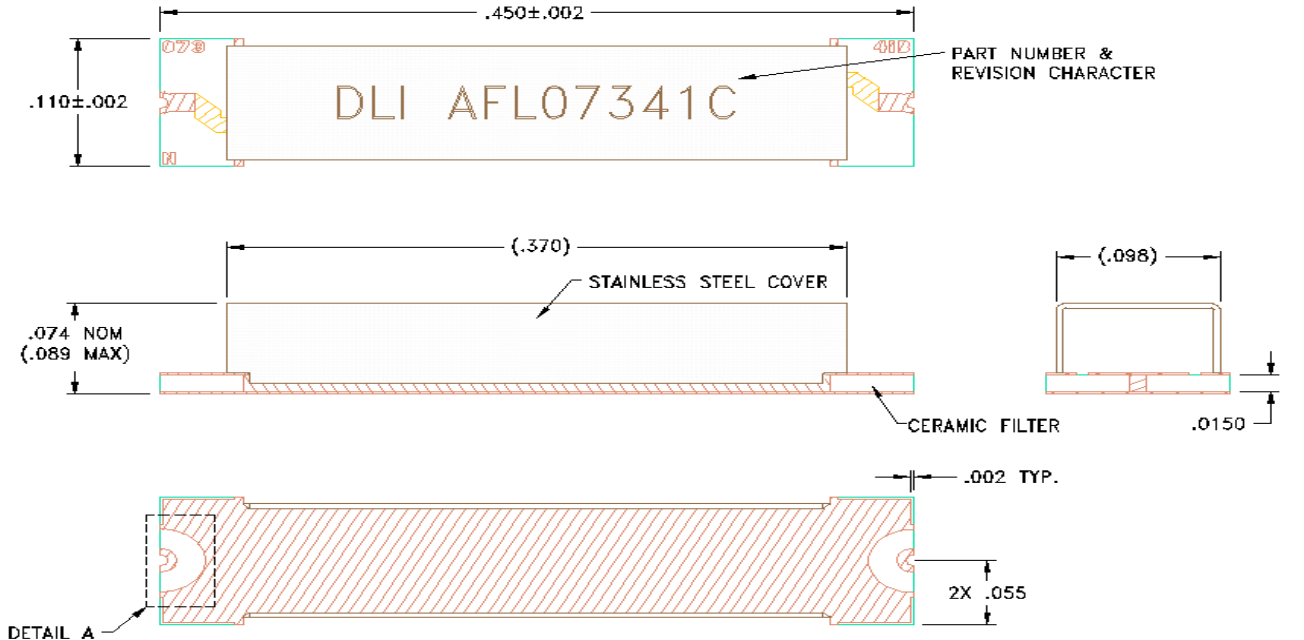

NOTES:

- 1. MOUNTING SURFACE METALLIZATION:**
3-6 μ INCHES Au OVER
50 μ INCHES MIN. Ni OVER
100 μ INCHES MIN. Au OVER
300 A MIN. TiW
- 2. COVER MATERIAL:**
ANNEALED, 430 STAINLESS STEEL
- 3. COVER METALLIZATION:**
5-15 μ INCHES Au OVER
50-100 μ INCHES Ni
- 4. ASSEMBLY WILL BE LASER MARKED AS SHOWN.**
- 5. MAXIMUM ASSEMBLY PROCESS TEMPERATURE: 250°C**

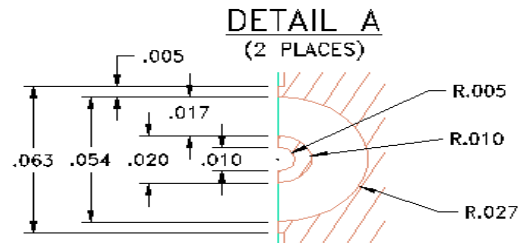

Recommended PCB Layout

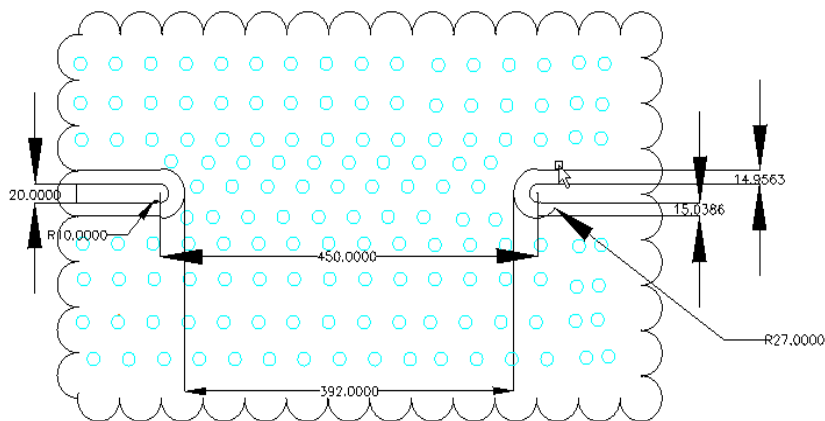

- 50 Ω trace dimensions are application specific.
- Ensure adequate grounding beneath the part.



Компания «Life Electronics» занимается поставками электронных компонентов импортного и отечественного производства от производителей и со складов крупных дистрибьюторов Европы, Америки и Азии.

С конца 2013 года компания активно расширяет линейку поставок компонентов по направлению коаксиальный кабель, кварцевые генераторы и конденсаторы (керамические, пленочные, электролитические), за счёт заключения дистрибьюторских договоров

Мы предлагаем:

- Конкуренспособные цены и скидки постоянным клиентам.
- Специальные условия для постоянных клиентов.
- Подбор аналогов.
- Поставку компонентов в любых объемах, удовлетворяющих вашим потребностям.
- Приемлемые сроки поставки, возможна ускоренная поставка.
- Доставку товара в любую точку России и стран СНГ.
- Комплексную поставку.
- Работу по проектам и поставку образцов.
- Формирование склада под заказчика.
- Сертификаты соответствия на поставляемую продукцию (по желанию клиента).
- Тестирование поставляемой продукции.
- Поставку компонентов, требующих военную и космическую приемку.
- Входной контроль качества.
- Наличие сертификата ISO.

В составе нашей компании организован Конструкторский отдел, призванный помогать разработчикам, и инженерам.

Конструкторский отдел помогает осуществить:

- Регистрацию проекта у производителя компонентов.
- Техническую поддержку проекта.
- Защиту от снятия компонента с производства.
- Оценку стоимости проекта по компонентам.
- Изготовление тестовой платы монтаж и пусконаладочные работы.



Тел: +7 (812) 336 43 04 (многоканальный)

Email: org@lifeelectronics.ru