

# RF FIELD-EFFECT POWER TRANSISTOR

**DESCRIPTION:**

The **ASI MRF9045LR1** is a high voltage, gold-metallized, laterally diffused metal oxide semiconductor. Ideal for today's RF power amplifier Applications.

**MAXIMUM RATINGS**

<b>I<sub>D</sub></b>	4.25 A
<b>V<sub>DSS</sub></b>	65 V
<b>V<sub>GS</sub></b>	-0.5, +15 V
<b>P<sub>DISS</sub></b>	117 W @ T <sub>C</sub> = 25 °C
<b>T<sub>J</sub></b>	-65 °C to +200 °C
<b>T<sub>STG</sub></b>	-65 °C to +150 °C
<b>θ<sub>JC</sub></b>	1.5 °C/W

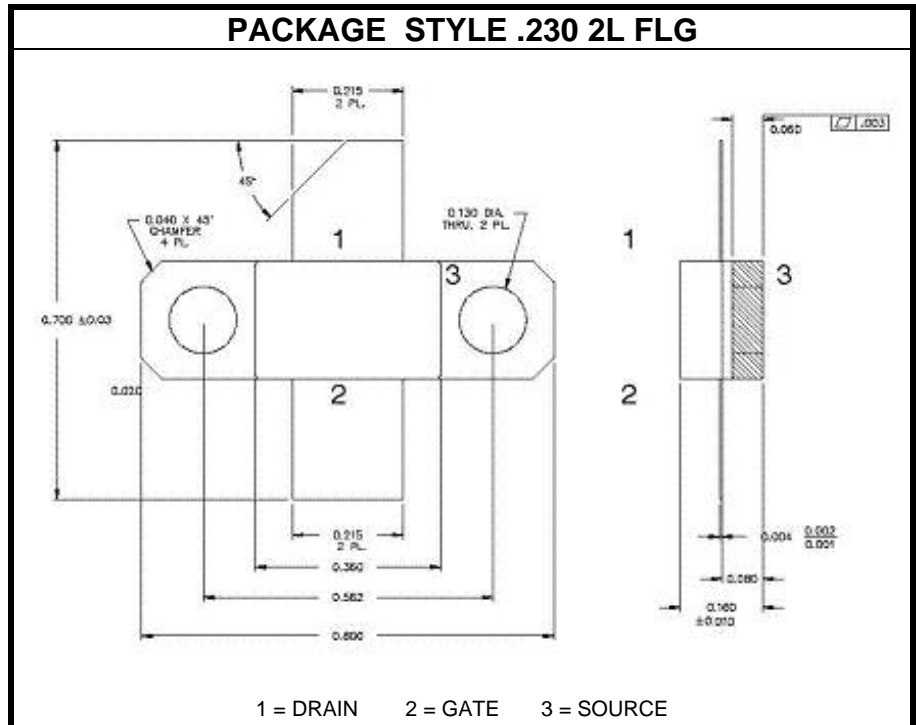
**CHARACTERISTICS** T<sub>C</sub> = 25 °C

SYMBOL	TEST CONDITIONS	MINIMUM	TYPICAL	MAXIMUM	UNITS
<b>BV<sub>DSS</sub></b>	I <sub>D</sub> = 200 μA	65			V
<b>I<sub>DSS</sub></b>	V <sub>DS</sub> = 28 V V <sub>GS</sub> = 0 V			75	μA
<b>I<sub>GSS</sub></b>	V <sub>DS</sub> = 0 V V <sub>GS</sub> = 5.0 V			1.3	μA
<b>V<sub>GS(th)</sub></b>	I <sub>D</sub> = 400 μA V <sub>DS</sub> = 10 V			4.8	V
<b>V<sub>DS(on)</sub></b>	I <sub>D</sub> = 1.0 A V <sub>GS</sub> = 10 V		0.25		V
<b>g<sub>fs</sub></b>	I <sub>D</sub> = 1.0 A V <sub>DS</sub> = 10 V		3.0		S
<b>C<sub>iss</sub></b>	V <sub>DS</sub> = 28 V V <sub>GS</sub> = 0 V f = 1.0 MHz		73		pF
<b>C<sub>oss</sub></b>			23		
<b>C<sub>rss</sub></b>			1.2		
<b>G<sub>L</sub></b>	V <sub>DS</sub> = 28 V I <sub>DQ</sub> = 450 mA P <sub>out</sub> = 6 W f = 895 MHz	19	20		dB
<b>P1dB</b>	V <sub>DS</sub> = 28 V I <sub>DQ</sub> = 450 mA 1 dB compression f = 895 MHz	45	60		W
<b>IMD</b>	V <sub>DS</sub> = 28 V I <sub>DQ</sub> = 450 mA P <sub>OUT</sub> = 45 W f = 895 MHz		31		dBc
<b>IRL</b>			10		dB

Компания «Life Electronics» занимается поставками электронных компонентов импортного и отечественного производства от производителей и со складов крупных дистрибьюторов Европы, Америки и Азии.

С конца 2013 года компания активно расширяет линейку поставок компонентов по направлению коаксиальный кабель, кварцевые генераторы и конденсаторы (керамические, пленочные, электролитические), за счёт заключения дистрибьюторских договоров

Мы предлагаем:

- Конкурентоспособные цены и скидки постоянным клиентам.
- Специальные условия для постоянных клиентов.
- Подбор аналогов.
- Поставку компонентов в любых объемах, удовлетворяющих вашим потребностям.
- Приемлемые сроки поставки, возможна ускоренная поставка.
- Доставку товара в любую точку России и стран СНГ.
- Комплексную поставку.
- Работу по проектам и поставку образцов.
- Формирование склада под заказчика.
- Сертификаты соответствия на поставляемую продукцию (по желанию клиента).
- Тестирование поставляемой продукции.
- Поставку компонентов, требующих военную и космическую приемку.
- Входной контроль качества.
- Наличие сертификата ISO.

В составе нашей компании организован Конструкторский отдел, призванный помогать разработчикам, и инженерам.

Конструкторский отдел помогает осуществить:

- Регистрацию проекта у производителя компонентов.
- Техническую поддержку проекта.
- Защиту от снятия компонента с производства.
- Оценку стоимости проекта по компонентам.
- Изготовление тестовой платы монтаж и пусконаладочные работы.



Тел: +7 (812) 336 43 04 (многоканальный)

Email: [org@lifeelectronics.ru](mailto:org@lifeelectronics.ru)