

# LxK-LT12xx Low Profile Optical Transceiver

Gigabit Ethernet/1x Fiber Channel 3.3V, 1310nm FP Laser,  
Singlemode, Up to 10.0 Km

## Applications

The LxK-LT12xx singlemode optical fiber transceivers provide low profile, cost effective solutions for Gigabit Ethernet and 1x Fiber Channel optical fiber data links with a duplex LC connector interface. These transceivers are fully compliant with the IEEE Gigabit Ethernet and ANSI 1x Fiber Channel standards but can be used for any other data communications purpose within their operating parameters.

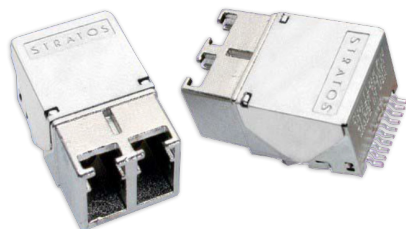

## Features

- Low Profile Design - 0.38 inches max. height
- Compatible with SMT and aqueous wash processes
- Overall metal shield with enhanced grounding tabs
- Single ended LVTTTL Signal Detect function
- Differential LVPECL inputs and CML outputs
- RX data squelch on Signal Detect deassert
- Single +3.3V power supply per port
- Duplex singlemode LC receptacle
- Full compliance to IEEE and ANSI requirements
- EN-60825/ IEC-825 / CDRH Class 1 Compliant
- Optional Parylene C Conformal Coating
- Optional addition of fiber pigtail

**Ordering Information**

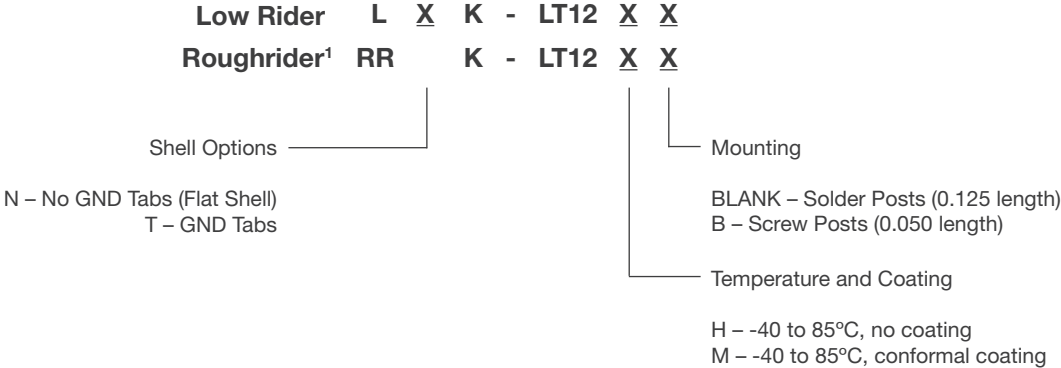

**Transmitters:** VCCTX = 3.135V to 3.465V, T<sub>A</sub> = Operating Temperature Range

| Parameter                         | Symbol         | MIN  | Typical | MAX | Unit |
|-----------------------------------|----------------|------|---------|-----|------|
| Optical Output Power <sup>1</sup> | P <sub>o</sub> | -9.5 |         | -3  | dBm  |
| Extinction Ratio                  | ER             | 9    |         |     | dB   |
| Total Jitter                      | T <sub>j</sub> |      |         | 153 | pS   |

**Receivers:** VCCTX = 3.135V to 3.465V, T<sub>A</sub> = Operating Temperature Range

| Parameter                        | Symbol         | MIN | Typical | MAX | Unit |
|----------------------------------|----------------|-----|---------|-----|------|
| Optical Sensitivity <sup>1</sup> | P <sub>i</sub> | -20 |         | 0   | dBm  |
| Optical Return Loss              | ORL            | 12  |         |     | dB   |

1. BER=10<sup>-12</sup> @ 1.25Gbps, PRBS = 2<sup>7</sup>-1, NRZ, Compliant with IEEE-802.3z and ANSI X3.297 / FC-PH-2.  
 2. RX Data outputs are squelched when Signal Detect is deasserted to prevent garbage data output when no optical signal is present.

For more information on this product consult the LxK-LT12xx product data sheet.



Компания «Life Electronics» занимается поставками электронных компонентов импортного и отечественного производства от производителей и со складов крупных дистрибьюторов Европы, Америки и Азии.

С конца 2013 года компания активно расширяет линейку поставок компонентов по направлению коаксиальный кабель, кварцевые генераторы и конденсаторы (керамические, пленочные, электролитические), за счёт заключения дистрибьюторских договоров

Мы предлагаем:

- Конкурентоспособные цены и скидки постоянным клиентам.
- Специальные условия для постоянных клиентов.
- Подбор аналогов.
- Поставку компонентов в любых объемах, удовлетворяющих вашим потребностям.
- Приемлемые сроки поставки, возможна ускоренная поставка.
- Доставку товара в любую точку России и стран СНГ.
- Комплексную поставку.
- Работу по проектам и поставку образцов.
- Формирование склада под заказчика.
- Сертификаты соответствия на поставляемую продукцию (по желанию клиента).
- Тестирование поставляемой продукции.
- Поставку компонентов, требующих военную и космическую приемку.
- Входной контроль качества.
- Наличие сертификата ISO.

В составе нашей компании организован Конструкторский отдел, призванный помогать разработчикам, и инженерам.

Конструкторский отдел помогает осуществить:

- Регистрацию проекта у производителя компонентов.
- Техническую поддержку проекта.
- Защиту от снятия компонента с производства.
- Оценку стоимости проекта по компонентам.
- Изготовление тестовой платы монтаж и пусконаладочные работы.



Тел: +7 (812) 336 43 04 (многоканальный)

Email: [org@lifeelectronics.ru](mailto:org@lifeelectronics.ru)