

THIS COPY IS PROVIDED ON A RESTRICTED BASIS AND IS NOT TO BE USED IN ANY WAY DETRIMENTAL TO THE INTERESTS OF PANDUIT CORP.

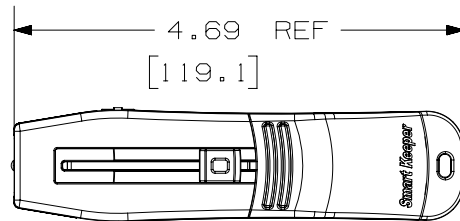
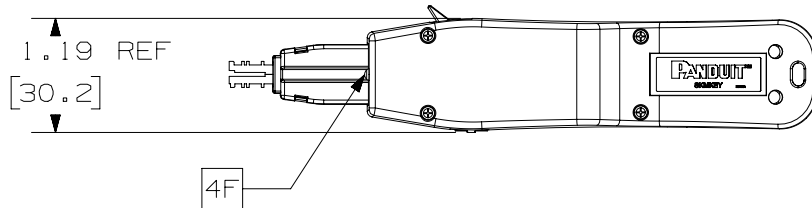
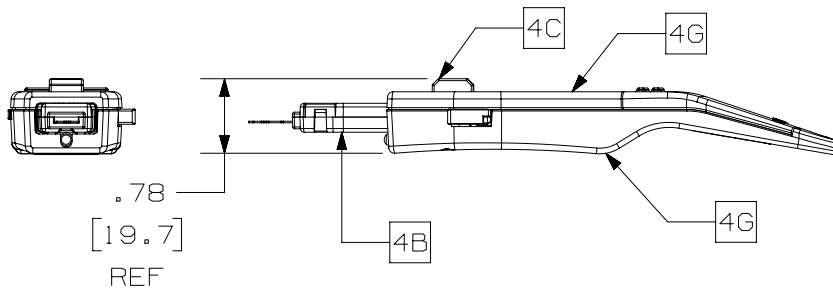
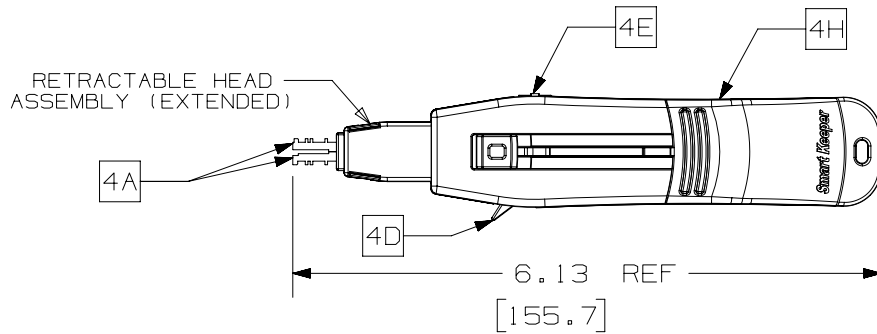

VIEW SHOWING HEAD ASSEMBLY IN RETRACTED POSITION

NOTES:

- VISIT OUR ON-LINE CATALOG AT WWW.PANDUIT.COM FOR A LIST OF CURRENT PARTS APPLICABLE USE WITH THIS PRODUCT.
- PRODUCT IS USED TO REMOVE THE SMARTKEEPER BLOCKOUT DEVICES WITH UNIQUE AND CONFIDENTIAL FEMALE KEYED MOLDED IN FEATURES.
- SEE INSTALLATION INSTRUCTION FOR PROPER USE OF PRODUCT.
- PARTS INCLUDES (DESCRIPTION: MATERIAL/COLOR):
 - UNIQUE AND CONFIDENTIAL MALE KEYED BLADES: STAINLESS STEEL/NATURAL FINISH.
 - RETRACTABLE HEAD ASSEMBLY: POLYCARBONATE (PC)/COLOR: BLACK.
 - TOPSIDE BUTTON: POLYCARBONATE (PC)/COLOR: RED.
 - SIDE BUTTON: POLYCARBONATE (PC)/COLOR: RED.
 - LIGHT SWITCH: POLYCARBONATE (PC)/COLOR: RED.
 - LIGHT: POLYCARBONATE (PC)/COLOR: CLEAR.
 - MAIN BODY SHELLS: HIGH STRENGTH DIECAST METAL/COLOR: SILVER GREY.
 - ANTI-STATIC GRIP: NEOPRENE/COLOR: BLACK.
- PRODUCT IS DESIGNED FOR INDOOR USE ONLY.
- OPERATING TEMPERATURE AND HUMIDITY RANGE:
 - TEMPERATURE RANGE: -4°F (-20°C) TO +140°F (+60°C)
 - HUMIDITY RANGE: 10-70% NON-CONDENSING RELATIVE HUMIDITY.
- STORAGE CONDITIONS:
 - TEMPERATURE RANGE: -4°F (-20°C) TO +140°F (+60°).
 - HUMIDITY RANGE: 10-80% NON-CONDENSING RELATIVE HUMIDITY.
- WEIGHT: 0.14 LBS/ (1) PCS [64.6 grams/ (1) PCS].
- DIMENSIONS IN [] ARE METRIC.
- ALL MATERIALS AND COMPONENTS USED MEET THE MATERIALS RESTRICTIONS OF RoHS, (EUROPEAN DIRECTIVE 2011/65/EU ON THE RESTRICTION OF HAZARDOUS SUBSTANCES) AS PROPOSED BY THE RoHS TECHNICAL ADAPTATION COMMITTEE.

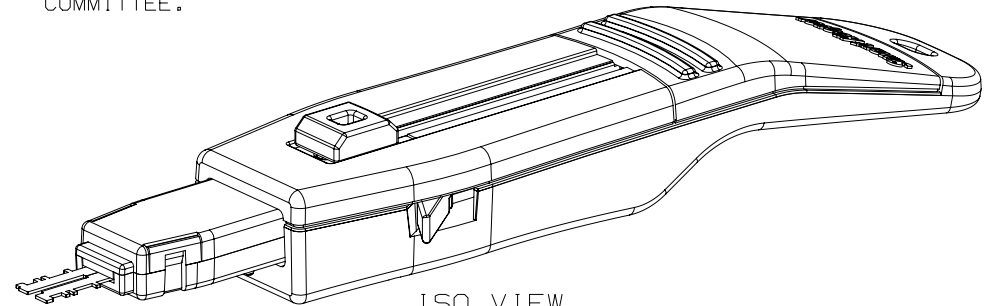

ISO VIEW
1:1 SCALE

PART NUMBER		SKMKEY		
TITLE		SMARTKEEPER MASTER KEY		
ITEM REVISION NAME		CUSTOMER DRAWING		
DATASET FILE NAME		00402NAA/00		
MATERIAL		SEE NOTES		
DRAWING NUMBER		00402NAA-DC		
DRAWN BY		DATE	CHK	SCALE
MDJR		04-24-19	DCS	NONE
SHEET 1 OF 1		A		

00A	04-24-19	MDJR	DCS	MMR	DRAWING RELEASED	00402NAA-DC
REV	DATE	BY	CHK	APR	DESCRIPTION	ECN

A-SIZE CUSTOMER

Компания «Life Electronics» занимается поставками электронных компонентов импортного и отечественного производства от производителей и со складов крупных дистрибьюторов Европы, Америки и Азии.

С конца 2013 года компания активно расширяет линейку поставок компонентов по направлению коаксиальный кабель, кварцевые генераторы и конденсаторы (керамические, пленочные, электролитические), за счёт заключения дистрибьюторских договоров

Мы предлагаем:

- Конкурентоспособные цены и скидки постоянным клиентам.
- Специальные условия для постоянных клиентов.
- Подбор аналогов.
- Поставку компонентов в любых объемах, удовлетворяющих вашим потребностям.
- Приемлемые сроки поставки, возможна ускоренная поставка.
- Доставку товара в любую точку России и стран СНГ.
- Комплексную поставку.
- Работу по проектам и поставку образцов.
- Формирование склада под заказчика.
- Сертификаты соответствия на поставляемую продукцию (по желанию клиента).
- Тестирование поставляемой продукции.
- Поставку компонентов, требующих военную и космическую приемку.
- Входной контроль качества.
- Наличие сертификата ISO.

В составе нашей компании организован Конструкторский отдел, призванный помогать разработчикам, и инженерам.

Конструкторский отдел помогает осуществить:

- Регистрацию проекта у производителя компонентов.
- Техническую поддержку проекта.
- Защиту от снятия компонента с производства.
- Оценку стоимости проекта по компонентам.
- Изготовление тестовой платы монтаж и пусконаладочные работы.



Тел: +7 (812) 336 43 04 (многоканальный)

Email: org@lifeelectronics.ru