

**PROPERTY OF DEUTSCH E.C.D.**  
 This drawing contains proprietary information that shall not be disclosed, duplicated, nor used in whole or in part for any purpose other than to evaluate this drawing.

L 1625-1-0000

REVISIONS			
REV	DESCRIPTION	DATE	APPROVED
L	REVISED PER E.O. C2164	11-13-95	B.J.H.

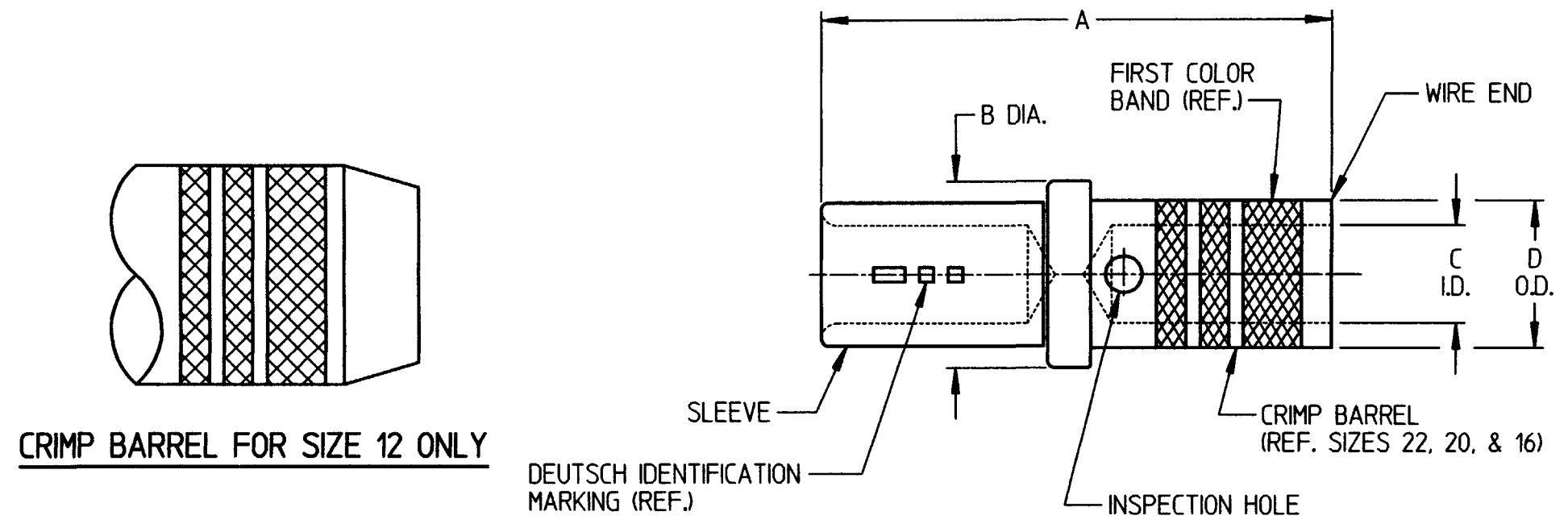

SIZE	DEUTSCH PART NO.	EQUIVALENT MILITARY PART NO.	COLOR BANDS			A MAX	B MAX	C MIN	D MAX	WEIGHT (LBS.)	WIRE GAGE RANGE	CRIMP TOOL	CRIMP TOOL POSITIONER	STRIP LENGTH	INSERTION/REMOVAL TOOL	UNWIRED REMOVAL TOOL
			FIRST	SECOND	THIRD											
22	CTS-S22/22	M39029/22-191	BROWN	WHITE	BROWN	.336	.0615	.0335	.048	.00011	22 THRU 26	MH860 (M22520/7-01)	86-19 (M22520/7-11)	.207 ± .030	M81969/14-01	81517-23
20	CTS-S20/20	M39029/22-192	BROWN	WHITE	RED	.358	.094	.046	.070	.00027	20 THRU 24	MH860 (M22520/7-01) AF8 (M22520/1-01)	86-20 (M22520/7-12) TH343 (RED)	.207 ± .030	M81969/14-10	M15574-20
16	CTS-S16/16	M39029/22-193	BROWN	WHITE	ORANGE	.358	.130	.066	.103	.00050	16 THRU 20	MH860 (M22520/7-01) AF8 (M22520/1-01)	86-21 (M22520/7-13) TH343 (BLUE)	.207 ± .030	M81969/14-03	M15574-16
12	CTS-S12/12	M39029/22-605	BLUE	BLACK	GREEN	.455	.171	.096	.152	.00145	12, 14	AF8 (M22520/1-01)	TP405 OR TH343 (YELLOW)	.225 ± .020	M81969/16-03 M81969/8-10	M15574-16

⚠ THE SAME UNWIRED TOOL IS USED FOR SIZE 16 & 12 CONTACTS. THIS TOOL IS A KIT ASSEMBLY & FEATURES SEPARATE TIPS.

3. FINISH: SOCKET BODY - GOLD PER MIL-G-45204, TYPE II, CLASS 1, OVER A SUITABLE UNDERPLATING, EXCLUDING SILVER.  
 SOCKET SLEEVE - PASSIVATED.
2. MATERIAL: SOCKET BODY - COPPER ALLOY PER MIL-C-39029, TYPE A.  
 SOCKET SLEEVE - STAINLESS STEEL.
1. DIMENSIONS ARE IN INCHES UNLESS OTHERWISE SPECIFIED.

SIGNATURE & DATE	
DR	LASHWAY 5-7-81
CHK	TIM HOLT 5-11-81
PE	MAC DONALD 5-7-81
APPD	
SCALE	NONE WT SEE TAB

**SOCKET CONTACT INFORMATION DRAWING**  
 CRIMP TYPE  
 SIZE 22 THRU 12  
 FOR CTJ SERIES MODULE  
 ENVELOPE

CP	MATL CODE
<b>DEUTSCH</b> ENGINEERED CONNECTING DEVICES 36033 Whittier Ave. Hemet, California	
<b>B</b> DWG SIZE	1625-1-0000
CODE 11139	SHEET 1 OF 1

1625-1-0000-L

Компания «Life Electronics» занимается поставками электронных компонентов импортного и отечественного производства от производителей и со складов крупных дистрибьюторов Европы, Америки и Азии.

С конца 2013 года компания активно расширяет линейку поставок компонентов по направлению коаксиальный кабель, кварцевые генераторы и конденсаторы (керамические, пленочные, электролитические), за счёт заключения дистрибьюторских договоров

Мы предлагаем:

- Конкурентоспособные цены и скидки постоянным клиентам.
- Специальные условия для постоянных клиентов.
- Подбор аналогов.
- Поставку компонентов в любых объемах, удовлетворяющих вашим потребностям.
- Приемлемые сроки поставки, возможна ускоренная поставка.
- Доставку товара в любую точку России и стран СНГ.
- Комплексную поставку.
- Работу по проектам и поставку образцов.
- Формирование склада под заказчика.
- Сертификаты соответствия на поставляемую продукцию (по желанию клиента).
- Тестирование поставляемой продукции.
- Поставку компонентов, требующих военную и космическую приемку.
- Входной контроль качества.
- Наличие сертификата ISO.

В составе нашей компании организован Конструкторский отдел, призванный помогать разработчикам, и инженерам.

Конструкторский отдел помогает осуществить:

- Регистрацию проекта у производителя компонентов.
- Техническую поддержку проекта.
- Защиту от снятия компонента с производства.
- Оценку стоимости проекта по компонентам.
- Изготовление тестовой платы монтаж и пусконаладочные работы.



Тел: +7 (812) 336 43 04 (многоканальный)  
Email: [org@lifeelectronics.ru](mailto:org@lifeelectronics.ru)