

# Photointerrupter with Connector

**GP1A173LCS2F/GP1S173LCS2F**

## Features

- Employs connector-united case and connector pin-united frame.  
Low cost by part reduction
- High operating temperature (-30 to +95 °C)  
Extending area to mount photointerrupter under high/low temperature condition in copier & LBP.
- High reliability of connection improved by combined case & connector as one part.
- Mechanical installation is compatible with conventional models. (GP1A73/GP1S73 series)

## Main Specifications

OPIC output type 【GP1A173LCS2F】

Parameter	Symbol	Characteristics
Operating supply voltage	V <sub>CC</sub>	4.5 to 5.5 V
Low level supply current	I <sub>CC</sub> L	MAX. 16.5 mA
Low level output voltage	V <sub>OL</sub>	MAX. 0.35 V
High level supply current	I <sub>CC</sub> H	MAX. 16.5 mA
High level output voltage	V <sub>OH</sub>	MIN. V <sub>CC</sub> × 0.9 V
Response characteristics	MIN. interruption time	t <sub>H</sub> MIN. 166 μs
	MIN. sensing time	t <sub>L</sub> MIN. 166 μs
Operating temperature	T <sub>opr</sub>	-30 to +95 °C

Phototransistor output type 【GP1S173LCS2F】

Parameter	Symbol	Characteristics
Forward voltage	V <sub>F</sub>	1.2 to 1.4 V
Peak forward voltage	V <sub>FM</sub>	TYP. 3 V
Reverse voltage	I <sub>R</sub>	MAX. 10 mA
Dark current	I <sub>CEO</sub>	MAX. 100 nA
Collector current	I <sub>c</sub>	MIN. 0.5 mA
Collector-emitter voltage	V <sub>CE (sat)</sub>	MAX. 0.4 V
Response characteristics	Rise time	t <sub>r</sub> MAX. 15 μs
	Fall time	t <sub>f</sub> MAX. 20 μs
Operating temperature	T <sub>opr</sub>	-30 to +95 °C

## Outline Dimensions

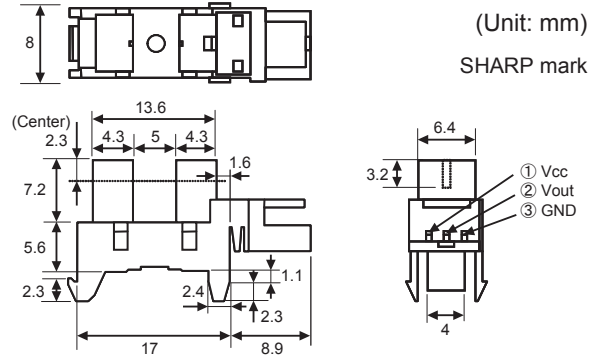

## Internal Connection Diagram

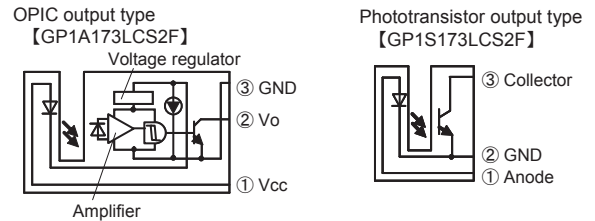

## Application

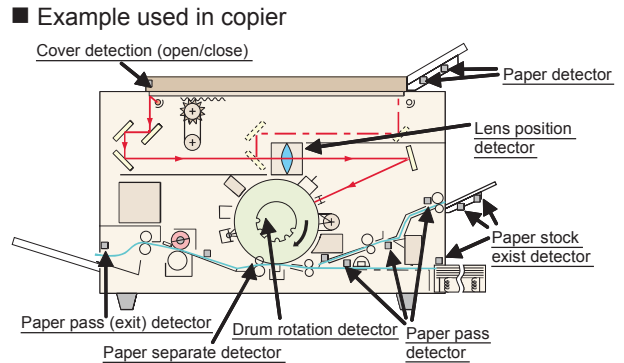

## Lineup

- Transmissive type photointerrupter with connector

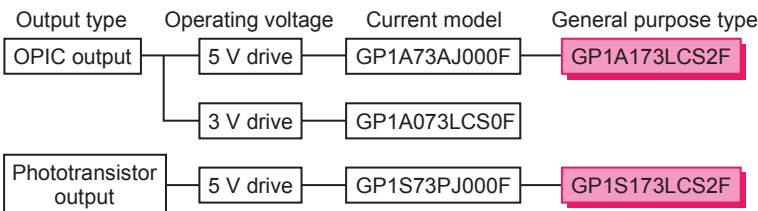

■ : New product

## Applications

- Copier, Laser beam printer

■ Under copyright laws, no part of this publication may be reproduced or transmitted in any form or by any means, electronic or mechanical for any purpose, in whole or in part, without the express written permission of SHARP.  
 ■ SHARP reserves the right to make changes in the contents described herein at any time without notice. Contact SHARP in order to obtain the latest device specification sheets before using any SHARP device.

Компания «Life Electronics» занимается поставками электронных компонентов импортного и отечественного производства от производителей и со складов крупных дистрибьюторов Европы, Америки и Азии.

С конца 2013 года компания активно расширяет линейку поставок компонентов по направлению коаксиальный кабель, кварцевые генераторы и конденсаторы (керамические, пленочные, электролитические), за счёт заключения дистрибьюторских договоров

Мы предлагаем:

- Конкурентоспособные цены и скидки постоянным клиентам.
- Специальные условия для постоянных клиентов.
- Подбор аналогов.
- Поставку компонентов в любых объемах, удовлетворяющих вашим потребностям.
- Приемлемые сроки поставки, возможна ускоренная поставка.
- Доставку товара в любую точку России и стран СНГ.
- Комплексную поставку.
- Работу по проектам и поставку образцов.
- Формирование склада под заказчика.
- Сертификаты соответствия на поставляемую продукцию (по желанию клиента).
- Тестирование поставляемой продукции.
- Поставку компонентов, требующих военную и космическую приемку.
- Входной контроль качества.
- Наличие сертификата ISO.

В составе нашей компании организован Конструкторский отдел, призванный помогать разработчикам, и инженерам.

Конструкторский отдел помогает осуществить:

- Регистрацию проекта у производителя компонентов.
- Техническую поддержку проекта.
- Защиту от снятия компонента с производства.
- Оценку стоимости проекта по компонентам.
- Изготовление тестовой платы монтаж и пусконаладочные работы.



Тел: +7 (812) 336 43 04 (многоканальный)  
Email: [org@lifeelectronics.ru](mailto:org@lifeelectronics.ru)