

| REVISONS | | DATE | DMN | APVD |
|----------|-----|-----------------------|---------|-------|
| P | LTR | DESCRIPTION | | |
| S | | REV PER ECO 13-009679 | 6-13-13 | CT DM |

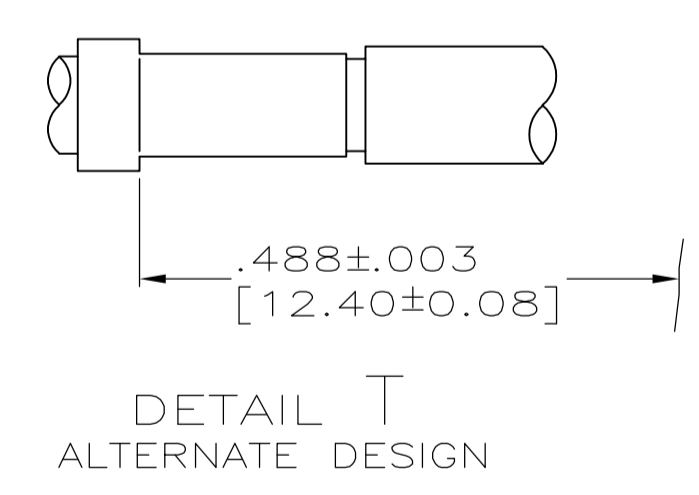
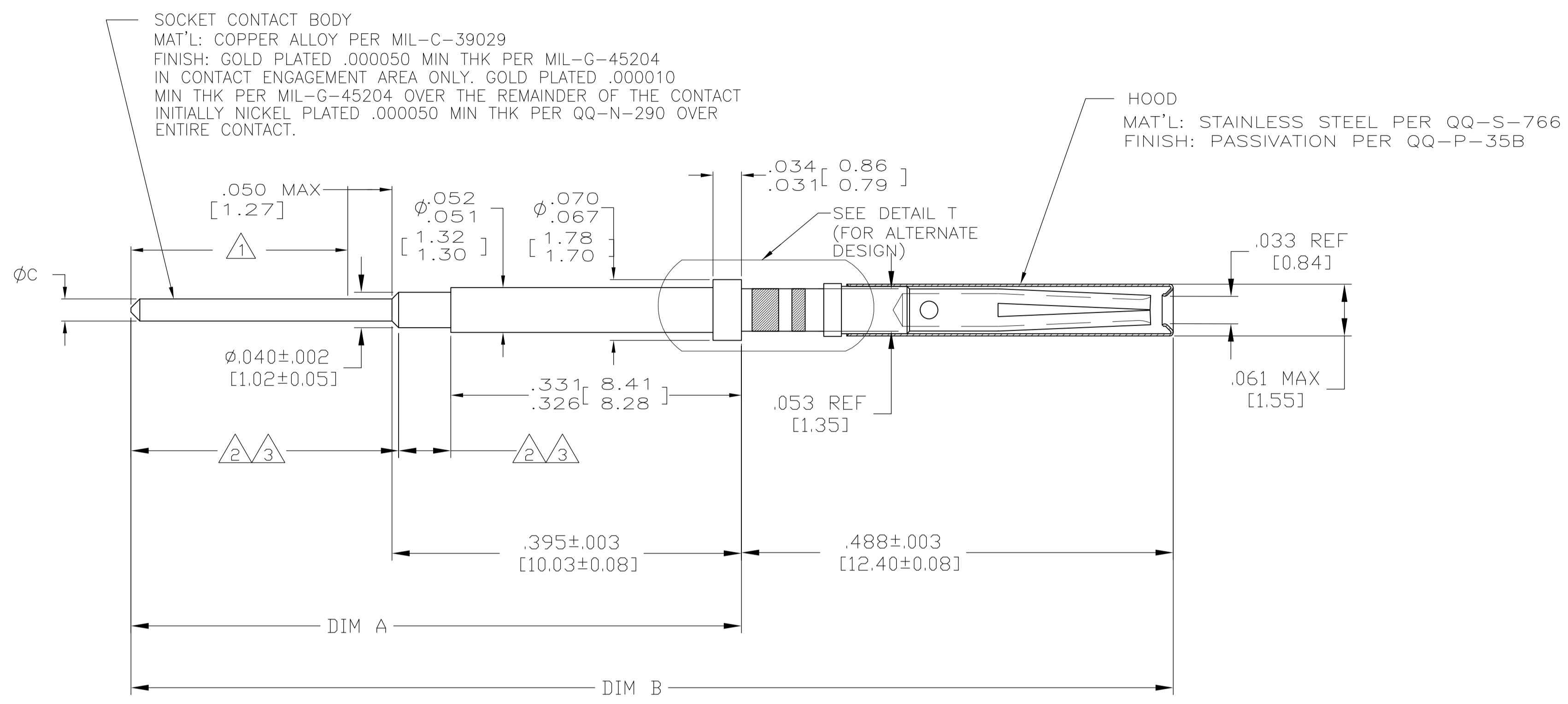

- 1 THIS AREA SOLDER COATED WITH SN60 OR SN63 SOLDER TO WITHIN .050 [1.27] OF CHAMFER, .000060 [0.0015] MIN THICKNESS. (1-211431-3 & 1-211431-5 & 1-211431-6 ONLY) DIMENSIONS SHOWN APPLY BEFORE SOLDER COATING.
- 2 THIS AREA SOLDER COATED WITH SN60 OR SN63 SOLDER .000080 [0.0020] MIN THK. SOLDER PERMISSIBLE ON LARGE DIAMETER AS SHOWN. (1-211431-4 ONLY) DIMENSIONS SHOWN APPLY BEFORE SOLDER COATING.
- 3 THIS AREA SOLDER COATED WITH RoHS COMPLIANT SOLDER .000080 [0.0020] MIN THK. SOLDER PERMISSIBLE ON LARGE DIAMETER AS SHOWN. (1-211431-9 ONLY) DIMENSIONS SHOWN APPLY BEFORE SOLDER COATING.

| | | | | | |
|---------|-----------------------------|-----------------------|---------------|--------------|-------------|
| 2 | .292 [7.42] | .024-.026 [0.61-0.66] | 1.216 [30.89] | .718 [18.24] | 2-211431-1 |
| | .292 [7.42] | .024-.026 [0.61-0.66] | 1.216 [30.89] | .718 [18.24] | 2-211431-0 |
| 3 | .375 [9.53] | .024-.026 [0.61-0.66] | 1.299 [32.99] | .801 [20.35] | 1-211431-9 |
| | .330 [8.38] | .024-.026 [0.61-0.66] | 1.244 [31.59] | .756 [19.20] | 1-211431-8 |
| 1 | .500 [12.70] | .024-.026 [0.61-0.66] | 1.424 [36.17] | .926 [23.52] | 1-211431-6 |
| 1 | .250 [6.35] | .024-.026 [0.61-0.66] | 1.174 [29.82] | .676 [17.17] | 1-211431-5 |
| 2 | .375 [9.53] | .024-.026 [0.61-0.66] | 1.299 [32.99] | .801 [20.35] | 1-211431-4 |
| 1 | .150 [3.81] | .024-.030 [0.61-0.76] | 1.074 [27.28] | .576 [14.63] | 1-211431-3 |
| - | .155 [3.94] | .018-.021 [0.46-0.53] | 1.064 [27.03] | .576 [14.63] | 1-211431-0 |
| - | .500 [12.70] | .024-.026 [0.61-0.66] | 1.424 [36.17] | .926 [23.52] | 211431-8 |
| - | .375 [9.53] | .024-.026 [0.61-0.66] | 1.299 [32.99] | .801 [20.35] | 211431-6 |
| - | .250 [6.35] | .024-.026 [0.61-0.66] | 1.174 [29.82] | .676 [17.17] | 211431-4 |
| - | .150 [3.81] | .024-.026 [0.61-0.66] | 1.074 [27.28] | .576 [14.63] | 211431-2 |
| REMARKS | MIN EXTENSION BEYOND INSERT | DIM C | DIM B | DIM A | PART NUMBER |

THIS DRAWING IS A CONTROLLED DOCUMENT.

DIM P YEAGER 3-28-91
 CHK A SHARPE 3-30-91
 APVD A SHARPE 3-30-91

TE Connectivity

POSTED SOCKET CONTACT ASSY, NIC 600, ROUND, SIZE 22, FRONT RELEASE

SIZE A1 CASE CODE 00779 DRAWING NO. 211431

CUSTOMER DRAWING SCALE 10:1 SHEET 1 OF 1 REV S

Компания «Life Electronics» занимается поставками электронных компонентов импортного и отечественного производства от производителей и со складов крупных дистрибьюторов Европы, Америки и Азии.

С конца 2013 года компания активно расширяет линейку поставок компонентов по направлению коаксиальный кабель, кварцевые генераторы и конденсаторы (керамические, пленочные, электролитические), за счёт заключения дистрибьюторских договоров

Мы предлагаем:

- Конкуренеспособные цены и скидки постоянным клиентам.
- Специальные условия для постоянных клиентов.
- Подбор аналогов.
- Поставку компонентов в любых объемах, удовлетворяющих вашим потребностям.
- Приемлемые сроки поставки, возможна ускоренная поставка.
- Доставку товара в любую точку России и стран СНГ.
- Комплексную поставку.
- Работу по проектам и поставку образцов.
- Формирование склада под заказчика.
- Сертификаты соответствия на поставляемую продукцию (по желанию клиента).
- Тестирование поставляемой продукции.
- Поставку компонентов, требующих военную и космическую приемку.
- Входной контроль качества.
- Наличие сертификата ISO.

В составе нашей компании организован Конструкторский отдел, призванный помогать разработчикам, и инженерам.

Конструкторский отдел помогает осуществить:

- Регистрацию проекта у производителя компонентов.
- Техническую поддержку проекта.
- Защиту от снятия компонента с производства.
- Оценку стоимости проекта по компонентам.
- Изготовление тестовой платы монтаж и пусконаладочные работы.



Тел: +7 (812) 336 43 04 (многоканальный)

Email: org@lifeelectronics.ru