

PLEASE CHECK WWW.MOLEX.COM FOR LATEST PART INFORMATION

Part Number: [0877159901](#)
Status: **Active**
Overview:
Description: 1.00mm (.039") Edgecard Connector, Vertical, Nylon 4/6 Glass-filled, Black Housing, Phosphor Bronze, 0.38µm (15µ") Gold (Au) Plating, with Plastic Pegs, 2.54mm (.100") Solder-tail, PCB Thickness 1.58mm (.062"), 26 Circuits, Lead Free

Agency Certification

CSA	LR19980
UL	E29179

General

Product Family	Edge Card Connectors
Series	87715
Comments	Not a PCI standard part
Component Type	Edgecard to PCB
Overview	edge_card_connectors
Product Name	Edge Card

Physical

Circuits (Loaded)	26
Circuits (maximum)	26
Circuits Detail	All Signal
Durability (mating cycles max)	50
Entry Angle	Vertical (Top Entry)
Flammability	94V-0
Keying to Mating Part	None
Material - Plating Mating	Gold
Material - Plating Termination	Tin
PC Tail Length (in)	1.000 In
PC Tail Length (mm)	2.54 mm
PCB Locator	Yes
PCB Retention	Yes
PCB Thickness Recommended (in)	0.062 In
PCB Thickness Recommended (mm)	1.58 mm
Packaging Type	Tray
Panel Mount	N/A
Pitch - Mating Interface (in)	0.039 In
Pitch - Mating Interface (mm)	1.00 mm
Pitch - Term. Interface (in)	0.039 In
Pitch - Term. Interface (mm)	1.00 mm
Polarized to Mating Part	Yes
Temperature Range - Operating	-55°C to +85°C
Termination Interface: Style	Through Hole

Electrical

Current - Maximum per Contact	1.1A
Voltage - Maximum	50V AC (RMS)/DC

Material Info

Reference - Drawing Numbers

Packaging Specification	PK-87715-201
Product Specification	PS-87715-200
Sales Drawing	SD-87715-209
Test Summary	TS-87715-209

EU RoHS

**ELV and RoHS
Compliant**
**REACH SVHC
Contains SVHC: No**
**Halogen-Free
Status**

China RoHS



Not Halogen-Free

Need more information on product environmental compliance?

Email productcompliance@molex.com
 For a multiple part number RoHS Certificate of Compliance, [click here](#)

Please visit the [Contact Us](#) section for any non-product compliance questions.

Search Parts in this Series

87715Series

Mates With

PCI Express Card

This document was generated on 06/04/2010

PLEASE CHECK WWW.MOLEX.COM FOR LATEST PART INFORMATION

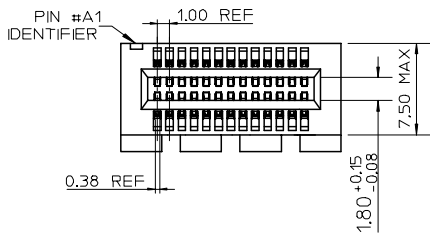

MOLEX P/N	CONTACT PLATING	DIM 'B'	P.C.B THICKNESS
87715-9900	GOLD 15	3.00	2.36
87715-9901	MICROINCH	2.54	1.58
87715-9922	GOLD 30	2.54	1.58
87715-9923	MICROINCH	3.00	2.36

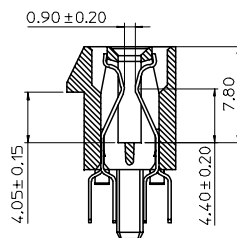
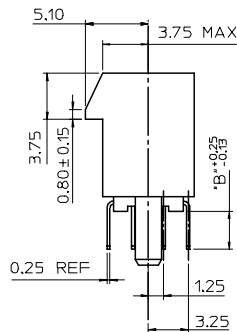
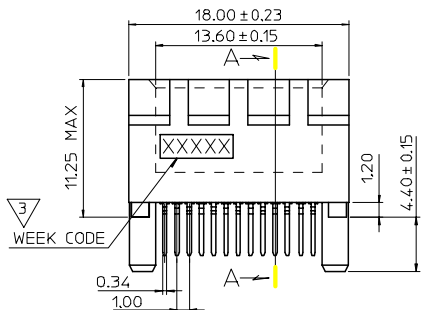
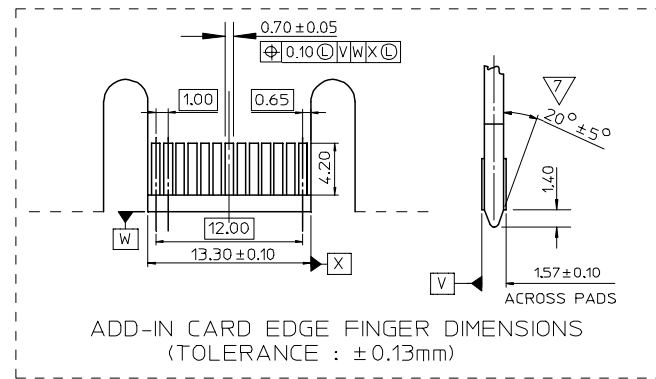

SECTION A-A

NOTES:

- MATERIALS:
HOUSING: NYLON 46, GLASS FIBER FILLED UL94V-0
COLOR:BLACK
TERMINAL: PHOSPHOR BRONZE
- PLATING:
TERMINAL :
CONTACT AREA: SEE TABLE
SOLDER TAIL: TIN, THICKNESS = 100 MICROINCH MIN.
UNDER PLATING: NICKEL OVERALL
- WEEK CODE: XX(YEAR), XX(WEEK), X(LOCATION)
- PRODUCT SPECIFICATION REFER TO PS-87715-200
- PACKAGE SPECIFICATION REFER TO PK-87715-201
- TEST SUMMARY: REFER TO TS-87715-209
- CHAMFER EDGES MUST BE FREE OF CUTTING BURRS.
- LEAD FREE AND ROHS COMPLIANCE PRODUCT.

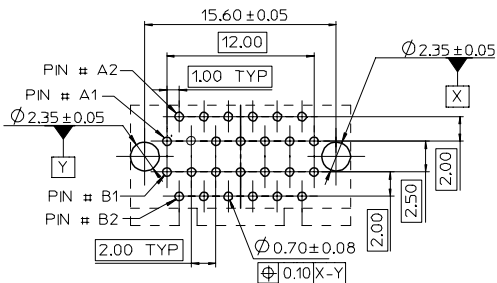
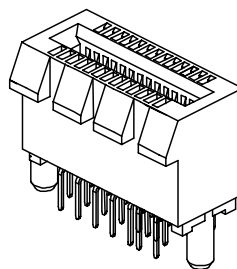
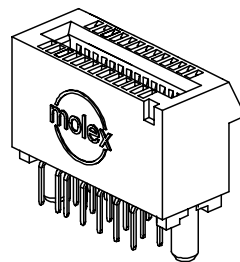
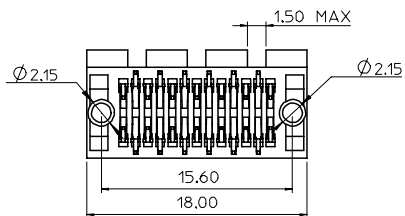

RECOMMENDED PCB LAYOUT

NEW RELEASED EC NO: SH2006-0194 DRWN:ALL IN 2006/04/18 CHKD: 2006/04/18 APPR:WWSCHANG 2006/04/18	QUALITY SYMBOLS	GENERAL TOLERANCES (UNLESS SPECIFIED)	DIMENSION STYLE	SCALE	DESIGN UNITS	THIRD ANGLE PROJECTION
			MM/IN	SCALE	METRIC	
A	REV	DRAFT WHERE APPLICABLE MUST REMAIN WITHIN DIMENSIONS	DRAWN BY	DATE	TITLE	
						1.00MM PITCH EDGE CARD 26 PIN VERT CONNECTOR (LEAD FREE VERSION)
			CHECKED BY	DATE	MOLEX MOLEX INCORPORATED	
			APPROVED BY	DATE	DOCUMENT NO. SHEET NO.	
			WWSCHANG	2005/03/15	SD-87715-209 1 OF 1	
			MATERIAL NO.		SEE TABLE	
			SIZE	THIS DRAWING CONTAINS INFORMATION THAT IS PROPRIETARY TO MOLEX INCORPORATED AND SHOULD NOT BE USED WITHOUT WRITTEN PERMISSION		
			A4			

Компания «Life Electronics» занимается поставками электронных компонентов импортного и отечественного производства от производителей и со складов крупных дистрибьюторов Европы, Америки и Азии.

С конца 2013 года компания активно расширяет линейку поставок компонентов по направлению коаксиальный кабель, кварцевые генераторы и конденсаторы (керамические, пленочные, электролитические), за счёт заключения дистрибьюторских договоров

Мы предлагаем:

- Конкуренспособные цены и скидки постоянным клиентам.
- Специальные условия для постоянных клиентов.
- Подбор аналогов.
- Поставку компонентов в любых объемах, удовлетворяющих вашим потребностям.
- Приемлемые сроки поставки, возможна ускоренная поставка.
- Доставку товара в любую точку России и стран СНГ.
- Комплексную поставку.
- Работу по проектам и поставку образцов.
- Формирование склада под заказчика.
- Сертификаты соответствия на поставляемую продукцию (по желанию клиента).
- Тестирование поставляемой продукции.
- Поставку компонентов, требующих военную и космическую приемку.
- Входной контроль качества.
- Наличие сертификата ISO.

В составе нашей компании организован Конструкторский отдел, призванный помогать разработчикам, и инженерам.

Конструкторский отдел помогает осуществить:

- Регистрацию проекта у производителя компонентов.
- Техническую поддержку проекта.
- Защиту от снятия компонента с производства.
- Оценку стоимости проекта по компонентам.
- Изготовление тестовой платы монтаж и пусконаладочные работы.



Тел: +7 (812) 336 43 04 (многоканальный)
Email: org@lifeelectronics.ru