

K-Nr.: 18198
 K-no.:

Current-compensated Choke

 Datum: 20.09.2010
 Date:

 Kunde:
 Customer

 Kd. Sach Nr.:
 Customers part no.:

 Seite 1 von 1
 Page of

 Maßbild (mm): Freimaßtoleranz DIN ISO 2768-c
 Mechanical outline General Tolerances

 Anschlüsse:
 Connections:

 Toleranz der Stiftabstände $\pm 0,2\text{mm}$
 (Tolerances grid distance)

 Sparverguß: Vergußhöhe $\geq 80\%$
 Wicklung benetzt
 (filling height $\geq 80\%$ winding wetted)

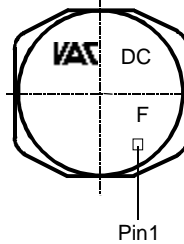
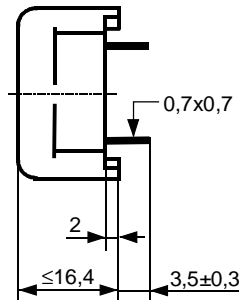
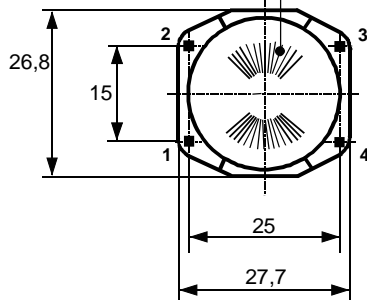
 DC=Date Code
 F=Factory

 Beschriftung:
 marking

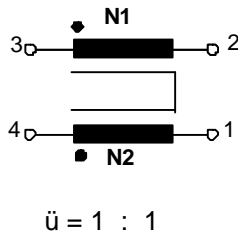
 DC
 4302X004 F

 Anschlußschema:
 Schematic diagram

 Betriebsdaten/Charakteristische Daten (Nichtwerte):
 Operational data/characteristic data (nominal values):

 $I_{N,eff} = 10\text{ A}$

Klimakategorie DIN IEC 68 - 1 : 40 / 90 / 21

 $T_{U, amb} \leq 55^\circ\text{ C}$

 Prüfung: (V: 100%-Test; AQL...: DIN ISO 2859-Teil1)
 Inspection

- 1) (V) M3014: $U_{p,eff} = 1,5\text{ kV}$, 2 s, N1 gegen / vs N2
- 2) (AQL 0,25) M3211: $L_1 = L_2 \geq 1,9\text{ mH}$, $I_{DC} = 10\text{ A}$, $f = 10\text{ kHz}$, $U_{AC,eff} = 100\text{ mV}$
- 3) (AQL 1/S4) M3011/5: $R_{Cu1} \leq 9\text{ m}\Omega$, $R_{Cu2} \leq 9\text{ m}\Omega$,
- 4) (Fix 05) M3290: Lötbarkeitstest nach Abschnitt 1
solderability test acc. to chapter 1

 Messungen nach Temperaturangleich der Prüflinge an Raumtemperatur
 Measurements after temperature balance of the samples at room temperature

Weitere Vorschriften: Gehäusewerkstoff und Gießharz: UL - gelistet.

Applicable documents:

Datum	Name	Index	Änderung
20.09.10	Bi	82	Inspection 2) changed to M3211 ($U_{AC,eff} = 100\text{mV}$). ÄA-895

Hrg.: KB-E

Bearb.: Bi

KB-PM: RKI.

freig.: HS

Компания «Life Electronics» занимается поставками электронных компонентов импортного и отечественного производства от производителей и со складов крупных дистрибьюторов Европы, Америки и Азии.

С конца 2013 года компания активно расширяет линейку поставок компонентов по направлению коаксиальный кабель, кварцевые генераторы и конденсаторы (керамические, пленочные, электролитические), за счёт заключения дистрибьюторских договоров

Мы предлагаем:

- Конкурентоспособные цены и скидки постоянным клиентам.
- Специальные условия для постоянных клиентов.
- Подбор аналогов.
- Поставку компонентов в любых объемах, удовлетворяющих вашим потребностям.
- Приемлемые сроки поставки, возможна ускоренная поставка.
- Доставку товара в любую точку России и стран СНГ.
- Комплексную поставку.
- Работу по проектам и поставку образцов.
- Формирование склада под заказчика.
- Сертификаты соответствия на поставляемую продукцию (по желанию клиента).
- Тестирование поставляемой продукции.
- Поставку компонентов, требующих военную и космическую приемку.
- Входной контроль качества.
- Наличие сертификата ISO.

В составе нашей компании организован Конструкторский отдел, призванный помогать разработчикам, и инженерам.

Конструкторский отдел помогает осуществить:

- Регистрацию проекта у производителя компонентов.
- Техническую поддержку проекта.
- Защиту от снятия компонента с производства.
- Оценку стоимости проекта по компонентам.
- Изготовление тестовой платы монтаж и пусконаладочные работы.



Тел: +7 (812) 336 43 04 (многоканальный)

Email: org@lifeelectronics.ru