

# 4624 N AC Axial Fan

AC fan with external rotor shaded pole motor, AC low-voltage version. Metal fan housing and impeller. Electrical connection via 2 flat pins 3,0 x 0,5 mm. Air intake over struts. Rotational direction CW looking at rotor.



## Features

- Protected against overloading (impedance protected).
- Designed for maintenance-free long-term operation.
- Any mounting position.

## Technical Data

Nominal voltage	VAC	24
Frequency	Hz	60
Nominal speed	Rpm	3100
Max. airflow	cfm	93
Nominal current	mA	950
Noise free air	dB(A)	47
Power consumption	W	18
Permanent ambient temperature	°C	-10 ... +60
Service life (T <sub>max</sub> )	h	20.000
Service life (40 °C)	h	32.500
Fan housing / impeller	Metal / Metal	
Bearing system	sleeve bearings	
Mass	g	550

Alle Daten sind Mittelwerte bei Nennspannung.

Technische Änderungen vorbehalten.

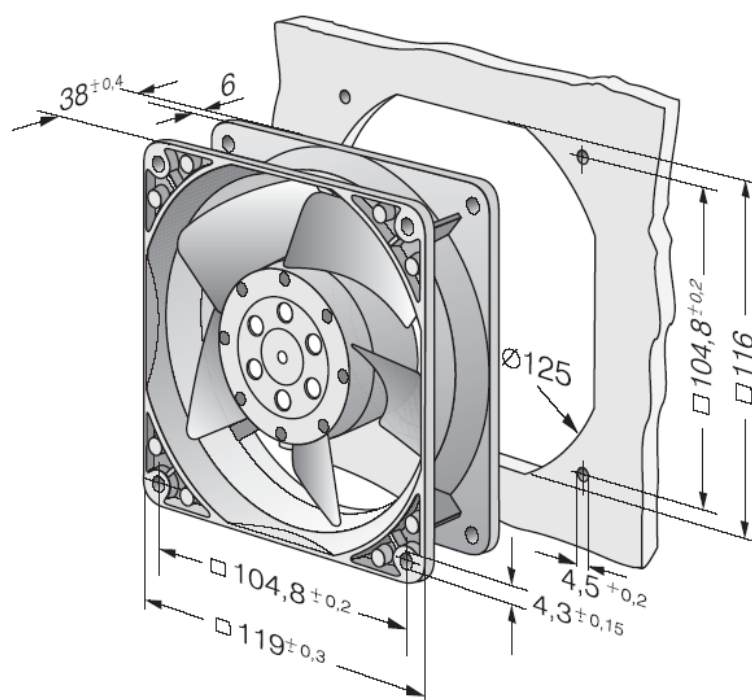

Компания «Life Electronics» занимается поставками электронных компонентов импортного и отечественного производства от производителей и со складов крупных дистрибьюторов Европы, Америки и Азии.

С конца 2013 года компания активно расширяет линейку поставок компонентов по направлению коаксиальный кабель, кварцевые генераторы и конденсаторы (керамические, пленочные, электролитические), за счёт заключения дистрибьюторских договоров

Мы предлагаем:

- Конкурентоспособные цены и скидки постоянным клиентам.
- Специальные условия для постоянных клиентов.
- Подбор аналогов.
- Поставку компонентов в любых объемах, удовлетворяющих вашим потребностям.
- Приемлемые сроки поставки, возможна ускоренная поставка.
- Доставку товара в любую точку России и стран СНГ.
- Комплексную поставку.
- Работу по проектам и поставку образцов.
- Формирование склада под заказчика.
- Сертификаты соответствия на поставляемую продукцию (по желанию клиента).
- Тестирование поставляемой продукции.
- Поставку компонентов, требующих военную и космическую приемку.
- Входной контроль качества.
- Наличие сертификата ISO.

В составе нашей компании организован Конструкторский отдел, призванный помогать разработчикам, и инженерам.

Конструкторский отдел помогает осуществить:

- Регистрацию проекта у производителя компонентов.
- Техническую поддержку проекта.
- Защиту от снятия компонента с производства.
- Оценку стоимости проекта по компонентам.
- Изготовление тестовой платы монтаж и пусконаладочные работы.



Тел: +7 (812) 336 43 04 (многоканальный)  
Email: [org@lifeelectronics.ru](mailto:org@lifeelectronics.ru)