



OPTICAL JACK: KFO42X Series

Stacked Optical Jack RCA over Optical

Product Features

Stacked Options Save Board Space and Improves Assembling Efficiency
 Optical Split Gate Version
 Available as Either a Transmitter or Receiver
 Conforms to JEITA Standard EIAJ RC - 5720
 CSA/NRTL Certified File No. LR78160

Performance Specifications

Materials and Finish

Body

Thermoplastic, UL 94V-0 Rated, Color Black

Optical Jack Gate

Thermoplastic, UL 94V-0 Rated

Shield

Copper Alloy, Nickel Plated

RCA Barrel

Copper Alloy, Nickel Plated

RCA Contact

2S,3N,5: Copper Alloy, Tin Plated

Electrical Characteristics

Contact Resistance

Before Durability Test: 30 milliohms Max.

After Durability Test: 60 milliohms Max.

Insulation Resistance:

100 Megohms Min. at 500V DC

Dielectric Strength: 250V AC For 1 Minute

Operating Temperature: -25°C to +70°C

Mechanical Characteristics

Insertion Force: RCA: 0.3 - 5.0 kg

Optical Jack: 3.5 kg Max.

Extraction Force: RCA: 0.3 - 3.0 kg

Optical Jack: 0.4 kg Min.

Durability: 5000 Mating Cycles

2D Drawing	IGES	STEP	3D PDF
Solder Profile	CofC RoHS Compliant	CofC REACH Compliant	UL Plastic File
Certificate of Origin	Check Stock	Request a Sample	Send Us An Email

Generated Part Number

Part Number Builder

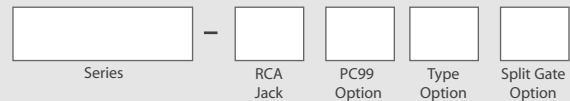

Series

KFO42X- Stacked Optical Jack

RCA

RCA - RCA Jack

PC99 Color Option

BK - Black (Receiver)

OR - Orange (Transmitter)

Type

T - Transmitter (Lime)

R - Receiver (Pink)

Gate

G2 - Split Gate

Contact Kycon for Other Options, Minimum Order May Apply

KFO42X

Dimensions in mm

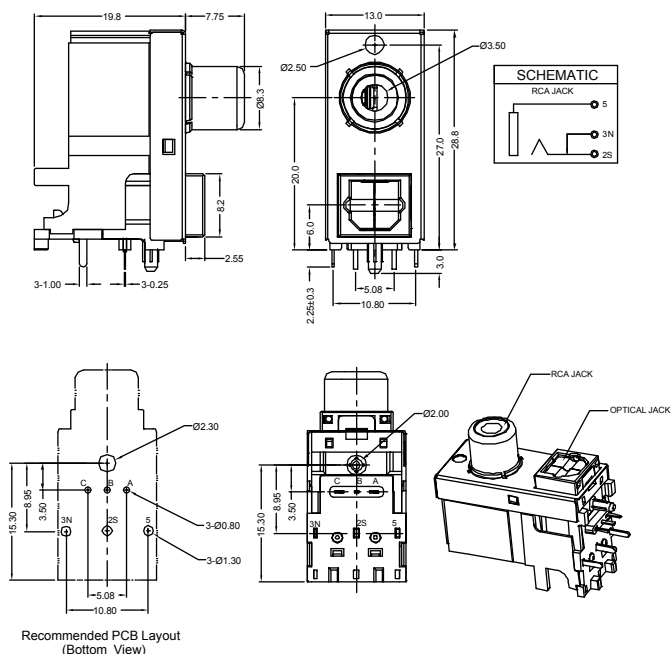

Компания «Life Electronics» занимается поставками электронных компонентов импортного и отечественного производства от производителей и со складов крупных дистрибьюторов Европы, Америки и Азии.

С конца 2013 года компания активно расширяет линейку поставок компонентов по направлению коаксиальный кабель, кварцевые генераторы и конденсаторы (керамические, пленочные, электролитические), за счёт заключения дистрибьюторских договоров

Мы предлагаем:

- Конкуренеспособные цены и скидки постоянным клиентам.
- Специальные условия для постоянных клиентов.
- Подбор аналогов.
- Поставку компонентов в любых объемах, удовлетворяющих вашим потребностям.
- Приемлемые сроки поставки, возможна ускоренная поставка.
- Доставку товара в любую точку России и стран СНГ.
- Комплексную поставку.
- Работу по проектам и поставку образцов.
- Формирование склада под заказчика.
- Сертификаты соответствия на поставляемую продукцию (по желанию клиента).
- Тестирование поставляемой продукции.
- Поставку компонентов, требующих военную и космическую приемку.
- Входной контроль качества.
- Наличие сертификата ISO.

В составе нашей компании организован Конструкторский отдел, призванный помогать разработчикам, и инженерам.

Конструкторский отдел помогает осуществить:

- Регистрацию проекта у производителя компонентов.
- Техническую поддержку проекта.
- Защиту от снятия компонента с производства.
- Оценку стоимости проекта по компонентам.
- Изготовление тестовой платы монтаж и пусконаладочные работы.



Тел: +7 (812) 336 43 04 (многоканальный)

Email: org@lifeelectronics.ru