

Current Sensing Transformers

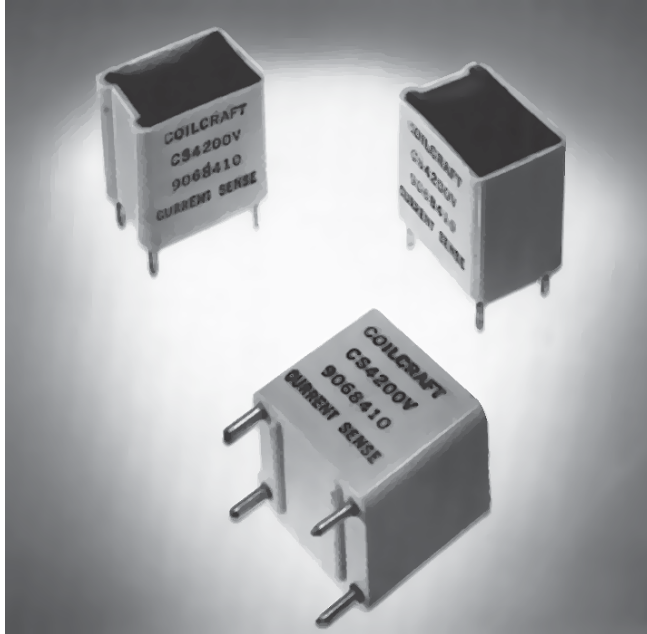

These low cost Coilcraft current sensing transformers are designed for use up to 100 kHz. They incorporate the current and sense windings in one small, encapsulated package requiring minimum board space.

Varying the terminating resistance allows sensitivities of 1 to 100 Volts output per Ampere input.

Coilcraft current sensing transformers are designed to provide 6 mm creepage/clearance between primary and secondary windings

Applications include feedback control, overload sensing, detecting load drop or shutdown, and proportional output.

Coilcraft **Designer's Kit P403** contains the three standard current sensing transformers, sensor-only versions of each, plus two 50/60Hz current sensors. To order, contact Coilcraft or visit <http://order.coilcraft.com>.

Part number	Turns (N) pri : sec	Inductance ¹ min (mH)	Frequency range ² (kHz)	Sensed current range I_{in}	Terminating resistance R_T ³ range (Ohms)	R_T for 1 V_{out} from 1 A I_{in}
CS4050V-01L	1 : 50	5	5 – 25	2 mA – 10 A	50 – 5000	50 Ohms
CS4100V-01L	1 : 100	20	5 – 50	5 mA – 24 A	100 – 10,000	100 Ohms
CS4200V-01L	1 : 200	80	1 – 100	5 mA – 35 A	200 – 20,000	200 Ohms

1. Inductance is for the secondary, measured at 15.75 kHz, 1 Vrms.
2. Square wave response deteriorates above and below this frequency.
3. Varying terminating resistance increases or decreases output Voltage/Ampere according to the following equation: $R_T = V_{out} \times N_{sec} / I_{in}$
4. Operating temperature range -40°C to $+85^\circ\text{C}$.
5. Electrical specifications at 25°C .

Typical Circuit

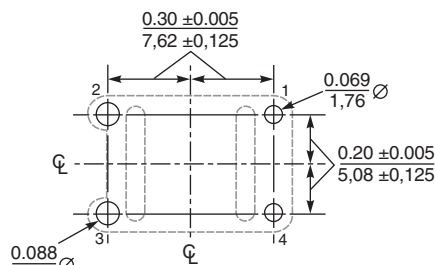
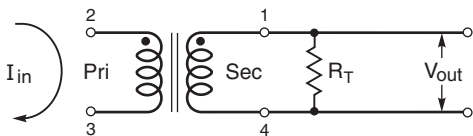

**Recommended
PC Board Layout**

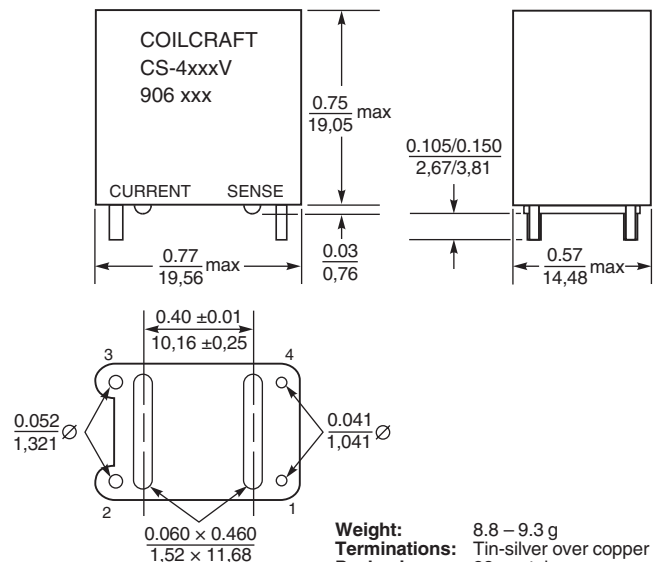

Weight: 8.8 – 9.3 g
Terminations: Tin-silver over copper
Packaging: 28 per tube

Coilcraft®

Specifications subject to change without notice.
 Please check our website for latest information.

Document 132 Revised 03/20/07

1102 Silver Lake Road Cary, Illinois 60013 Phone 847/639-6400 Fax 847/639-1469

E-mail info@coilcraft.com Web <http://www.coilcraft.com>

Компания «Life Electronics» занимается поставками электронных компонентов импортного и отечественного производства от производителей и со складов крупных дистрибьюторов Европы, Америки и Азии.

С конца 2013 года компания активно расширяет линейку поставок компонентов по направлению коаксиальный кабель, кварцевые генераторы и конденсаторы (керамические, пленочные, электролитические), за счёт заключения дистрибьюторских договоров

Мы предлагаем:

- Конкурентоспособные цены и скидки постоянным клиентам.
- Специальные условия для постоянных клиентов.
- Подбор аналогов.
- Поставку компонентов в любых объемах, удовлетворяющих вашим потребностям.
- Приемлемые сроки поставки, возможна ускоренная поставка.
- Доставку товара в любую точку России и стран СНГ.
- Комплексную поставку.
- Работу по проектам и поставку образцов.
- Формирование склада под заказчика.
- Сертификаты соответствия на поставляемую продукцию (по желанию клиента).
- Тестирование поставляемой продукции.
- Поставку компонентов, требующих военную и космическую приемку.
- Входной контроль качества.
- Наличие сертификата ISO.

В составе нашей компании организован Конструкторский отдел, призванный помогать разработчикам, и инженерам.

Конструкторский отдел помогает осуществить:

- Регистрацию проекта у производителя компонентов.
- Техническую поддержку проекта.
- Защиту от снятия компонента с производства.
- Оценку стоимости проекта по компонентам.
- Изготовление тестовой платы монтаж и пусконаладочные работы.



Тел: +7 (812) 336 43 04 (многоканальный)

Email: org@lifeelectronics.ru