

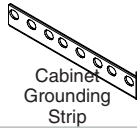









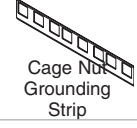

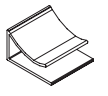

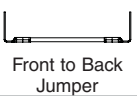



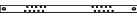



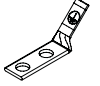

## INSTALLATION INSTRUCTIONS T-PMPI-270-PC

© PANDUIT Corp. 2006

	CGK630U	CGK630UA	CGK630UB	CGR630U	CGR630UA	CGR630UB	CGJxxxU	CGJxxxUA	CGJxxxUB	RGSxxxUC	RGSxxx-4-1	RGSxxxA-4-1	RGSxxxC-4-1	THSK4-1	THSK8-1	CGK630U	CGK630UA	CGK630UB	CGR630U	CGR630UA	CGR630UB	CGJxxxU	CGJxxxUA	CGJxxxUB	RGSxxxUC	RGSxxx-4-1	RGSxxxA-4-1	RGSxxxC-4-1	THSK4-1	THSK8-1			
 Cabinet Grounding Strip	1	1	-	-	-	-	-	-	-	-	4	4	4	-	-	 M6 Screw	8	-	-	-	-	-	-	-	-	-	-	-	-	-	-	-	
 Cage Nut Grounding Strip	-	-	1	-	-	-	-	-	-	-	-	-	-	-	-	 M6 HDW	8	-	-	8	-	-	8	-	-	-	-	-	-	-	-	-	
 Strip Clip	-	-	3	-	-	-	-	-	-	-	-	-	-	12	12	-	 M6 HDW	16	-	-	16	-	-	-	-	-	-	-	-	-	-	-	-
 Front to Back Jumper	2	2	2	2	2	2	2	2	2	2	-	-	-	-	-	 10-32 Screw	-	8	-	-	-	-	-	-	-	-	-	-	-	-	-	-	-
 Universal Grounding Sticker	2	2	2	2	2	4	4	4	4	-	-	-	-	-	-	 10-32 HDW	-	8	-	-	8	-	-	8	-	-	-	-	-	-	-	-	-
 19" Universal Ground Bar	1	1	1	1	1	1	-	-	-	-	-	-	-	-	-	 10-32 HDW	-	16	-	-	16	-	-	16	-	-	-	-	-	-	-	-	-
 Cleaning Pad	1	1	1	1	1	1	1	1	1	1	1	1	1	-	-	 M5 Screw	-	8	-	-	-	-	-	-	-	-	-	-	-	-	-	-	-
 ESD Port	2	2	2	-	-	-	-	-	-	-	-	-	-	-	-	 M5 HDW	-	8	-	-	8	-	-	8	-	-	-	-	-	-	-	-	-
 ESD Sticker	2	2	2	-	-	-	-	-	-	-	-	-	-	-	-	 M5 HDW	-	16	-	-	16	-	-	16	-	-	-	-	-	-	-	-	-
 12-24 Screw	8	-	-	-	-	-	-	-	-	16	-	-	-	-	-	 Cage Nut Stud HDW	-	-	13	-	-	8	-	-	8	-	-	-	-	-	-	-	-
 12-24 HDW	8	-	-	8	-	-	8	-	-	-	-	-	-	-	-	 Thru-Hole HDW	-	-	-	-	-	-	-	-	-	-	8	-	-	-	4	4	8
 12-24 HDW	16	-	28	16	-	24	16	-	24	24	-	8	8	12	18	 AntiOX	1	1	1	1	1	1	1	1	1	1	1	1	1	1	1	1	1

All torque values are based on a maximum Equipment Rail coating of .003 inches.

For Technical Support: [www.panduit.com/resources/install\\_maintain.asp](http://www.panduit.com/resources/install_maintain.asp)

# INSTALLATION INSTRUCTIONS T-PMPI-270-PC

CGK630U, CGK630UA, CGR630U, CGR630UA, CGJxxxU, CGJxxxUA, RGSxxx, RGSxxxA

1

CGK630U, UA  
CGR630U, UA  
CGJxxxU, UA

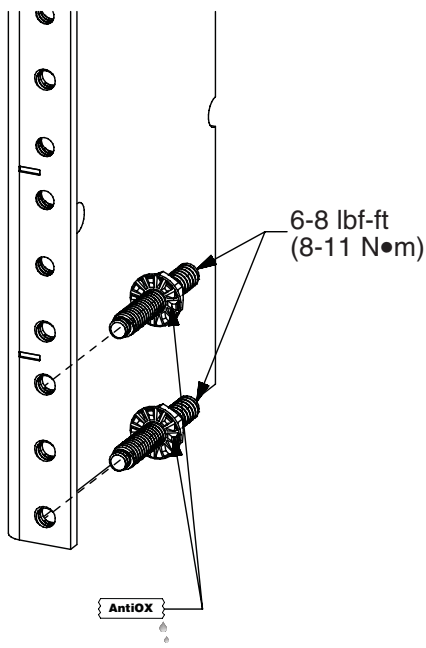

2

CGK630U, UA  
CGR630U, UA  
CGJxxxU, UA

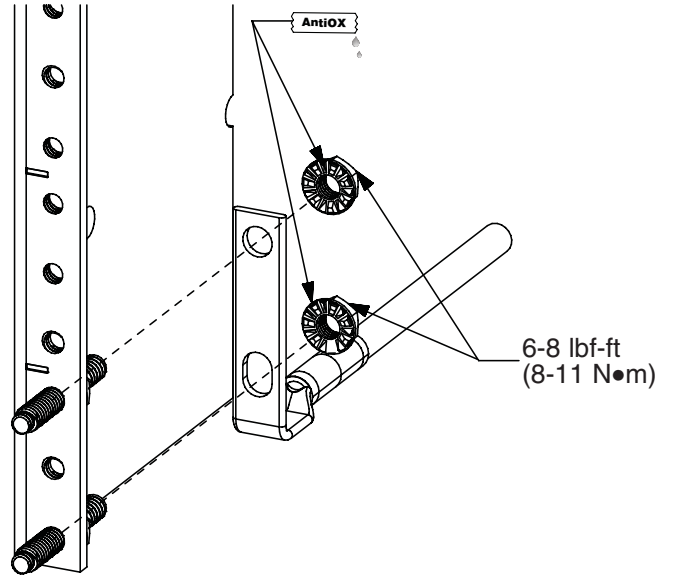

3

CGK630U, UA  
RGSxxxx, A

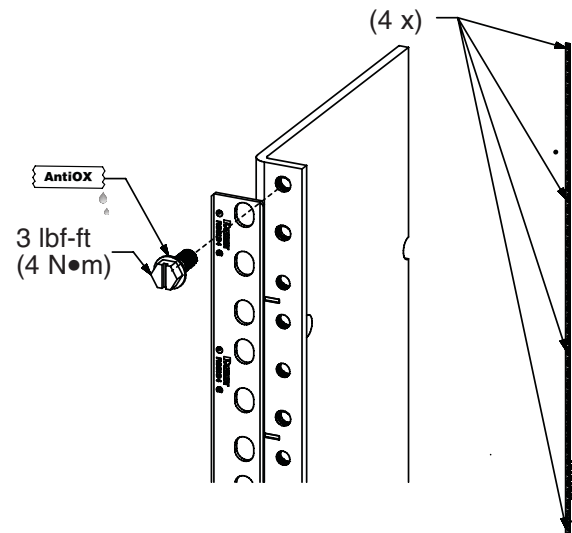

4

CGK630U, UA  
RGSxxxx, A

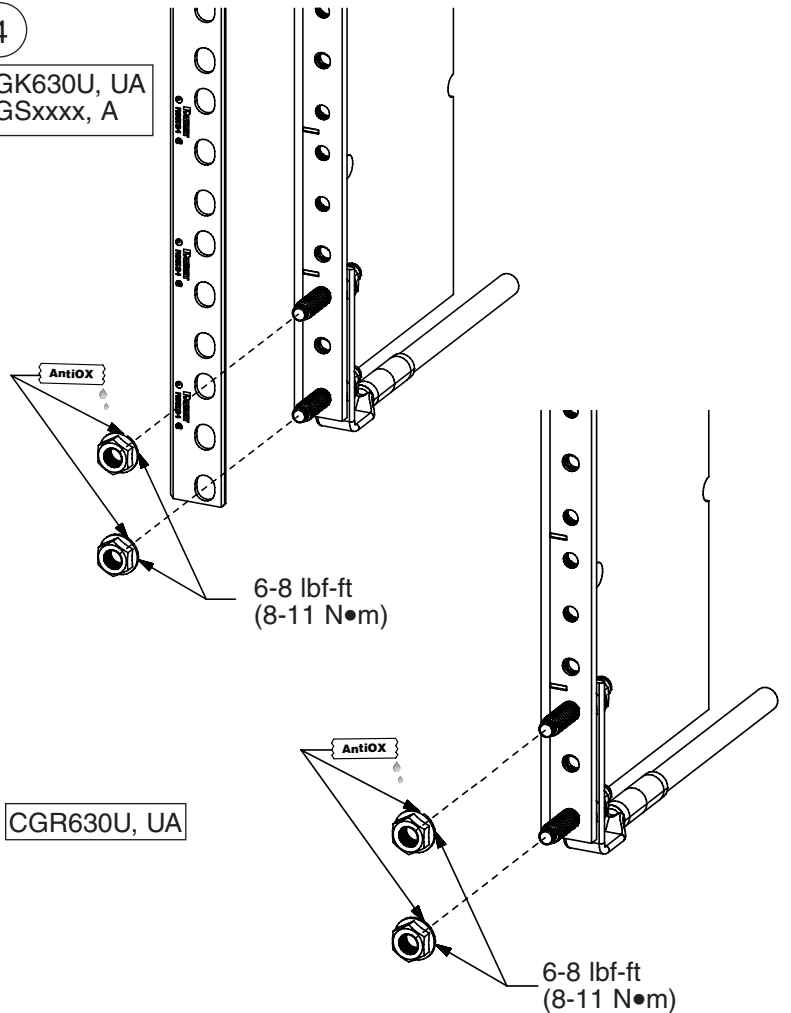

# INSTALLATION INSTRUCTIONS T-PMPI-270-PC

5

CGK630U, UA  
RGSxxxx, A

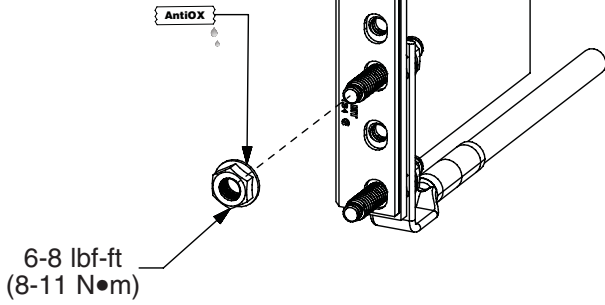

CGR630U, UA

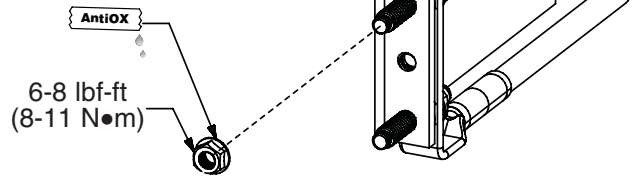

6

CGK630U, UA

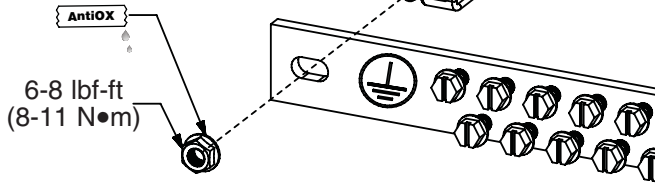

CGR630U, UA

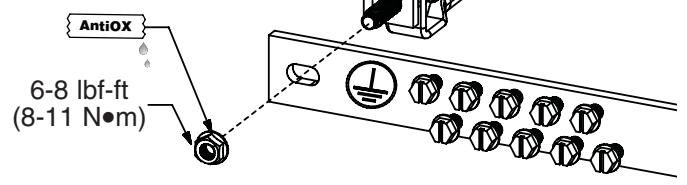

7

CGK630U, UA

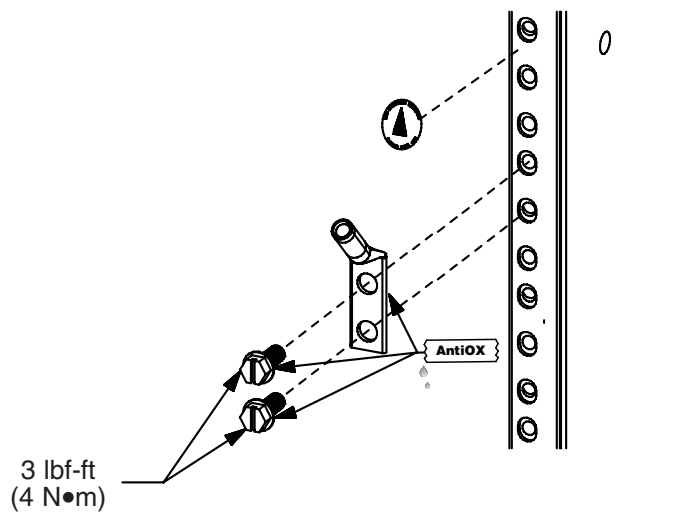

# INSTALLATION INSTRUCTIONS T-PMPI-270-PC

CGK630UB, CGR630UB, CGJxxxUB, CGJxxxUC, RGSxxxxC, THSK4, THSK8

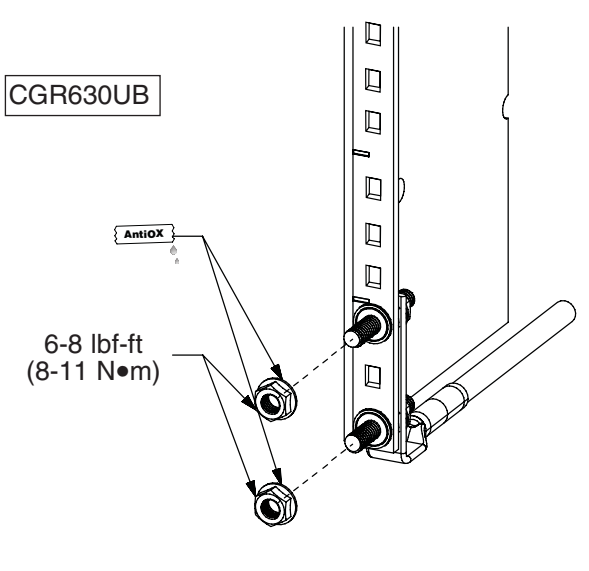
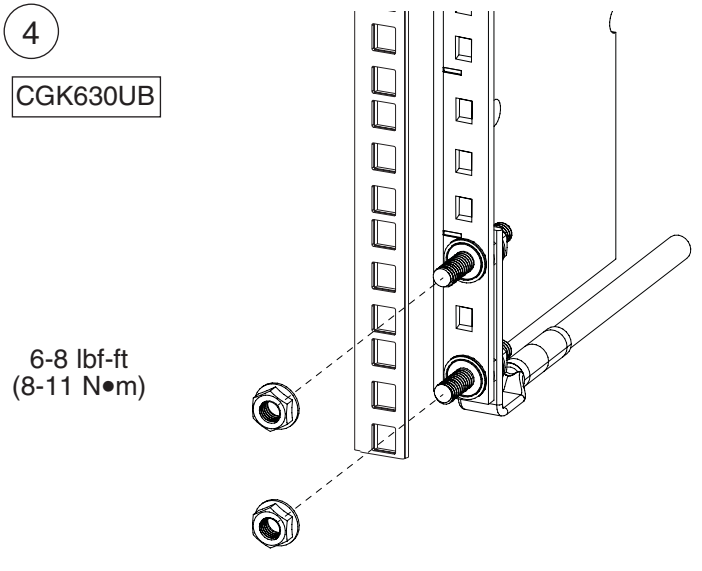
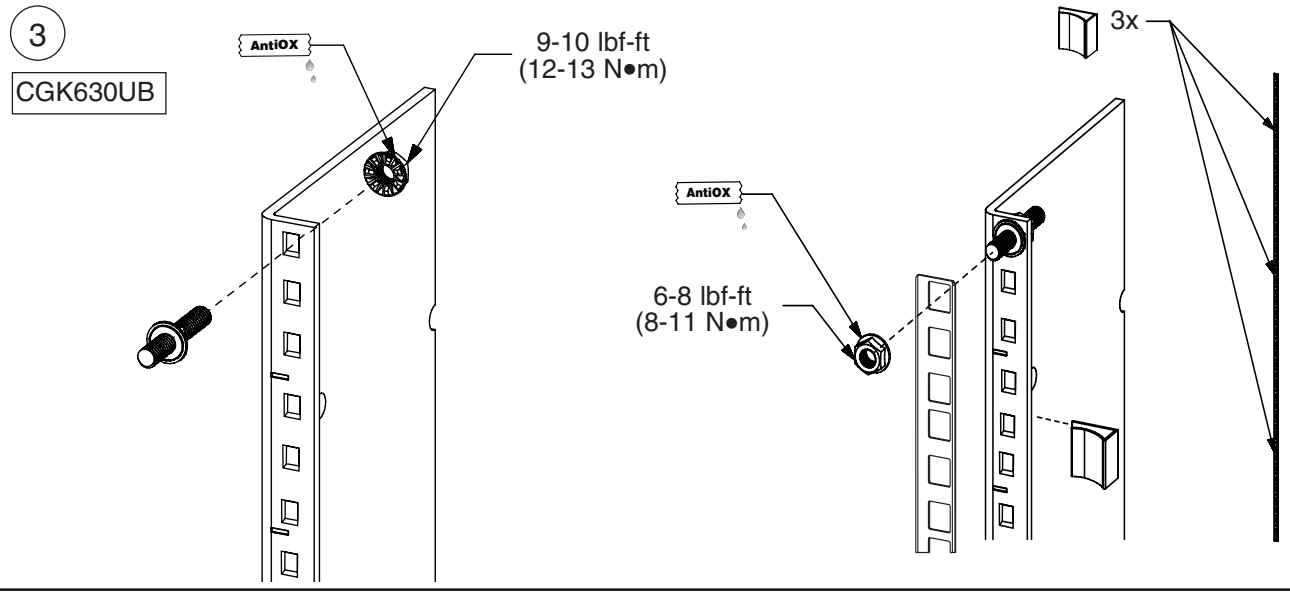
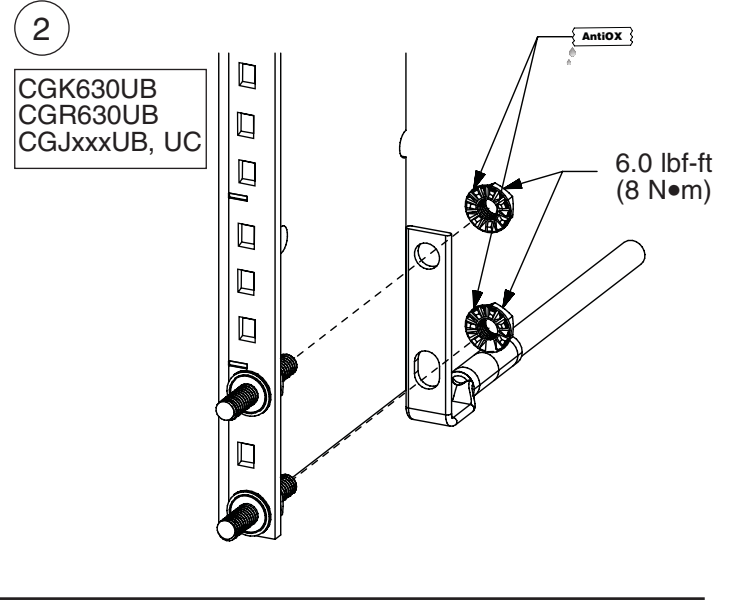
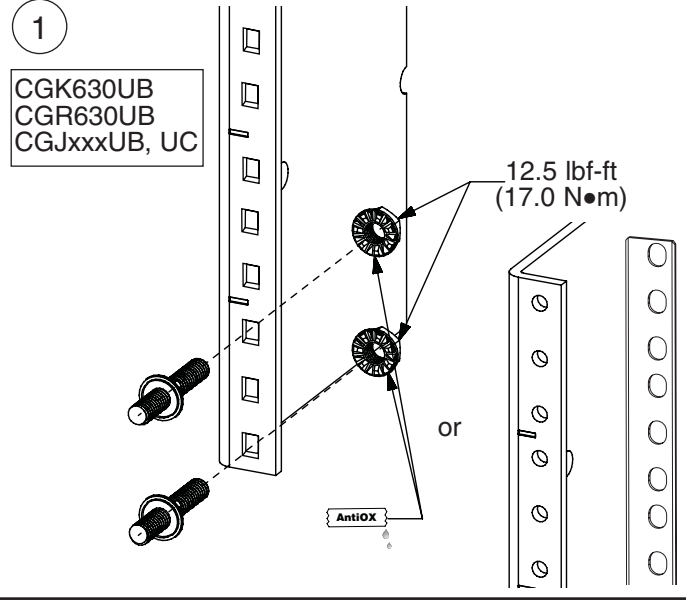

# INSTALLATION INSTRUCTIONS T-PMPI-270-PC

5

CGK630UB

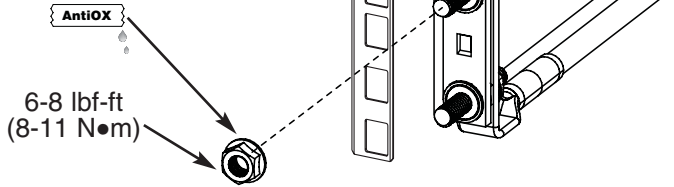

CGR630UB

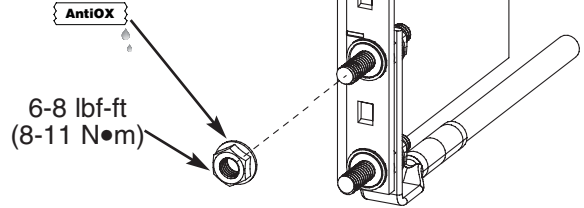

6

CGK630UB

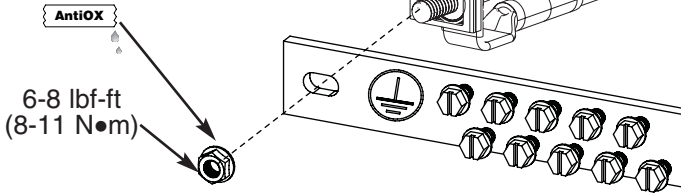

CGR630UB

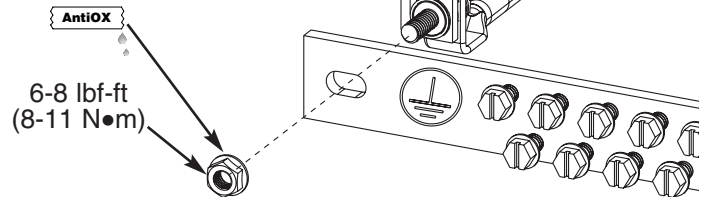

7

CGK630UB

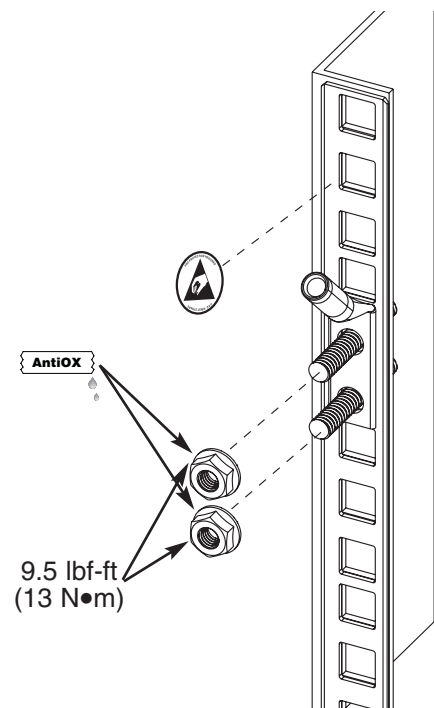
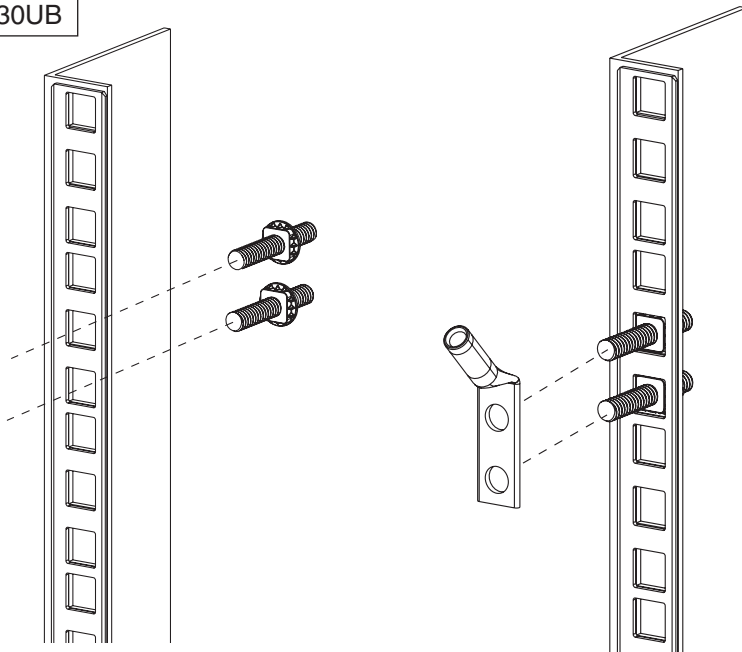

# INSTALLATION INSTRUCTIONS T-PMPI-270-PC

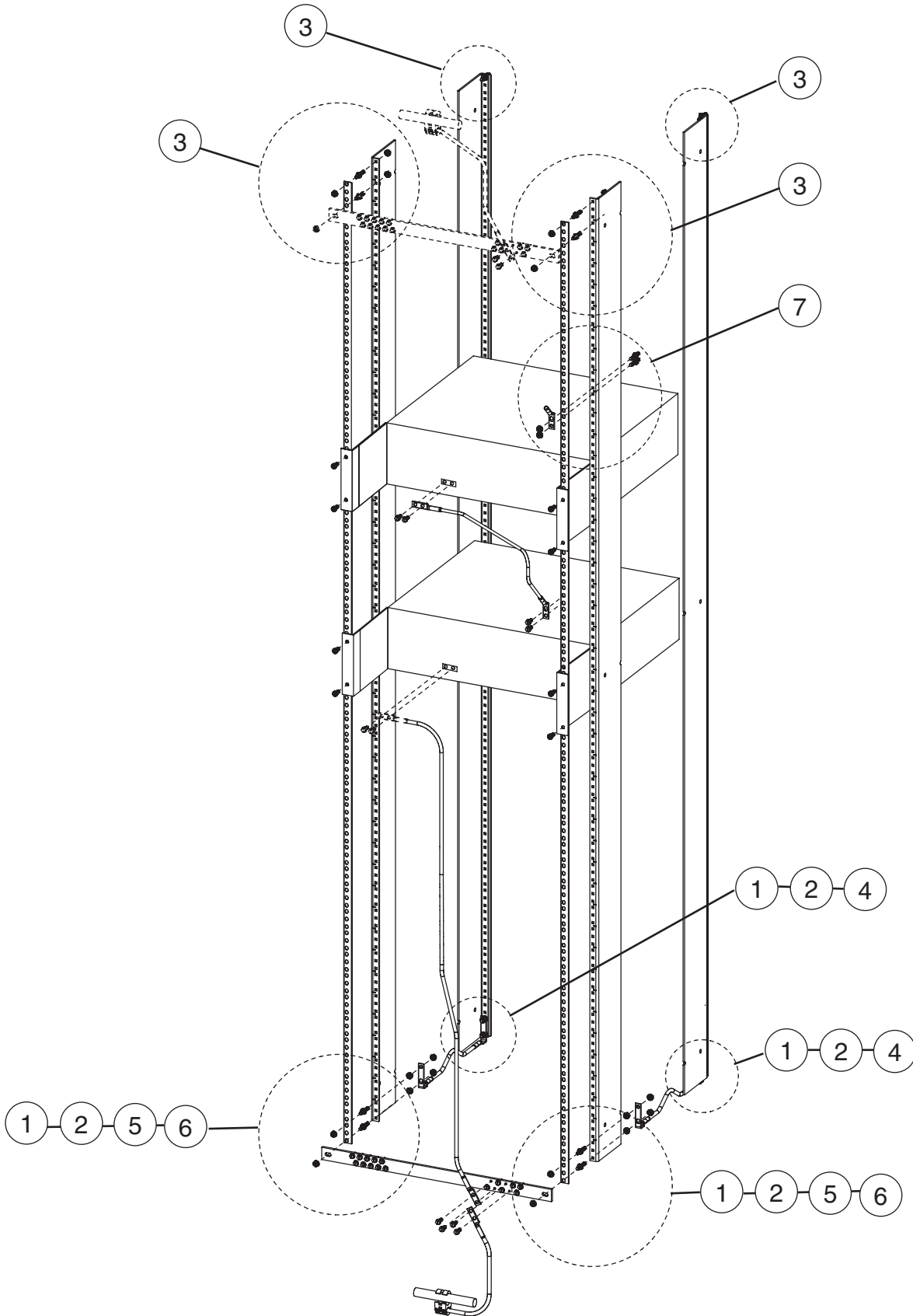

For Instructions in Local Languages  
and Technical Support:

[http://www.panduit.com/resources/install\\_maintain.asp](http://www.panduit.com/resources/install_maintain.asp)



[www.panduit.com](http://www.panduit.com)

E-mail:  
cs@panduit.com

Fax:  
(815)485-5839

Компания «Life Electronics» занимается поставками электронных компонентов импортного и отечественного производства от производителей и со складов крупных дистрибьюторов Европы, Америки и Азии.

С конца 2013 года компания активно расширяет линейку поставок компонентов по направлению коаксиальный кабель, кварцевые генераторы и конденсаторы (керамические, пленочные, электролитические), за счёт заключения дистрибьюторских договоров

Мы предлагаем:

- Конкурентоспособные цены и скидки постоянным клиентам.
- Специальные условия для постоянных клиентов.
- Подбор аналогов.
- Поставку компонентов в любых объемах, удовлетворяющих вашим потребностям.
- Приемлемые сроки поставки, возможна ускоренная поставка.
- Доставку товара в любую точку России и стран СНГ.
- Комплексную поставку.
- Работу по проектам и поставку образцов.
- Формирование склада под заказчика.
- Сертификаты соответствия на поставляемую продукцию (по желанию клиента).
- Тестирование поставляемой продукции.
- Поставку компонентов, требующих военную и космическую приемку.
- Входной контроль качества.
- Наличие сертификата ISO.

В составе нашей компании организован Конструкторский отдел, призванный помогать разработчикам, и инженерам.

Конструкторский отдел помогает осуществить:

- Регистрацию проекта у производителя компонентов.
- Техническую поддержку проекта.
- Защиту от снятия компонента с производства.
- Оценку стоимости проекта по компонентам.
- Изготовление тестовой платы монтаж и пусконаладочные работы.



Тел: +7 (812) 336 43 04 (многоканальный)

Email: [org@lifeelectronics.ru](mailto:org@lifeelectronics.ru)