

2-way power splitter 5504.17.0009

Reactive Splitter

Description

2-Way Reactive Power Splitter (Splitter Loss 3dB) for LTE 2.3 GHz, LTE 2.6 GHz, WIFI 2.4 GHz, LTE 3.5 GHz, Public Security 4.9 GHz and WiFi 5GHz.
Waterproof (IP67) also in unmated condition.
Tested according to EN 50155.



Technical Data

Electrical Data

	Signal Band 1	
Frequency	2 - 6 GHz	
Return Loss input port	20 dB	
Insertion Loss	3.2 dB	
Isol. between Output ports	6 dB	
Ampl. tra. betw. outp. ports	0.2 dB	
Max. Composite Power	300 W	
Input 1		
Connector Type	N	
Connector Gender	jack (female)	
Output 1 Output 2		
Connector Type	N	N
Connector Gender	jack (female)	jack (female)

Char. impedance

50 Ω

Mechanical Data

Dimensions 103.7 x 67 x 20 mm (Height x Width x Length)
Weight 0.345 kg

Environmental Data

Environmental conditions outdoor
Operation temperature -40 °C to 85 °C
IP rating IP67
2011/65/EU (RoHS - including 2015/863 and 2017/2102) compliant
Lead-free soldered not soldered
WEEE 2002/96/EC no special marking needed

Material Data

Piece Parts	Material	Surface Plating
Body	Brass	SUCOPLATE (R) Plating
Center contact (Interface)	Copper Beryllium Alloy	Gold Plating
Center contact (Body)	Brass	Silver Plating
Insulator	PTFE (Polytetrafluoroethylene)	

Related Documents

Outline drawing DOU-00319817

2-way power splitter 5504.17.0009

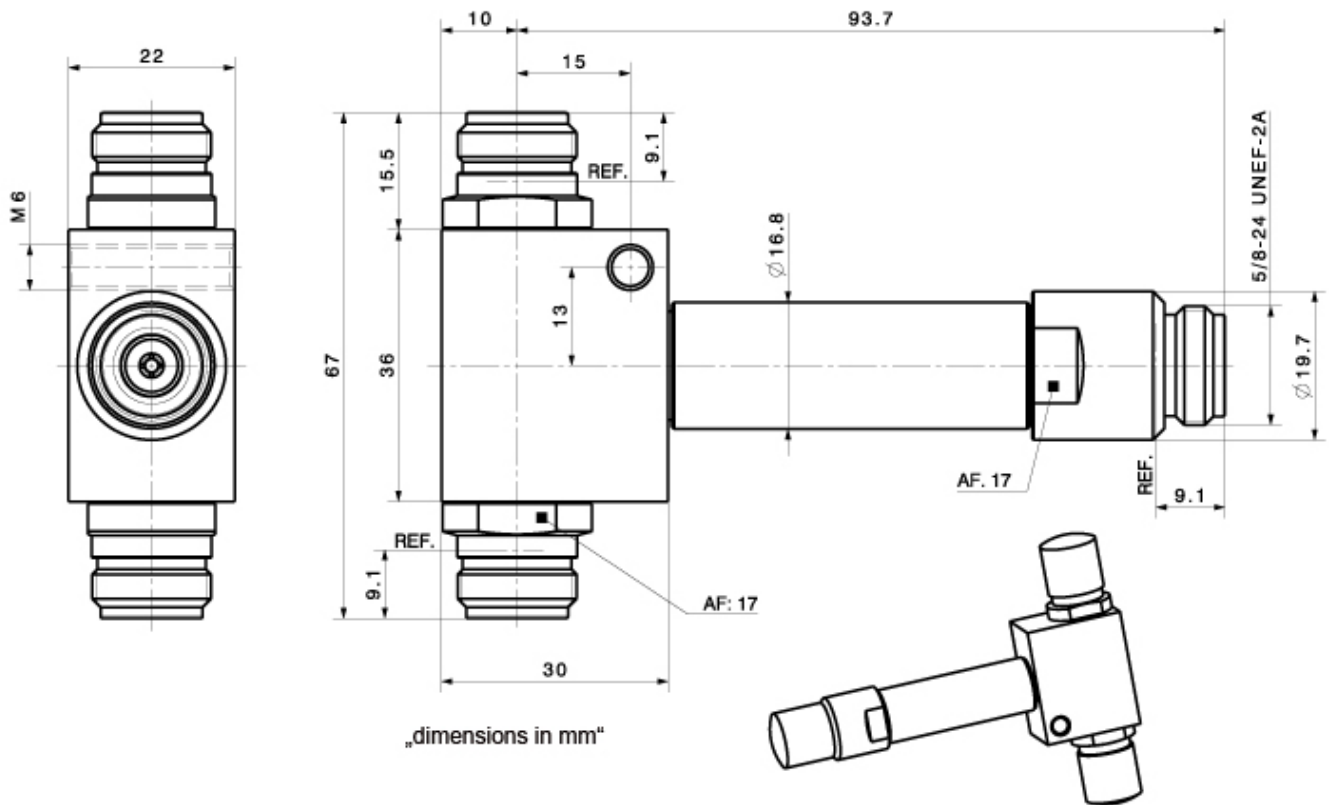

Mouser Electronics

Authorized Distributor

Click to View Pricing, Inventory, Delivery & Lifecycle Information:

[HUBER+SUHNER:](#)

[5504.17.0009](#)

Компания «Life Electronics» занимается поставками электронных компонентов импортного и отечественного производства от производителей и со складов крупных дистрибьюторов Европы, Америки и Азии.

С конца 2013 года компания активно расширяет линейку поставок компонентов по направлению коаксиальный кабель, кварцевые генераторы и конденсаторы (керамические, пленочные, электролитические), за счёт заключения дистрибьюторских договоров

Мы предлагаем:

- Конкурентоспособные цены и скидки постоянным клиентам.
- Специальные условия для постоянных клиентов.
- Подбор аналогов.
- Поставку компонентов в любых объемах, удовлетворяющих вашим потребностям.
- Приемлемые сроки поставки, возможна ускоренная поставка.
- Доставку товара в любую точку России и стран СНГ.
- Комплексную поставку.
- Работу по проектам и поставку образцов.
- Формирование склада под заказчика.
- Сертификаты соответствия на поставляемую продукцию (по желанию клиента).
- Тестирование поставляемой продукции.
- Поставку компонентов, требующих военную и космическую приемку.
- Входной контроль качества.
- Наличие сертификата ISO.

В составе нашей компании организован Конструкторский отдел, призванный помогать разработчикам, и инженерам.

Конструкторский отдел помогает осуществить:

- Регистрацию проекта у производителя компонентов.
- Техническую поддержку проекта.
- Защиту от снятия компонента с производства.
- Оценку стоимости проекта по компонентам.
- Изготовление тестовой платы монтаж и пусконаладочные работы.



Тел: +7 (812) 336 43 04 (многоканальный)
Email: org@lifeelectronics.ru