

Series 39-7

20 mA RIGHT-ANGLE ULTRA-MINIATURE LIGHTED

This switch was developed for designs with minimal PCB space and maximum switching requirements. With crisp action, process compatibility and clear bright LED indication, these switches form efficient and attractive arrays of highly dense, yet easy to use control stations. Two piece design is ideal for processing.



APPLICATIONS

- Computers
- Compact communication equipment
- Battery operated monitors
- Diagnostic devices
- Nurse call

KEY FEATURES:

- Gold contacts
- Momentary or maintained action
- Resistance to high temperatures
- Logic level switching
- Optional tape and reel or tube packaging
- PC mounting
- LED lighted

ACTUAL SIZE

INSTALLATION:

The terminal base is installed manually, or with automatic equipment, on the PC board. It is then wave soldered along with other board components. The base is compatible with fluorinated, chlorinated and aqueous cleaning methods to remove flux. When the board and its components have been cleaned and dried, the pushbutton switch body, which has not been exposed to the contamination associated with these operations, is snapped positively onto the terminal base, where it is securely retained.

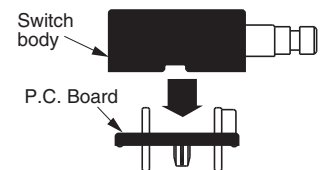

ORDERING INFORMATION:

Assembled Base & Body

Part Number	LED Color	Action
39-712200	Red	Momentary
39-712300	Green	Momentary
39-712400	Yellow	Momentary
39-713200	Red	Maintained
39-713300	Green	Maintained
39-713400	Yellow	Maintained

Keycaps

Part Number	Color
80-397014	Light Grey
80-397015	Dark Grey
80-397016	Black
80-397017	White

STANDARDS / AGENCY / RATINGS:



BUTTON STYLE

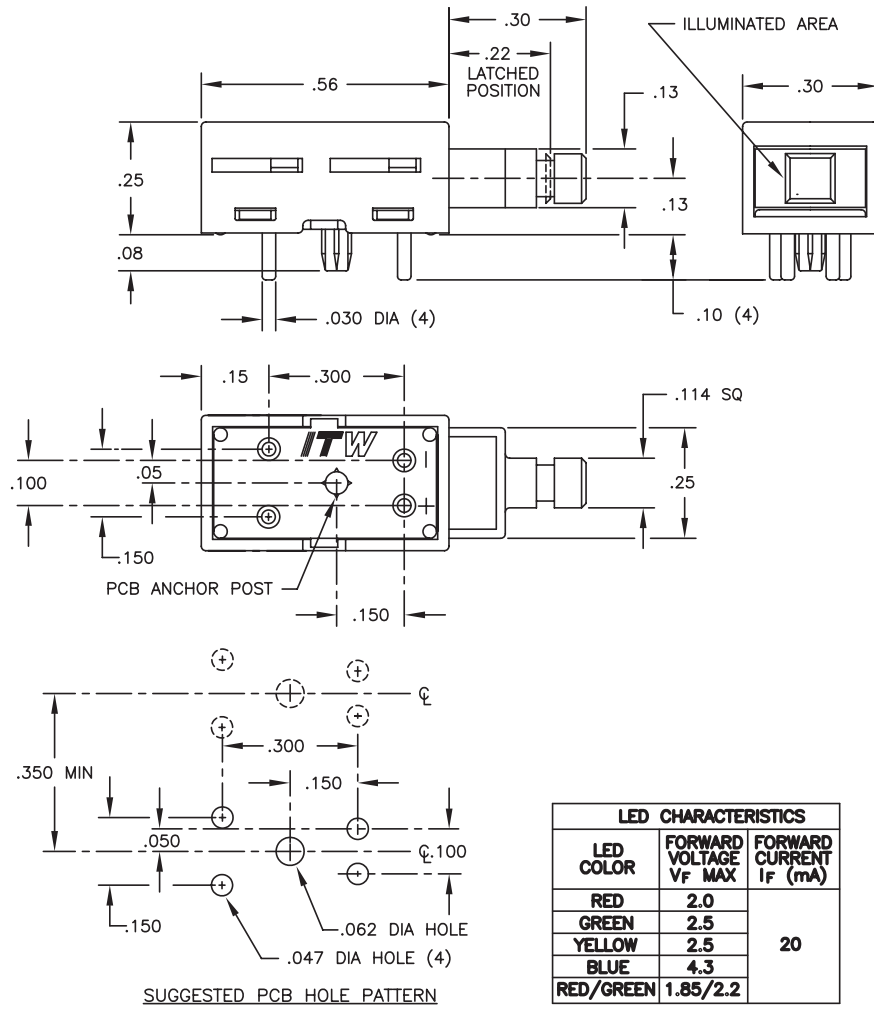

MECHANICAL / ELECTRICAL CHARACTERISTICS:

Circuit:
SPST-NO-DB (Form X)

Rating:
logic level
(5mA, 5 VDC typical)

Plunger travel:
.13 inches

IR process compatible when Base processed separately

Positive LED lead is identified by (+) on the bottom surface of the base.

KEYCAP STYLE

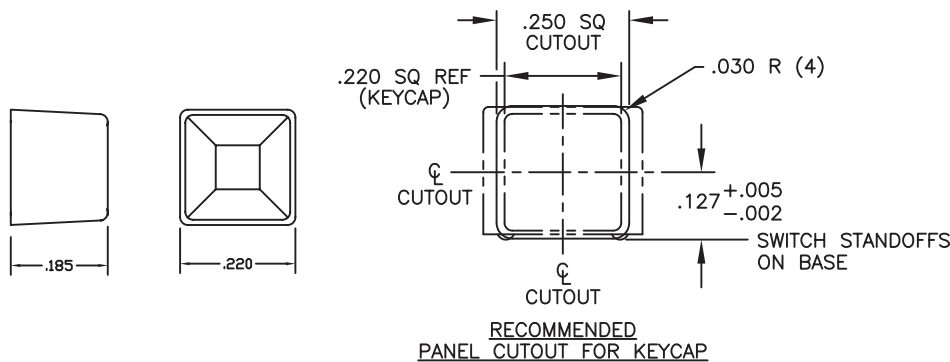

Компания «Life Electronics» занимается поставками электронных компонентов импортного и отечественного производства от производителей и со складов крупных дистрибьюторов Европы, Америки и Азии.

С конца 2013 года компания активно расширяет линейку поставок компонентов по направлению коаксиальный кабель, кварцевые генераторы и конденсаторы (керамические, пленочные, электролитические), за счёт заключения дистрибьюторских договоров

Мы предлагаем:

- Конкурентоспособные цены и скидки постоянным клиентам.
- Специальные условия для постоянных клиентов.
- Подбор аналогов.
- Поставку компонентов в любых объемах, удовлетворяющих вашим потребностям.
- Приемлемые сроки поставки, возможна ускоренная поставка.
- Доставку товара в любую точку России и стран СНГ.
- Комплексную поставку.
- Работу по проектам и поставку образцов.
- Формирование склада под заказчика.
- Сертификаты соответствия на поставляемую продукцию (по желанию клиента).
- Тестирование поставляемой продукции.
- Поставку компонентов, требующих военную и космическую приемку.
- Входной контроль качества.
- Наличие сертификата ISO.

В составе нашей компании организован Конструкторский отдел, призванный помогать разработчикам, и инженерам.

Конструкторский отдел помогает осуществить:

- Регистрацию проекта у производителя компонентов.
- Техническую поддержку проекта.
- Защиту от снятия компонента с производства.
- Оценку стоимости проекта по компонентам.
- Изготовление тестовой платы монтаж и пусконаладочные работы.



Тел: +7 (812) 336 43 04 (многоканальный)
Email: org@lifeelectronics.ru