

WIRING FACE

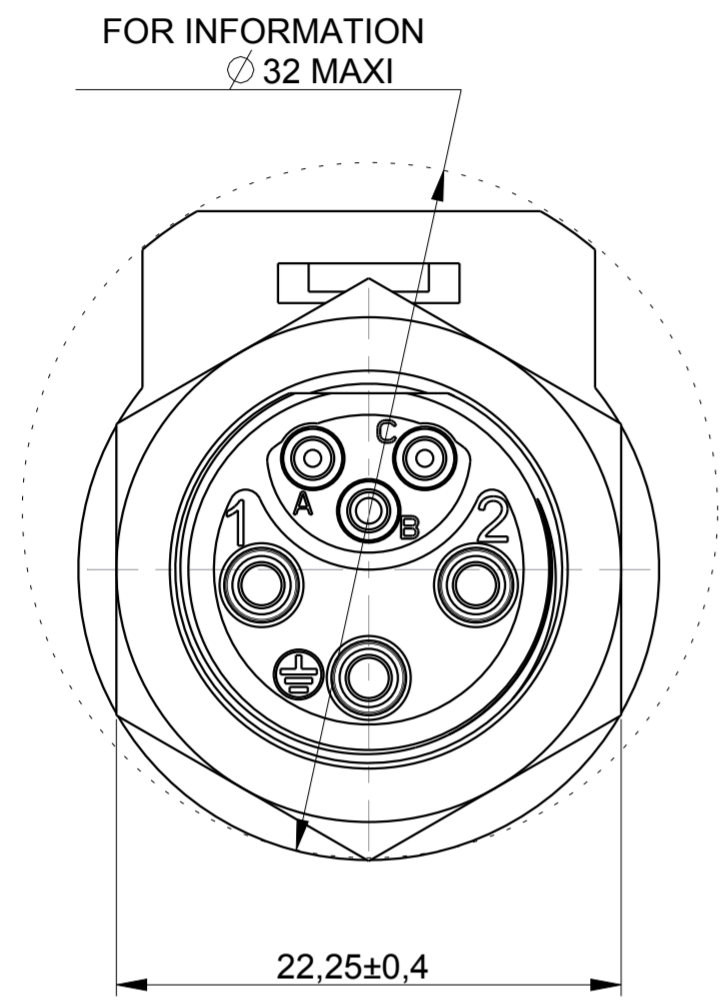

MATING FACE

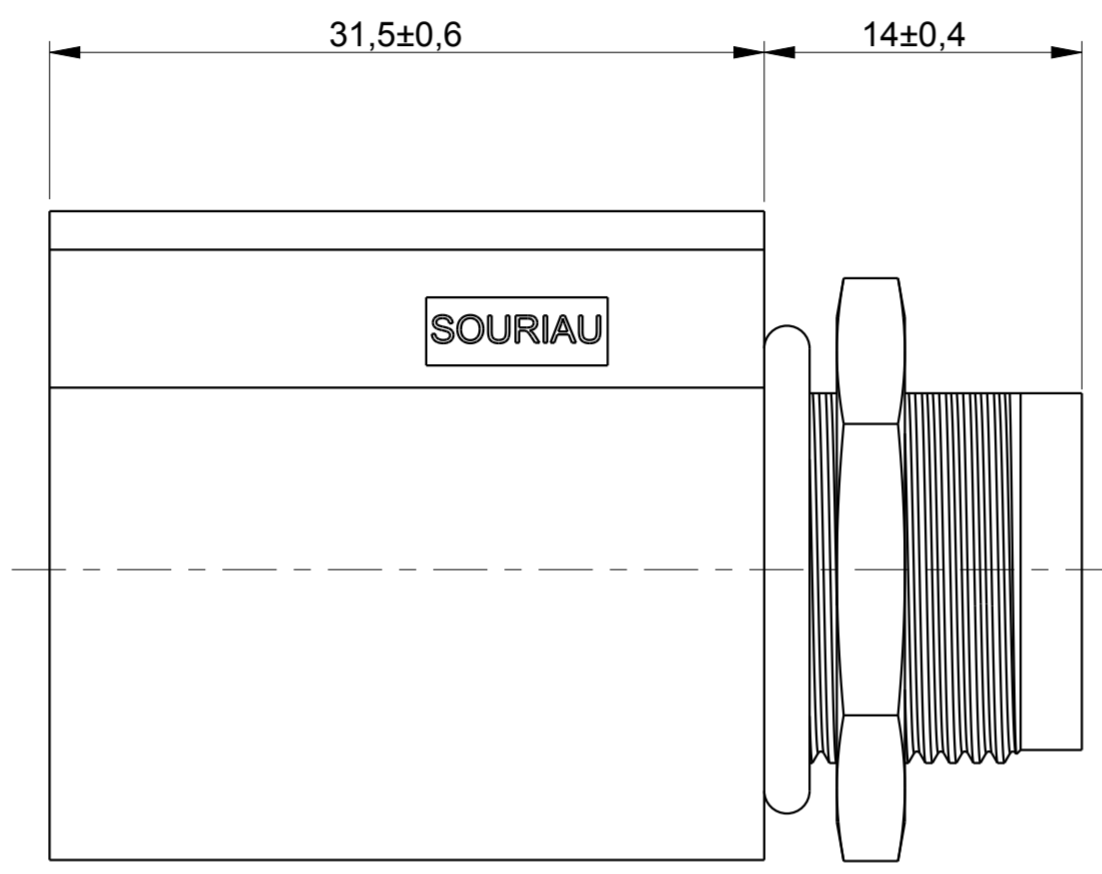
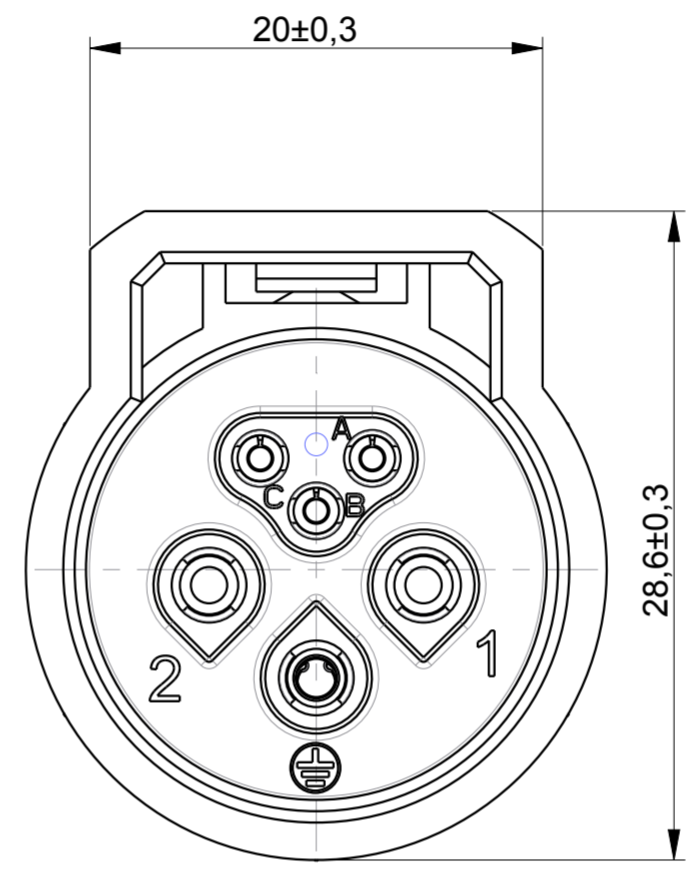

NOTES

MATERIALS
HOUSING
O'RING
NUT

SEE TABLE
NEOPREN
ALUMINIUM ALLOY BLACK ANODIZED

PERFORMANCES CHARACTERISTICS
MECHANICAL
TEMPERATURE CLASS IEC61984/UL1977 -40°C TO 105°C
DURABILITY IEC61984 500 MATE / UNMATE CYCLES
SEALING IN MATED CONDITIONS IEC60529 IP68 1BAR DURING 1WEEK
DIN40050 IP69K
SEALING IN UNMATED CONDITIONS IEC60529 IP67 WITH CAPS
POLLUTION DEGREE IEC61984 4
CORROSION SALT SPRAY IEC60529 MIN 1000H
FLAMMABILITY UL94 MATERIAL RATING: 5VA
OUTDOOR SUITABILITY (UV RESIST) UL746C MATERIAL RATING: (f1)
SCOOP PROOF

ELECTRICAL
TOUCH PROOF IEC60529 IP2X

POWER AND GROUND LINES:
NOMINAL CURRENT UL1977 16A WITH AWG14 WIRE / 13A WITH AWG16 WIRE
NOMINAL CURRENT IEC61984 16A WITH 2.5MM² WIRE / 13A WITH 1.5MM² WIRE AT 60°C

NOMINAL VOLTAGE UL1977 600V
NOMINAL VOLTAGE IEC61984 250VAC 4KV 4 FOR CLASS II
IEC61984 500VAC 6KV 4 FOR CLASS I

SIGNAL CONTAC (a,b,c) LINES:
NOMINAL VOLTAGE IEC61984 48V AC
NOMINAL CURRENT IEC61984 5A

- ROHS COMPLIANT
- COUNTERPART REFERENCE UTL PLUG
 - CONNECTORS ARE DELIVERED AS PRE-ASSEMBLED KIT
 - CONNECTOR BLOCKS ACCEPTS TRIM TRIO CONTACTS #16 AND #20, R*M* OR S*M* TYPES
 - CONTACTS TO BE ORDERED SEPARATELY.
 - WARNING: PHASE CONTACTS AND SIGNAL CONTACT ARE MALE VERSION AND GROUND CONTACT IS FEMALE VERSION
 - UNIT IN MM

P/N	HOUSING' S MATERIAL
UTL7102G1W3P	PA GF REINFORCED BLACK COLOR
UTL7102G1W3P03	PA GF REINFORCED LIGHT GREY COLOR

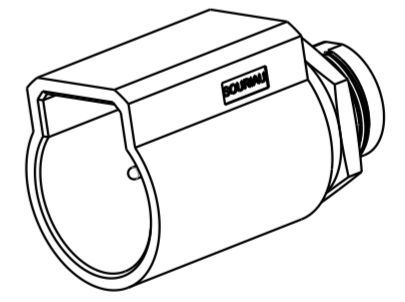

COUPE A-A

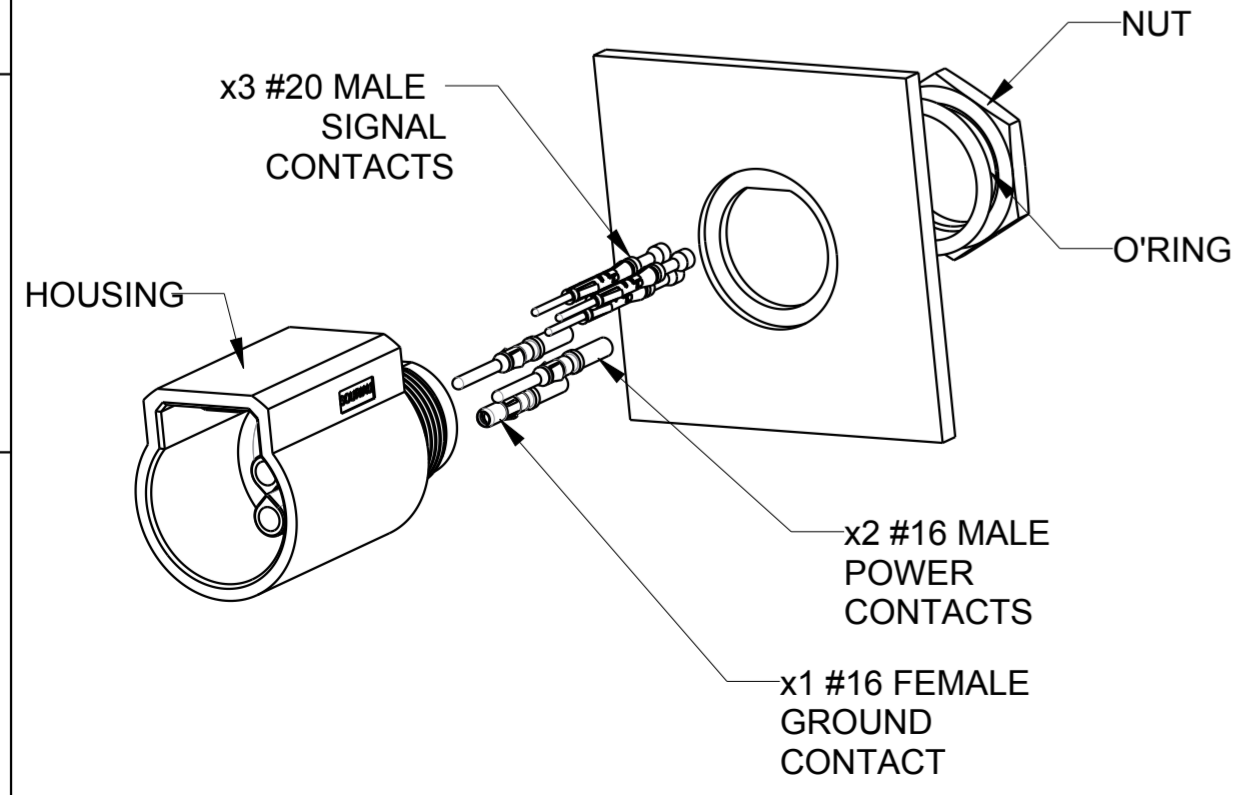
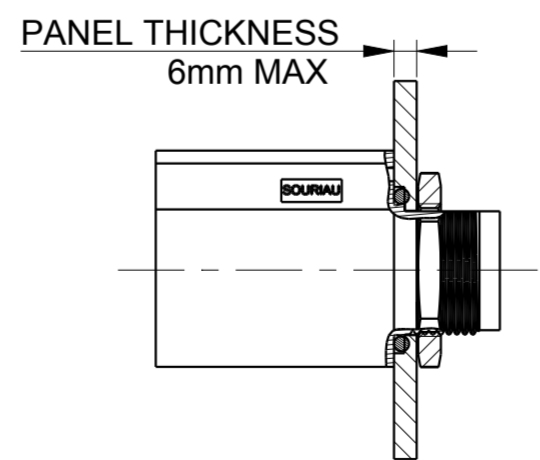
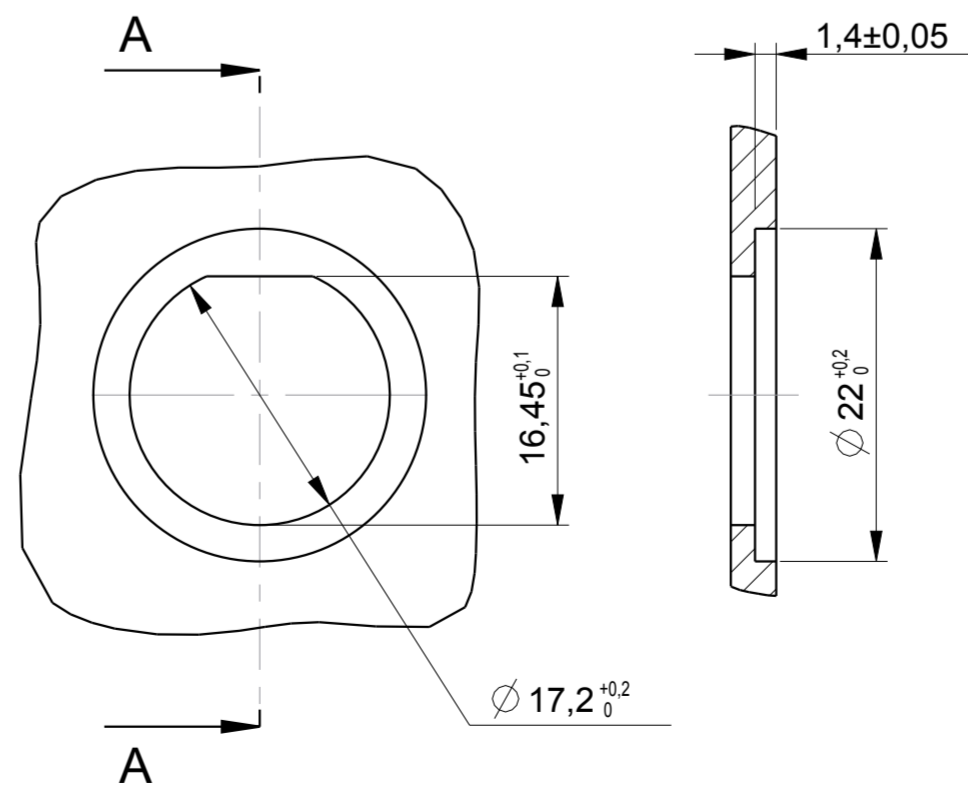

P/N : SEE TABLE

C	06/03/2015	Clearances dimensions modification	23869
ISS	DATE	Latest modification - by:	MOD N°
Designed by: RAGAINÉ M. Date:23/07/2013		CUSTOMER DRAWING	
TITLE		MALE RECEPTACLE SIZE 10 LAYOUT 6 CONTACTS	
Scale		UTL CONNECTOR	
1/1	General linear Tolerances: ± 0,2	NPRDS / PROJECT UTL	
SOURIAU WWW.SOURIAU.COM		This document is the property of SOURIAU It must not be reproduced or communicated without permission	
FORMAT	SOURIAU DRG N°		SHEET
A2	UTL1-0047A-C01		1/1

Компания «Life Electronics» занимается поставками электронных компонентов импортного и отечественного производства от производителей и со складов крупных дистрибьюторов Европы, Америки и Азии.

С конца 2013 года компания активно расширяет линейку поставок компонентов по направлению коаксиальный кабель, кварцевые генераторы и конденсаторы (керамические, пленочные, электролитические), за счёт заключения дистрибьюторских договоров

Мы предлагаем:

- Конкурентоспособные цены и скидки постоянным клиентам.
- Специальные условия для постоянных клиентов.
- Подбор аналогов.
- Поставку компонентов в любых объемах, удовлетворяющих вашим потребностям.
- Приемлемые сроки поставки, возможна ускоренная поставка.
- Доставку товара в любую точку России и стран СНГ.
- Комплексную поставку.
- Работу по проектам и поставку образцов.
- Формирование склада под заказчика.
- Сертификаты соответствия на поставляемую продукцию (по желанию клиента).
- Тестирование поставляемой продукции.
- Поставку компонентов, требующих военную и космическую приемку.
- Входной контроль качества.
- Наличие сертификата ISO.

В составе нашей компании организован Конструкторский отдел, призванный помогать разработчикам, и инженерам.

Конструкторский отдел помогает осуществить:

- Регистрацию проекта у производителя компонентов.
- Техническую поддержку проекта.
- Защиту от снятия компонента с производства.
- Оценку стоимости проекта по компонентам.
- Изготовление тестовой платы монтаж и пусконаладочные работы.



Тел: +7 (812) 336 43 04 (многоканальный)
Email: org@lifeelectronics.ru