

Right Angle Cable Assemblies

172-1001, 172-1002, 172-1110

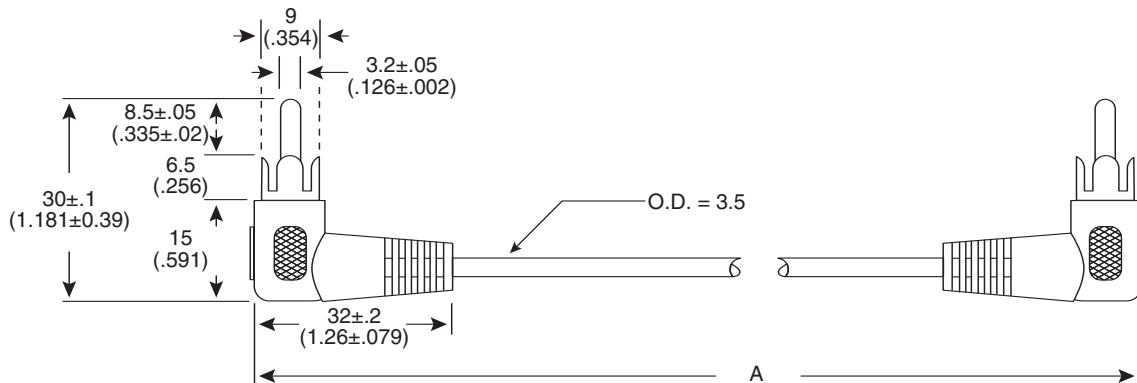

Right Angle Cable Assemblies

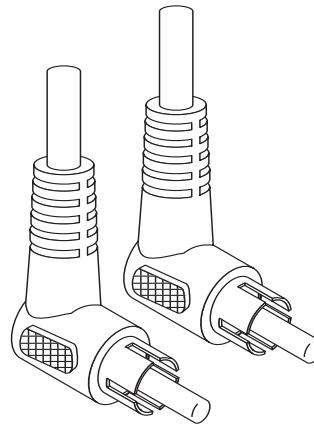
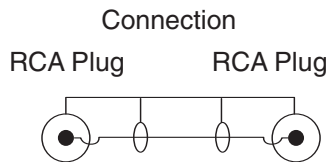

DIMENSIONS: mm (IN)

SPECIFICATIONS

Type:	RCA Phono Plug/Plug, Shielded
Jacket:	Gray PVC
Conductor:	26AWG
Shield:	.12mm x 28
Cable O.D.:	3.5mm
Temperature:	60°C
Resistance:	0.15Ω per Meter
Voltage Rating:	24VDC
Tip to Tip, Shield to Shield	

Mouser Stock No.	Length "A" (mm/in)	TOL (mm/in)
172-1001	920 (36)	30 (1.181)
172-1002	1525 (60)	50 (1.969)
172-1110	3050 (120)	100 (3.937)

Date Last Revised: 4-6-05

Available from Mouser Electronics
1-800-346-6873
www.mouser.com

KC-300310

172-1001, 172-1002, 172-1110

Компания «Life Electronics» занимается поставками электронных компонентов импортного и отечественного производства от производителей и со складов крупных дистрибьюторов Европы, Америки и Азии.

С конца 2013 года компания активно расширяет линейку поставок компонентов по направлению коаксиальный кабель, кварцевые генераторы и конденсаторы (керамические, пленочные, электролитические), за счёт заключения дистрибьюторских договоров

Мы предлагаем:

- Конкурентоспособные цены и скидки постоянным клиентам.
- Специальные условия для постоянных клиентов.
- Подбор аналогов.
- Поставку компонентов в любых объемах, удовлетворяющих вашим потребностям.
- Приемлемые сроки поставки, возможна ускоренная поставка.
- Доставку товара в любую точку России и стран СНГ.
- Комплексную поставку.
- Работу по проектам и поставку образцов.
- Формирование склада под заказчика.
- Сертификаты соответствия на поставляемую продукцию (по желанию клиента).
- Тестирование поставляемой продукции.
- Поставку компонентов, требующих военную и космическую приемку.
- Входной контроль качества.
- Наличие сертификата ISO.

В составе нашей компании организован Конструкторский отдел, призванный помогать разработчикам, и инженерам.

Конструкторский отдел помогает осуществить:

- Регистрацию проекта у производителя компонентов.
- Техническую поддержку проекта.
- Защиту от снятия компонента с производства.
- Оценку стоимости проекта по компонентам.
- Изготовление тестовой платы монтаж и пусконаладочные работы.



Тел: +7 (812) 336 43 04 (многоканальный)

Email: org@lifeelectronics.ru