

ASSEMBLY MATERIAL NUMBER	ENG. P/N	ASSEMBLY DESCRIPTION	"A" FINISHED LENGTH
1301500325	DW4F20	FEMALE OVERMOLD CABLE ASSEMBLY, #8/4	6 FT

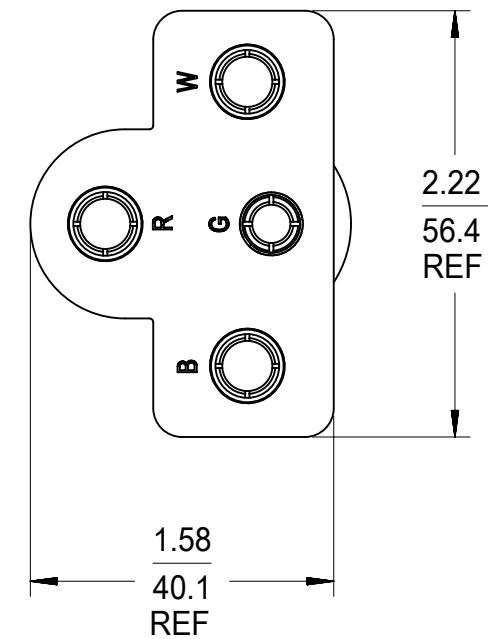
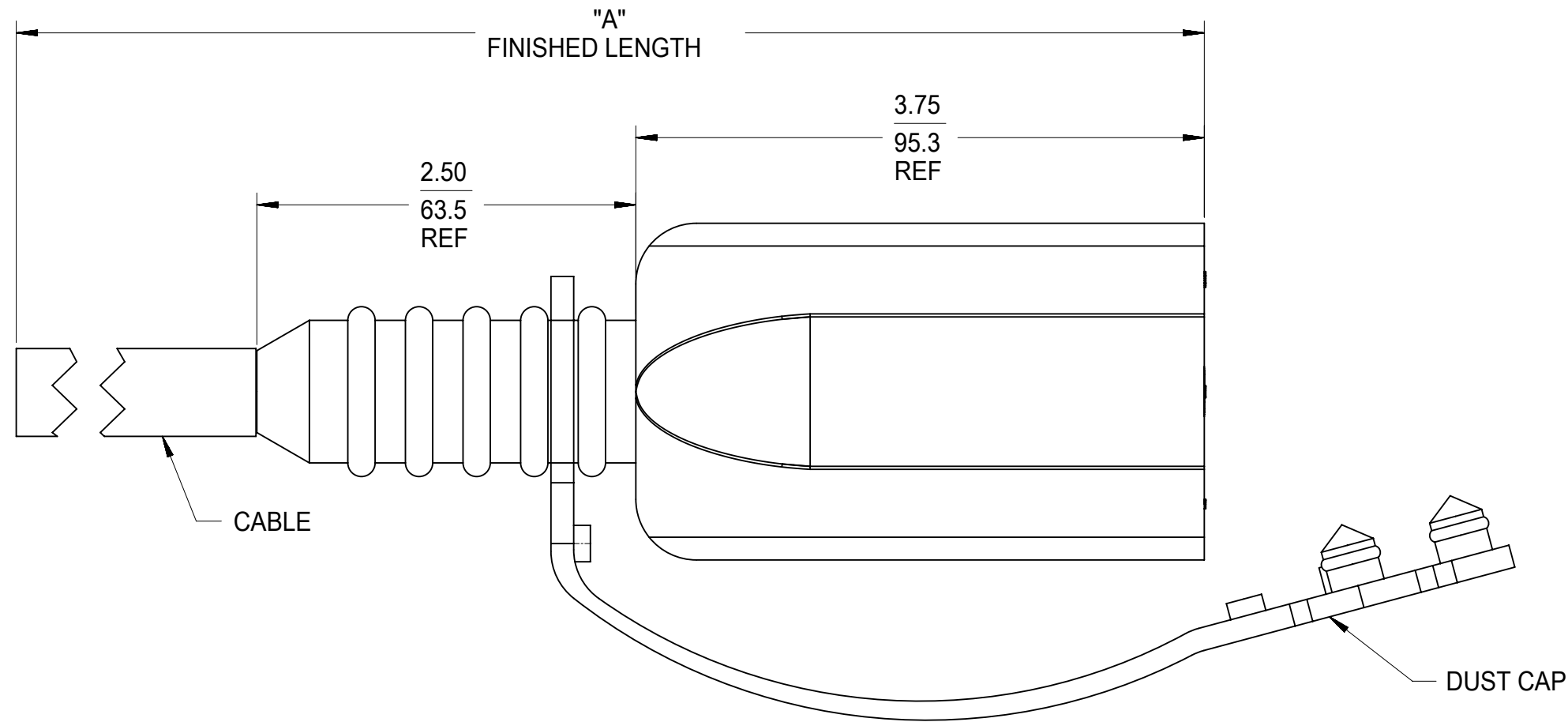
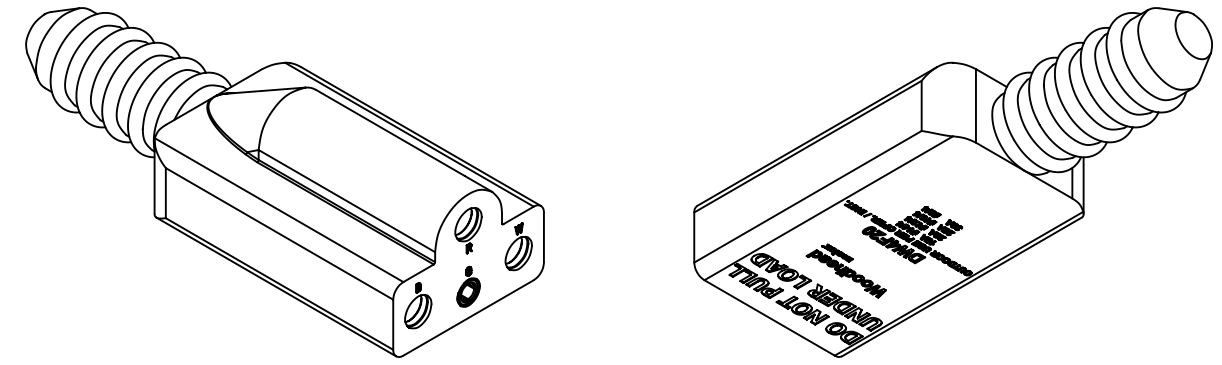

- NOTES:
- 1) OVERMOLD MATERIAL: RUBBER (NEOPRENE OR CPE)
  - 2) TERMINALS: COPPER ALLOY
  - 3) CABLE JACKET MATERIAL: RUBBER (NEOPRENE OR CPE)
  - 4) CABLE IS MSHA LISTED.
  - 5) WARNING: DO NOT PULL UNDER LOAD.
  - 6) VOLTAGE RATING: 600 V MAX.
  - 7) CURRENT RATING:
    - 8AWG/4 CONDUCTOR - 30 AMPS
    - 10AWG/4 CONDUCTOR - 25 AMPS
    - 12AWG/4 CONDUCTOR - 20 AMPS
    - 14AWG/4 CONDUCTOR - 15 AMPS

THIS DRAWING CONTAINS INFORMATION THAT IS PROPRIETARY TO MOLEX ELECTRONIC TECHNOLOGIES, LLC AND SHOULD NOT BE USED WITHOUT WRITTEN PERMISSION									
DIMENSION UNITS	SCALE	CURRENT REV DESC: MIGRATE TO NX. UPDATE NOTE 1 AND 3							
INCH	NTS	EC NO: 615559							
GENERAL TOLERANCES (UNLESS SPECIFIED)		DRWN: WLEUNG 2019/04/12			FEMALE RECEPTACLE CABLE ASSEMBLY 15-30AMPS, #8 - #14AWG				
ANGULAR TOL	± 2.0°	CHK'D: DNGUYEN62 2019/04/22			PRODUCT CUSTOMER DRAWING				
4 PLACES	±	APPR: HKNEELAND 2019/04/23			DOCUMENT NUMBER				
3 PLACES	±	INITIAL REVISION:			SD-130150-002				
2 PLACES	±	DRWN: WLEUNG 2013/11/07			DOC TYPE		DOC PART		REVISION
1 PLACE	± 0.03	APPR: BWOODMAN 2013/12/27			PSD		001		B1
0 PLACES	±	DRAFT WHERE APPLICABLE MUST REMAIN WITHIN DIMENSIONS			MATERIAL NUMBER		CUSTOMER		SHEET NUMBER
THIRD ANGLE PROJECTION		DRAWING	SERIES	MATERIAL NUMBER	CUSTOMER		SHEET NUMBER		1 OF 1
B-SIZE		130150	SEE CHART	GENERAL MARKET		1 OF 1		1 OF 1	1 OF 1

Компания «Life Electronics» занимается поставками электронных компонентов импортного и отечественного производства от производителей и со складов крупных дистрибьюторов Европы, Америки и Азии.

С конца 2013 года компания активно расширяет линейку поставок компонентов по направлению коаксиальный кабель, кварцевые генераторы и конденсаторы (керамические, пленочные, электролитические), за счёт заключения дистрибьюторских договоров

Мы предлагаем:

- Конкурентоспособные цены и скидки постоянным клиентам.
- Специальные условия для постоянных клиентов.
- Подбор аналогов.
- Поставку компонентов в любых объемах, удовлетворяющих вашим потребностям.
- Приемлемые сроки поставки, возможна ускоренная поставка.
- Доставку товара в любую точку России и стран СНГ.
- Комплексную поставку.
- Работу по проектам и поставку образцов.
- Формирование склада под заказчика.
- Сертификаты соответствия на поставляемую продукцию (по желанию клиента).
- Тестирование поставляемой продукции.
- Поставку компонентов, требующих военную и космическую приемку.
- Входной контроль качества.
- Наличие сертификата ISO.

В составе нашей компании организован Конструкторский отдел, призванный помогать разработчикам, и инженерам.

Конструкторский отдел помогает осуществить:

- Регистрацию проекта у производителя компонентов.
- Техническую поддержку проекта.
- Защиту от снятия компонента с производства.
- Оценку стоимости проекта по компонентам.
- Изготовление тестовой платы монтаж и пусконаладочные работы.



Тел: +7 (812) 336 43 04 (многоканальный)

Email: [org@lifeelectronics.ru](mailto:org@lifeelectronics.ru)