

K-Nr.: 25888 K-no.:	Ansteuerübertrager / Drive transformer	Datum: 07.05.2014 Date:
------------------------	--	----------------------------

Kunde: Customer	Kd. Sach Nr.: Customers part no.:	Seite 2 von 4 Page of
--------------------	--------------------------------------	--------------------------

Prüfung / Inspection: (V: 100%-Test; AQL...: DIN ISO 2859-Teil1)

- | | | | |
|----|---------------------|---|--|
| 5) | (AQL 1/S4) M3011/5: | R _{Cu1} = 395 mΩ±15%
R _{Cu3} = 350 mΩ ±15% | R _{Cu2} = 395 mΩ ±15%
R _{Cu4} = 350 mΩ ±15% |
| 6) | (Fix 05) M3291: | Solderability test acc. to chapter 1 | |
| 7) | (AQL 1/S4) M3200: | Mechanical test | |

Typprüfung
 Type test

- 1) Stoßspannungsprüfung in Anlehnung an M3064
-
- HV transient test according to M3064

N1+N2 gegen/vs N3+N4

 Einstellwerte: 1,2 µs / 50 µs-Kurvenform (waveform)
 Settings U_{P,max} = 8 kV

 3 Impulse im Abstand t = 10 Sekunden mit wechselnder Polarität
 3 pulses in a cycle of t = 10 seconds with changing polarity

- | | | | | |
|----|--------|---|-------------------|----------------------|
| 2) | M3014 | U _{p,eff} = 3,6 kV | 5 s | N1+N2 gegen/vs N3+N4 |
| 3) | M3024: | U _{p,eff} = 1,6 kV,
U _{TA, eff} ≥ 1,3 kV | 5s
(Q = 10 pC) | N1+N2 gegen/vs N3+N4 |

 Messungen nach Temperaturgleich der Prüflinge an Raumtemperatur
 Measurements after temperature balance of the test samples at room temperature

Hrsg.: KB-E editor	Bearb: Sc designer		KB-PM: Pf. check		freig.: HH released
-----------------------	-----------------------	--	---------------------	--	------------------------

K-Nr.: 25888 K-no.:	Ansteuerübertrager / Drive transformer	Datum: 07.05.2014 Date:
Kunde: Customer	Kd. Sach Nr.: Customers part no.:	Seite 3 von 4 Page of

Konstruiert, gefertigt und geprüft nach IEC 61800-5-1:2007-07 und erfüllt die Vorschriften.
Designed, manufactured and tested in accordance with IEC 61800-5-1:2007-07 and complies with the standards.

Parameter: Parameters:	Verstärkte Isolierung Reinforced insulation	N1+N2 gegen N3+N4 N1+N2 vs. N3+N4
	Systemspannung System voltage	600 V _{eff} 600 V _{rms}
	Arbeitsspannung (effektiv) Working voltage (rms)	848 V _{eff} 848 V _{rms}
	Arbeitsspannung (Spitze) / Periodisch wiederkehrende Spitzenspannung Working voltage (peak) / Recurring peak voltage	1200 V _p 1200 V _p
	Verschmutzungsgrad Pollution degree	2 2
	Überspannungskategorie Overvoltage category	3 3
	Isolierstoffgruppe Insulating material group	3 3

Hrsg.: KB-E editor	Bearb: Sc designer	KB-PM: Pf. check	freig.: HH released
-----------------------	-----------------------	---------------------	------------------------

K-Nr.: 25888
K-no.:

Ansteuerübertrager / Drive transformer

Datum: 07.05.2014
Date:

Kunde:
Customer

Kd. Sach Nr.:
Customers part no.:

Seite 4 von 4
Page of

packing information / Verpackungsinformation:

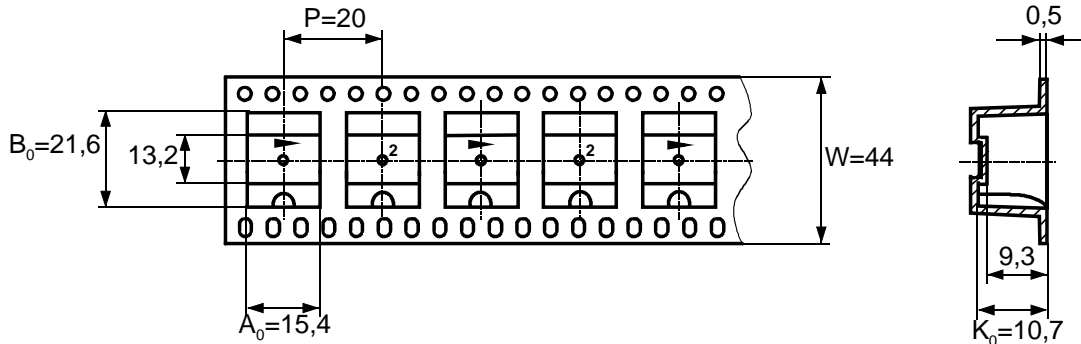

the first two nests must be crushed for better pockets.
Die ersten zwei Nester gequetscht für besseres einfädeln.

leading 25 empty pockets
Vorlauf 25 leere Nester

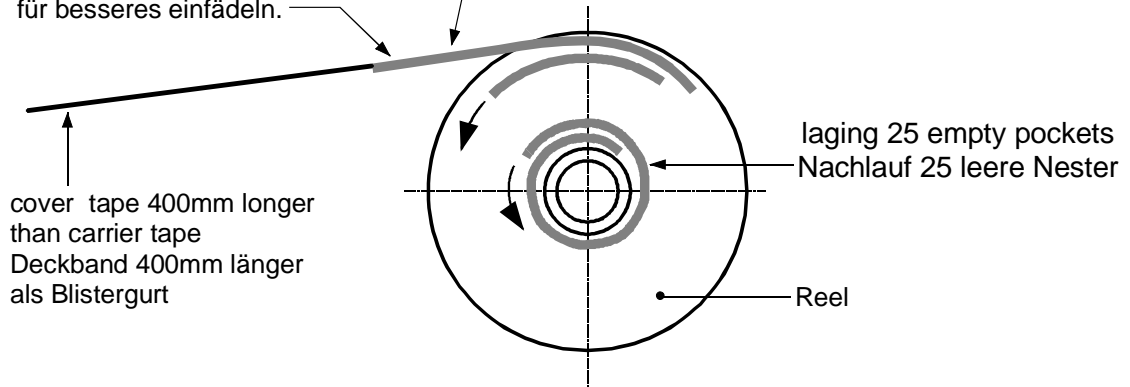

laging: >25 empty pockets
Nachlauf >25 leere Nester

leading: >25 empty pockets
Vorlauf >25 leere Nester

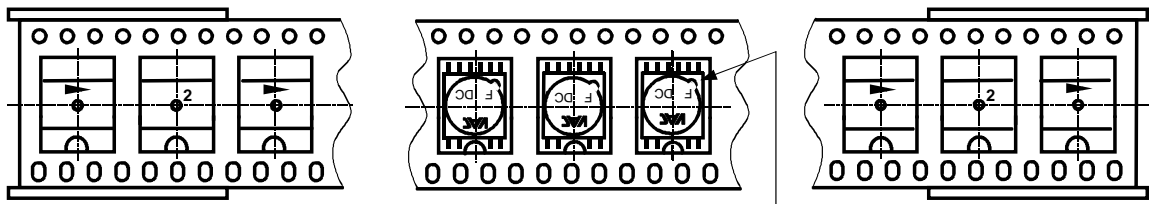

Orientation Pin 1 in carrier tape
Anordnung von Stift 1 im Blistergurt

Insertion of components according orientation 2 shown in M-sheet 3510
Einsetzen der Bauelemente nach M-Blatt 3510 Orientierung 2

packing quantities :
Verpackungsmenge

260 pieces/reel (packing carton) 260 Bauelemente/Rolle
5 reel/carton (outer carton)=1300 pieces (outer carton)
5 Rollen/Karton =1300 Bauelemente /Außenkarton

Hrsg.: KB-E
editor

Bearb: Sc
designer

KB-PM: Pf.
check

freig.: HH
released

Компания «Life Electronics» занимается поставками электронных компонентов импортного и отечественного производства от производителей и со складов крупных дистрибьюторов Европы, Америки и Азии.

С конца 2013 года компания активно расширяет линейку поставок компонентов по направлению коаксиальный кабель, кварцевые генераторы и конденсаторы (керамические, пленочные, электролитические), за счёт заключения дистрибьюторских договоров

Мы предлагаем:

- Конкуренспособные цены и скидки постоянным клиентам.
- Специальные условия для постоянных клиентов.
- Подбор аналогов.
- Поставку компонентов в любых объемах, удовлетворяющих вашим потребностям.
- Приемлемые сроки поставки, возможна ускоренная поставка.
- Доставку товара в любую точку России и стран СНГ.
- Комплексную поставку.
- Работу по проектам и поставку образцов.
- Формирование склада под заказчика.
- Сертификаты соответствия на поставляемую продукцию (по желанию клиента).
- Тестирование поставляемой продукции.
- Поставку компонентов, требующих военную и космическую приемку.
- Входной контроль качества.
- Наличие сертификата ISO.

В составе нашей компании организован Конструкторский отдел, призванный помогать разработчикам, и инженерам.

Конструкторский отдел помогает осуществить:

- Регистрацию проекта у производителя компонентов.
- Техническую поддержку проекта.
- Защиту от снятия компонента с производства.
- Оценку стоимости проекта по компонентам.
- Изготовление тестовой платы монтаж и пусконаладочные работы.



Тел: +7 (812) 336 43 04 (многоканальный)

Email: org@lifeelectronics.ru