



FC

**PC COMPACTE "D" HOLE
HOUSING ADAPTOR**

ZIRCONIA ALIGNEMENT SLEEVE

Packaging :
1

F 7 2 9 7 0 2 0 0 0

Packaging :
100

F 7 2 9 7 1 2 0 0 0

Original dimensions in mm [inch]

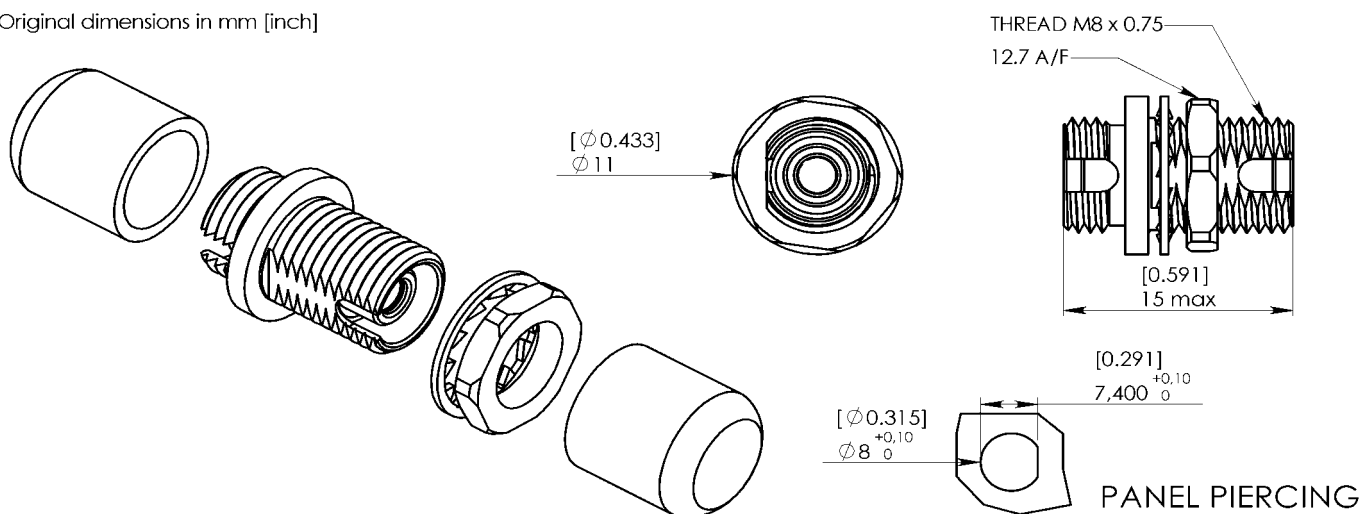

GENERAL

Type : IEC 61754-13 FC type. AI2 Screw Thread coupling

Mounting : compact " D " hole - 8 mm max. panel thickness 2 mm

Alignment sleeve : zirconia

CHARACTERISTICS (Dependant on fiber or cable construction)

Material : brass, nickel plated

Optical : Attenuation (according to IEC 1300-3-4:Substitution method, 7 type) at 1310nm : 0,25 dB Max
0,07 dB Typ

Mechanical : **Durability** Bellcore 326, 200 cycles
Plug Retention > 100N

Environmental : **Temperature range** (storage/operating) -40°C to +85°C / -40°C to +70°C

Salt spray : EIA/TIA-455-16A, 35°C, 168 hr.

Vibration test : Bellcore 326, 10 to 50 Hz, 2 hrs./axis

Proof test : Bellcore 326, Straight pull : 10Kg load at 0°
Side pull : 4,5 Kg load at 90°

CREATION

N° :				
PEN/EP : CAT.				
Name : CAUSSE C.				
Date : 23 Juil99	1/09/02	performance specified	VALENCIA	
App. : LV	Issue	Revisions	Name	App.

RADIALL

101, rue P. Hoffmann - Z.I. Ouest
93116 ROSNY / BOIS Cedex-France
Phone : (0033) 149353535
Fax : (0033) 48546363

Компания «Life Electronics» занимается поставками электронных компонентов импортного и отечественного производства от производителей и со складов крупных дистрибьюторов Европы, Америки и Азии.

С конца 2013 года компания активно расширяет линейку поставок компонентов по направлению коаксиальный кабель, кварцевые генераторы и конденсаторы (керамические, пленочные, электролитические), за счёт заключения дистрибьюторских договоров

Мы предлагаем:

- Конкуренспособные цены и скидки постоянным клиентам.
- Специальные условия для постоянных клиентов.
- Подбор аналогов.
- Поставку компонентов в любых объемах, удовлетворяющих вашим потребностям.
- Приемлемые сроки поставки, возможна ускоренная поставка.
- Доставку товара в любую точку России и стран СНГ.
- Комплексную поставку.
- Работу по проектам и поставку образцов.
- Формирование склада под заказчика.
- Сертификаты соответствия на поставляемую продукцию (по желанию клиента).
- Тестирование поставляемой продукции.
- Поставку компонентов, требующих военную и космическую приемку.
- Входной контроль качества.
- Наличие сертификата ISO.

В составе нашей компании организован Конструкторский отдел, призванный помогать разработчикам, и инженерам.

Конструкторский отдел помогает осуществить:

- Регистрацию проекта у производителя компонентов.
- Техническую поддержку проекта.
- Защиту от снятия компонента с производства.
- Оценку стоимости проекта по компонентам.
- Изготовление тестовой платы монтаж и пусконаладочные работы.



Тел: +7 (812) 336 43 04 (многоканальный)

Email: org@lifeelectronics.ru