



# FM SERIES 30 AMP OUTPUT FILTER MODULE



## FEATURES

- \* Compact Size 2.28"x1.45"
- \* Quarter-Brick Size
- \* Six-Sided Shield Metal Case
- \* PCB Mount
- \* 30A Filter Module
- \* 80VDC Input Voltage Maximum
- \* Suitable for EN50121-3-2: 2015 Output Specification
- \* Fire & Smoke Meets EN45545-2



MODEL NUMBER	INPUT VOLTAGE	INPUT SURGE VOLTAGE	OUTPUT RATED CURRENT	DC RESISTANCE (+Vin to +Vo)	DC RESISTANCE (-Vin to -Vo)
FM30R080P	80 VDC max.	100 VDC max.	30 A max.	3.0 mΩ typ.	3.0 mΩ typ.

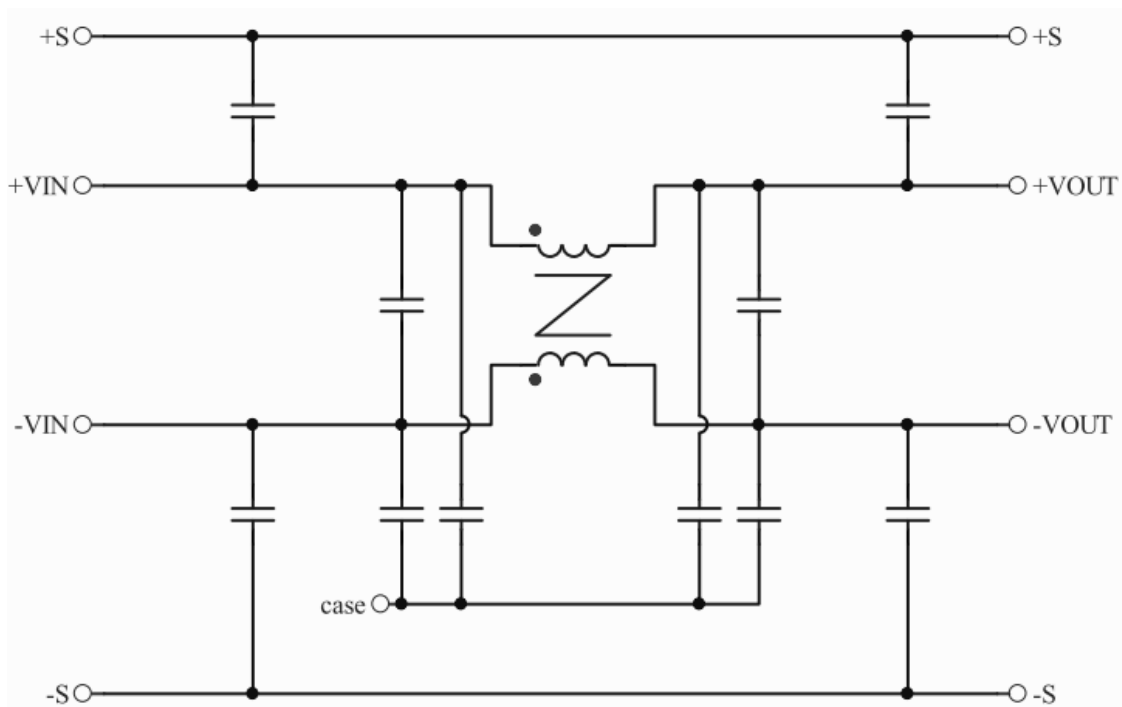

Schematic for FM30R100P Module

# SPECIFICATIONS

All Specifications Typical At Nominal Line, Full Load, and 25°C Unless Otherwise Noted

## INPUT SPECIFICATIONS:

Input Voltage Range ..... 80Vdc max.  
 Input Surge Voltage ..... 100Vdc/1s  
 Input Rated Current (note 1) ..... 30A max.

## GENERAL SPECIFICATIONS:

Isolation Voltage ..... Input/Case/Output/Case ..... 1000Vdc min.  
 Isolation Resistance ..... 10<sup>9</sup>ohm min.  
 DC Resistance ..... See Table  
 Operating Case Temperature Range (note1) ..... -40°C to +100°C  
 Storage Temperature Range ..... -55°C to +105°C  
 Dimensions ..... 2.28x1.45x0.50inches (57.9x36.8x12.7mm)  
 Case Materials ..... Aluminum with Non-Conducted Base  
 Weight ..... 60g

## NOTE :

1. Maximum case temperature under any operating condition should not exceed 100°C.

FM30-100 Typical Power De-rating Curve

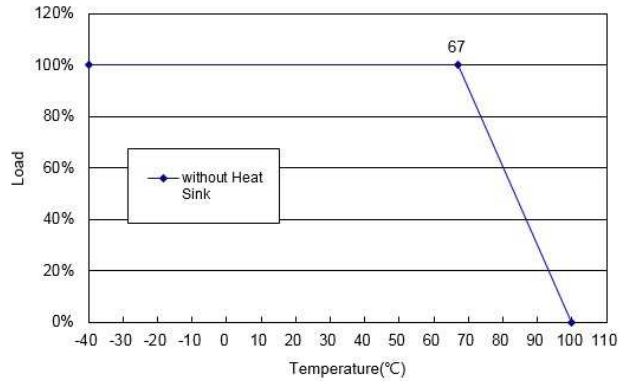

Typical Common-mode Loss for FM30R100P



Typical Differential-mode Loss for FM30R100P

All Dimensions In Inches[mm]  
 Tolerance Inches:x.xx= ±0.02, x.xxx= ±0.010  
 Millimeters:x.x= ±0.5, x.xx=±0.25

## BOTTOM VIEW

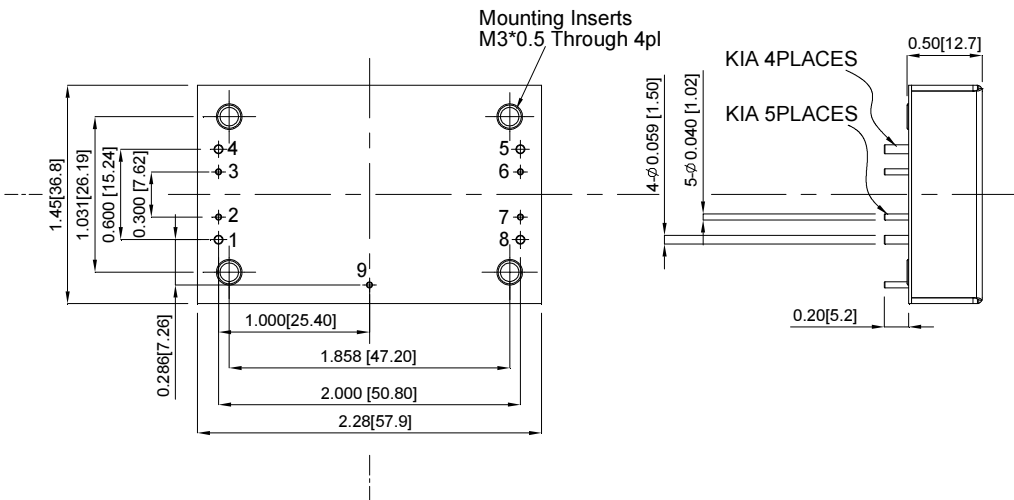

PIN CONNECTION	
PIN	Function
1	+V Input
2,7	+Sense
3,6	-Sense
4	-V Input
5	-V Output
8	+V Output
9	Case

Компания «Life Electronics» занимается поставками электронных компонентов импортного и отечественного производства от производителей и со складов крупных дистрибьюторов Европы, Америки и Азии.

С конца 2013 года компания активно расширяет линейку поставок компонентов по направлению коаксиальный кабель, кварцевые генераторы и конденсаторы (керамические, пленочные, электролитические), за счёт заключения дистрибьюторских договоров

Мы предлагаем:

- Конкурентоспособные цены и скидки постоянным клиентам.
- Специальные условия для постоянных клиентов.
- Подбор аналогов.
- Поставку компонентов в любых объемах, удовлетворяющих вашим потребностям.
- Приемлемые сроки поставки, возможна ускоренная поставка.
- Доставку товара в любую точку России и стран СНГ.
- Комплексную поставку.
- Работу по проектам и поставку образцов.
- Формирование склада под заказчика.
- Сертификаты соответствия на поставляемую продукцию (по желанию клиента).
- Тестирование поставляемой продукции.
- Поставку компонентов, требующих военную и космическую приемку.
- Входной контроль качества.
- Наличие сертификата ISO.

В составе нашей компании организован Конструкторский отдел, призванный помогать разработчикам, и инженерам.

Конструкторский отдел помогает осуществить:

- Регистрацию проекта у производителя компонентов.
- Техническую поддержку проекта.
- Защиту от снятия компонента с производства.
- Оценку стоимости проекта по компонентам.
- Изготовление тестовой платы монтаж и пусконаладочные работы.



Тел: +7 (812) 336 43 04 (многоканальный)

Email: [org@lifeelectronics.ru](mailto:org@lifeelectronics.ru)