

HFG:  
 IAX

Kunde/*Customer:*

Datum: 07/11  
 Seite: 1 von 2

**Ausführung:**  
 Ringbandkern

**Maßbild:**  
 ohne Maßstab  
 Maße in mm

Rev.

**Nennmaße:**  
 160 x 110 x 25 mm

**Legierung:**  
 VITROPERM 500 F

**Fixierung:**  
 Fix 350

**Bezugswerte:**

$$A_{Fe} = 4,75 \text{ cm}^2$$

$$l_{Fe} = 42,4 \text{ cm}$$

$$m_{Fe} = 1,48 \text{ kg}$$

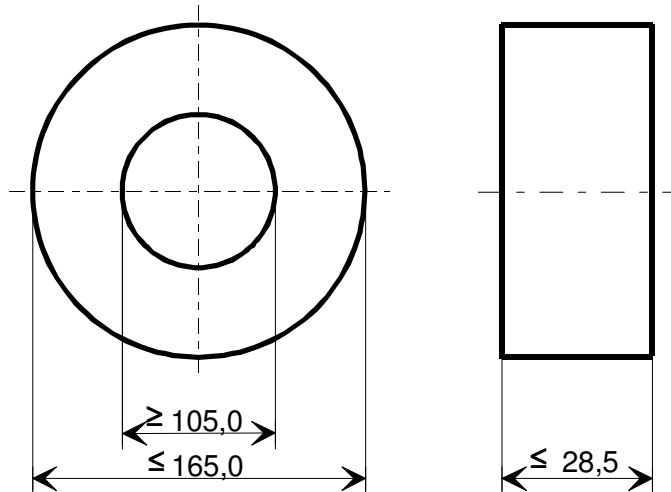

**Endprüfung:**  
 (100% Prüfung, AQL...: IEC 410 / DIN ISO 2859)

**1. Mechanische Prüfung (AQL 4,0)**  
 Grenzmaße nach Maßbild (Prüfmittel: Meßschieber)

**2. Magnetische Prüfung (100 %)**

2.1 Verlustprüfung nach A60092-Y3022-K005

Einstellwerte:  $\hat{B} = 0,3 \text{ T}$  (entspr  $U_2 = 63,3 \text{ V/Wdg.}$ )  
 $f = 100 \text{ kHz}$   
 Prüfwert:  $p_{Fe} \leq 110 \text{ W/kg}$  (entspr  $P_{Fe} \leq 163 \text{ W}$ )

2.2 Verlustprüfung nach A60092-Y3022-K005

Einstellwerte:  $\hat{B} = 0,5 \text{ T}$  (entspr  $U_2 = 10,6 \text{ V/Wdg.}$ )  
 $f = 10 \text{ kHz}$   
 Prüfwert:  $p_{Fe} \leq 9,0 \text{ W/kg}$  (entspr  $P_{Fe} \leq 13,3 \text{ W}$ )

-05-  
 -05-  
 -05-  
 -05-

Herausgeber	Bearbeiter	KB-PM	KB-E IN		Datum	freigegeben
KB-OP K FT	Till	Yu	Petzold		17.02.2011	Günther



**Spezifikation für weichmagnetische Kerne**  
*Specification for Soft Magnetic Cores*

**S-No.:**  
T60004-L2160-  
**W758-05-**

HFG:  
IAX

Kunde/*Customer:*

Datum: 07/11  
Seite: 2 von 2

Rev.  
-05-

2.3 Impulsprüfung nach A60092-Y3022-K008, Betrieb unipolar

Einstellwerte:  $\Delta t = 20 \mu s$   
 $f_p = 10 \text{ Hz oder } 100 \text{ Hz, Toleranz } +/-50 \%$   
 $\Delta B = 0,9 \text{ T}$  (entspr.  $\Delta \Phi = 428 \mu Vs$ )  
Prüfwert:  $\mu_p \geq 10000$  (entspr.  $I_p \times N \leq 30,4 \text{ A}$ )

Hinweis, Baunummer 96728135

Компания «Life Electronics» занимается поставками электронных компонентов импортного и отечественного производства от производителей и со складов крупных дистрибьюторов Европы, Америки и Азии.

С конца 2013 года компания активно расширяет линейку поставок компонентов по направлению коаксиальный кабель, кварцевые генераторы и конденсаторы (керамические, пленочные, электролитические), за счёт заключения дистрибьюторских договоров

Мы предлагаем:

- Конкуренспособные цены и скидки постоянным клиентам.
- Специальные условия для постоянных клиентов.
- Подбор аналогов.
- Поставку компонентов в любых объемах, удовлетворяющих вашим потребностям.
- Приемлемые сроки поставки, возможна ускоренная поставка.
- Доставку товара в любую точку России и стран СНГ.
- Комплексную поставку.
- Работу по проектам и поставку образцов.
- Формирование склада под заказчика.
- Сертификаты соответствия на поставляемую продукцию (по желанию клиента).
- Тестирование поставляемой продукции.
- Поставку компонентов, требующих военную и космическую приемку.
- Входной контроль качества.
- Наличие сертификата ISO.

В составе нашей компании организован Конструкторский отдел, призванный помогать разработчикам, и инженерам.

Конструкторский отдел помогает осуществить:

- Регистрацию проекта у производителя компонентов.
- Техническую поддержку проекта.
- Защиту от снятия компонента с производства.
- Оценку стоимости проекта по компонентам.
- Изготовление тестовой платы монтаж и пусконаладочные работы.



Тел: +7 (812) 336 43 04 (многоканальный)  
Email: [org@lifeelectronics.ru](mailto:org@lifeelectronics.ru)