

<b>1</b>	<b>NDK Part Number</b>	NX2520SA-19.200000MHz-NBG1
<b>2</b>	<b>Chipset Maker</b>	<a href="#">Please contact us</a>
<b>3</b>	<b>Application</b>	Multimedia processor on mobile phone
<b>4</b>	<b>Chipset Name</b>	<a href="#">Please contact us</a>
<b>5</b>	<b>NDK Specification Number</b>	EXS00A-CS05400
<b>6</b>	<b>Type</b>	NX2520SA
<b>7</b>	<b>Electrical Characteristics</b>	
7.1	Nominal Frequency ( $f_{nom}$ )	19.200 MHz
7.2	Overtone order	Fundamental
7.3	Adjustment tolerance	$\pm 20 \times 10^{-6}$ max.
7.4	Tolerance over the temperature range	$\pm 30 \times 10^{-6}$ max. ( at -30 to +85 °C )
7.5	Equivalent Series Resistance ( $R_r$ )	60 $\Omega$ max.
7.6	Maximum Drive Level	200 $\mu$ W max.
7.7	Aging ( at +25 °C )	$\pm 5 \times 10^{-6}$ max./1year
<b>8</b>	<b>Measurement Circuit</b>	
8.1	Frequency Measurement	
8.1.1	Measuring Instrument	$\pi$ -network (IEC)
8.1.2	Load Capacitance ( $C_L$ )	13 pF
8.1.3	Level of Drive	10 $\mu$ W
8.2	Equivalent Resistance Measurement	
8.2.1	Measuring Instrument	$\pi$ -network (IEC)
8.2.2	Load Capacitance ( $C_L$ )	Series
8.2.3	Level of Drive	10 $\mu$ W
<b>9</b>	<b>Operating Temperature Range</b>	-30 ~ +85 °C
<b>10</b>	<b>Storage Temperature Range</b>	-40 ~ +85 °C
<b>11</b>	<b>Dimension</b>	

(Unit: mm)

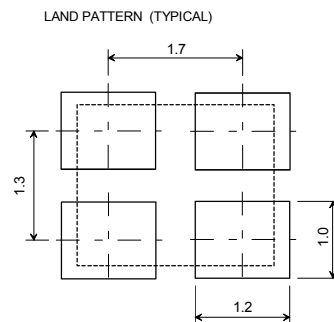

[Top view]  
Terminal land connections

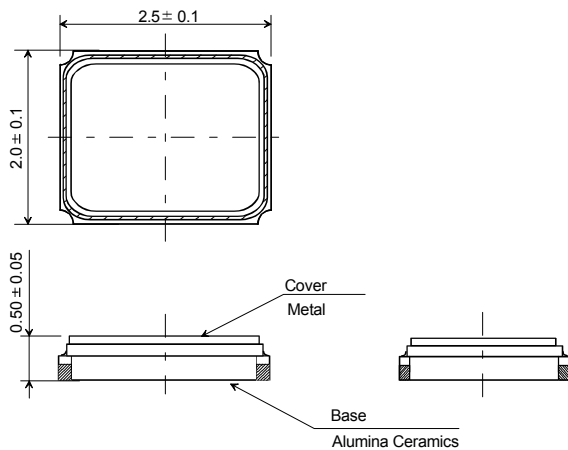
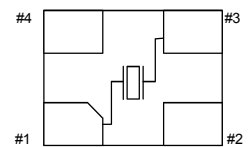

TERMINAL  
#1,#3: X'tal  
#2,#4: GND(CONNECTION COVER)

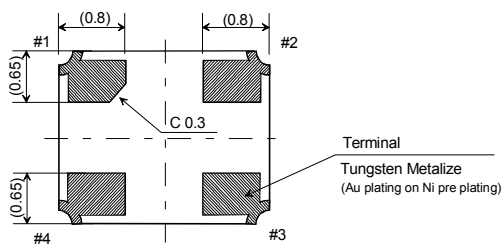

Компания «Life Electronics» занимается поставками электронных компонентов импортного и отечественного производства от производителей и со складов крупных дистрибьюторов Европы, Америки и Азии.

С конца 2013 года компания активно расширяет линейку поставок компонентов по направлению коаксиальный кабель, кварцевые генераторы и конденсаторы (керамические, пленочные, электролитические), за счёт заключения дистрибьюторских договоров

Мы предлагаем:

- Конкурентоспособные цены и скидки постоянным клиентам.
- Специальные условия для постоянных клиентов.
- Подбор аналогов.
- Поставку компонентов в любых объемах, удовлетворяющих вашим потребностям.
- Приемлемые сроки поставки, возможна ускоренная поставка.
- Доставку товара в любую точку России и стран СНГ.
- Комплексную поставку.
- Работу по проектам и поставку образцов.
- Формирование склада под заказчика.
- Сертификаты соответствия на поставляемую продукцию (по желанию клиента).
- Тестирование поставляемой продукции.
- Поставку компонентов, требующих военную и космическую приемку.
- Входной контроль качества.
- Наличие сертификата ISO.

В составе нашей компании организован Конструкторский отдел, призванный помогать разработчикам, и инженерам.

Конструкторский отдел помогает осуществить:

- Регистрацию проекта у производителя компонентов.
- Техническую поддержку проекта.
- Защиту от снятия компонента с производства.
- Оценку стоимости проекта по компонентам.
- Изготовление тестовой платы монтаж и пусконаладочные работы.



Тел: +7 (812) 336 43 04 (многоканальный)

Email: [org@lifeelectronics.ru](mailto:org@lifeelectronics.ru)