

# Analog Parts Kit – Cmod Pinouts

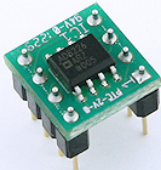

Revision: October 22, 2012

1300 NE Henley Court, Suite 3  
 Pullman, WA 99163  
 (509) 334 6306 Voice | (509) 334 6300 Fax

<b>Cmod IC1</b>  Part: AD8226	
Pin 1: -IN Pin 2: RG Pin 3: RG Pin 4: +IN Pin 5: -VS Pin 6: REF Pin 7: Vout Pin 8: +VS	

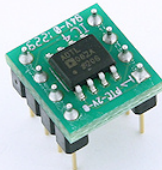
<b>Cmod IC4</b>  Part: ADTL082	
Pin 1: OUT A Pin 2: -IN A Pin 3: +IN A Pin 4: -V Pin 5: +IN B Pin 6: -IN B Pin 7: OUT B Pin 8: +V	

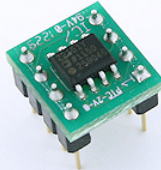
<b>Cmod IC7</b>  Part: AD22151	
Pin 1: TC1 Pin 2: TC2 Pin 3: TC3 Pin 4: GND Pin 5: OUTPUT Pin 6: GAI N Pin 7: REF Pin 8: VCC	

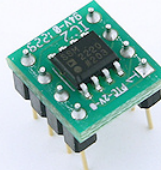
<b>Cmod IC2</b>  Part: SSM2220	
Pin 1: C1 Pin 2: B1 Pin 3: E1 Pin 4: NC Pin 5: NC Pin 6: E2 Pin 7: B2 Pin 8: C2	

<b>Cmod IC5</b>  Part: AD8541	
Pin 1: NC Pin 2: -IN A Pin 3: +IN A Pin 4: V- Pin 5: NC Pin 6: OUT A Pin 7: V+ Pin 8: NC	

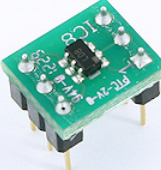
<b>Cmod IC8</b>  Part: ADP3300	
Pin 1: GND Pin 2: NR Pin 3: SD Pin 4: OUT Pin 5: IN Pin 6: ERR	

<b>Cmod IC3</b>  Part: SSM2212	
Pin 1: C1 Pin 2: B1 Pin 3: E1 Pin 4: NC Pin 5: NC Pin 6: E2 Pin 7: B2 Pin 8: C2	

<b>Cmod IC6</b>  Part: AD8210	
Pin 1: -IN Pin 2: GND Pin 3: VREF2 Pin 4: NC Pin 5: OUT Pin 6: V+ Pin 7: VREF1 Pin 8: +IN	

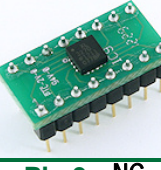
<b>Cmod IC9</b>  Part: ADXL327 <i>Note: 3.3V only</i>		
Pin 1: NC Pin 2: ST Pin 3: COM Pin 4: NC Pin 5: COM Pin 7: COM Pin 8: ZOUT		Pin 9: NC Pin 10: YOUT Pin 11: NC Pin 12: XOUT Pin 13: NC Pin 14: VS Pin 15: VS Pin 16: NC

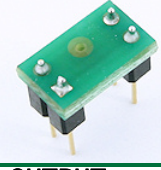
<b>Cmod IC10</b>  Part: ADMP504 <i>Note: 3.3V only</i>	
Pin 1: OUTPUT Pin 2: GND Pin 3: VDD Pin 4: NC	

Компания «Life Electronics» занимается поставками электронных компонентов импортного и отечественного производства от производителей и со складов крупных дистрибьюторов Европы, Америки и Азии.

С конца 2013 года компания активно расширяет линейку поставок компонентов по направлению коаксиальный кабель, кварцевые генераторы и конденсаторы (керамические, пленочные, электролитические), за счёт заключения дистрибьюторских договоров

Мы предлагаем:

- Конкуренспособные цены и скидки постоянным клиентам.
- Специальные условия для постоянных клиентов.
- Подбор аналогов.
- Поставку компонентов в любых объемах, удовлетворяющих вашим потребностям.
- Приемлемые сроки поставки, возможна ускоренная поставка.
- Доставку товара в любую точку России и стран СНГ.
- Комплексную поставку.
- Работу по проектам и поставку образцов.
- Формирование склада под заказчика.
- Сертификаты соответствия на поставляемую продукцию (по желанию клиента).
- Тестирование поставляемой продукции.
- Поставку компонентов, требующих военную и космическую приемку.
- Входной контроль качества.
- Наличие сертификата ISO.

В составе нашей компании организован Конструкторский отдел, призванный помогать разработчикам, и инженерам.

Конструкторский отдел помогает осуществить:

- Регистрацию проекта у производителя компонентов.
- Техническую поддержку проекта.
- Защиту от снятия компонента с производства.
- Оценку стоимости проекта по компонентам.
- Изготовление тестовой платы монтаж и пусконаладочные работы.



Тел: +7 (812) 336 43 04 (многоканальный)

Email: [org@lifeelectronics.ru](mailto:org@lifeelectronics.ru)