

LOC	DIST	REVISIONS					
		P	LTN	DESCRIPTION	DATE	DWN	APVD
HM	00	N		REV PER ECO-12-020239	06DEC2012	JM	MS

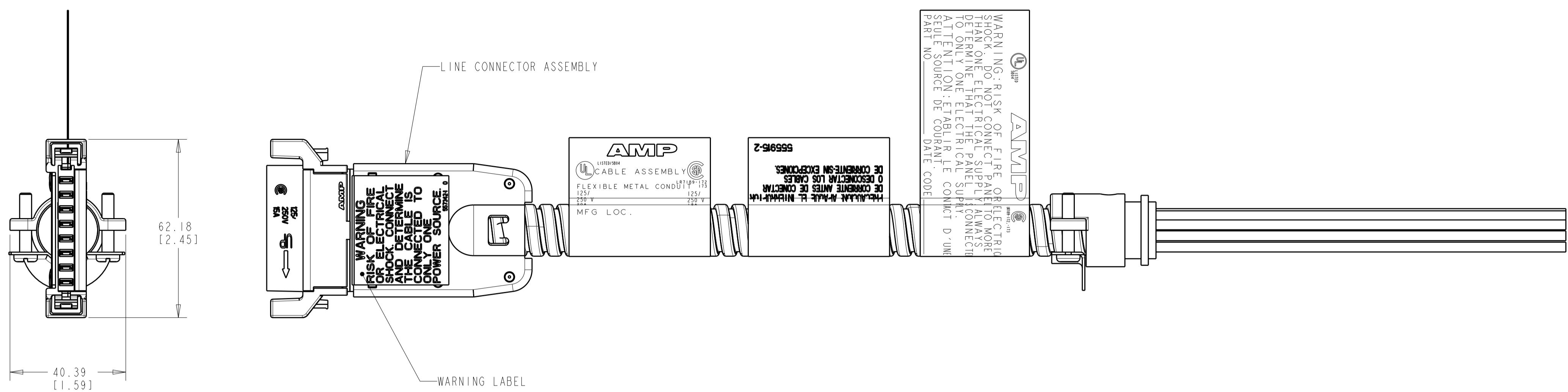

- 1 ALL DIMENSIONS SHOWN ARE MAXIMUM UNLESS OTHERWISE SPECIFIED.
2. CABLE ASSEMBLY SHALL BE WIRED PER WIRING DIAGRAM.
- 3 MATERIAL:
 CONNECTOR HOUSINGS- POLYCARBONATE, 94V-0, BLACK
 STRAIN RELIEFS- CARBON STEEL WITH NICKEL PLATING 5.08µm [1.000200] MINIMUM THICK
 CONTACTS- COPPER ALLOY WITH SILVER PLATED STRIP 3.81µm [0.000150] MINIMUM THICK
- 4 DIMENSION A SHALL BE MEASURED WITH CONDUIT IN THE RELAXED POSITION.
- 5 DESIGNATIONS IN PARENTHESES () ARE FOR REFERENCE ONLY.
- 6 MANUFACTURING LOCATION, DATE CODE, PART NUMBER AND LENGTH SHALL BE INK STAMPED WHERE INDICATED.
7. APPLICATION: AMPINERGY - MODULAR POWER DISTRIBUTION SYSTEM, A MANUFACTURED WIRING SYSTEM.
- 8 USE GROUND WIRE INSPECTION WINDOW TO VERIFY BONDING AND GROUNDING CONDUCTOR.

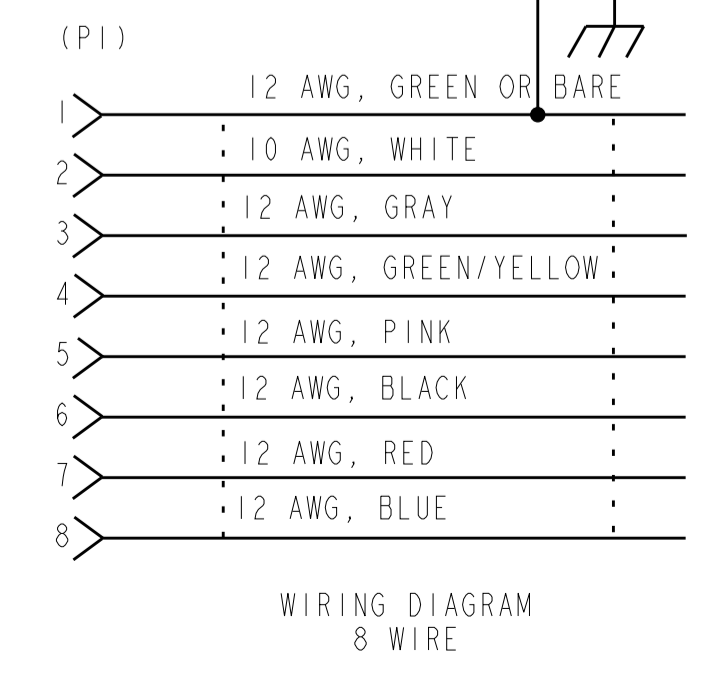
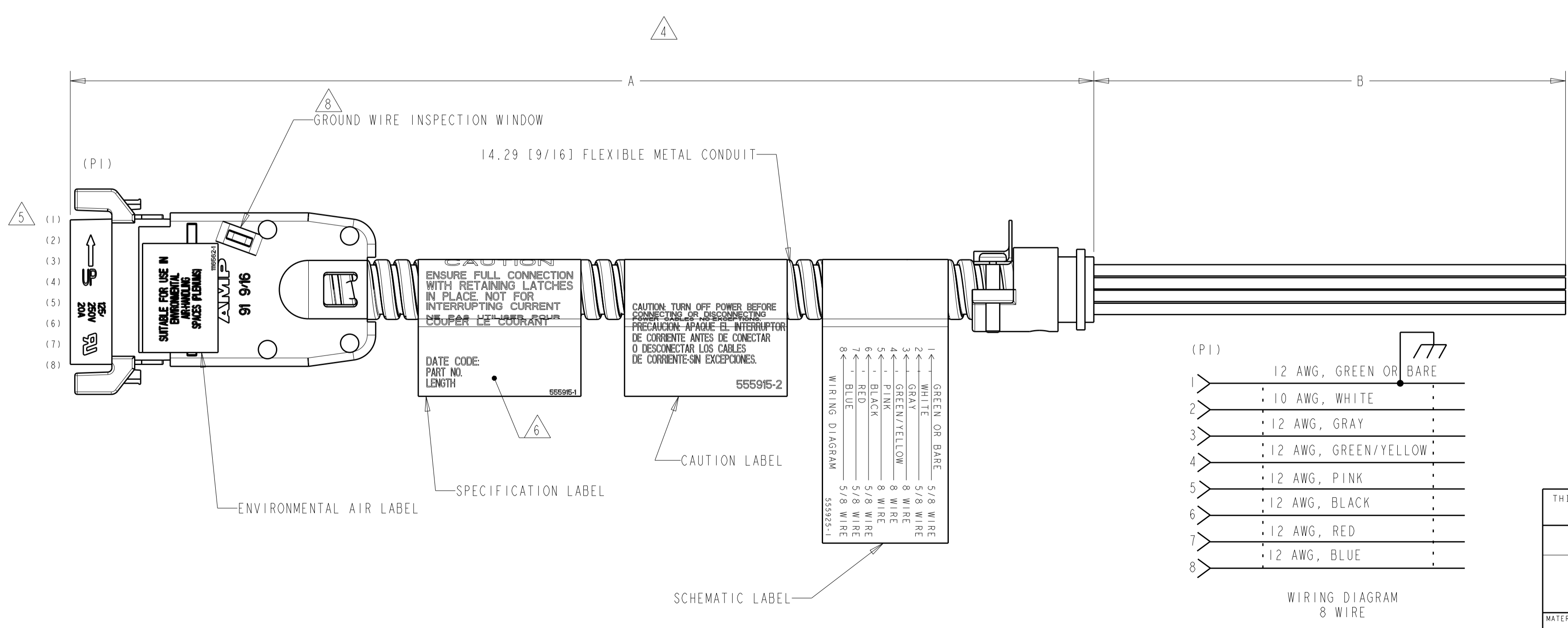
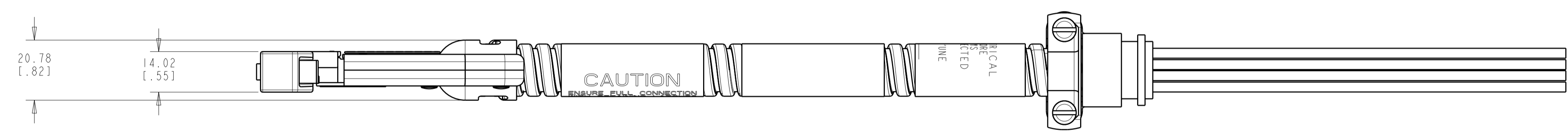

Part No.	A DIM M [FEET]	B DIM M [FEET]
3-556148-1	15.24 [50.00]	
3-556148-2	12.19 [40.00]	
3-556148-0	9.14 [30.00]	
2-556148-5	7.62 [25.00]	
2-556148-0	6.10 [20.00]	
1-556148-5	4.57 [15.00]	
1-556148-0	3.05 [10.00]	
556148-5	1.52 [5.00]	
556148-4	1.22 [4.00]	
556148-3	0.91 [3.00]	
556148-2	0.61 [2.00]	
556148-1	0.30 [1.00]	

THIS DRAWING IS A CONTROLLED DOCUMENT.

DIMENSIONS: mm [INCHES]	TOLERANCES UNLESS OTHERWISE SPECIFIED:	DWN: J MCNEAL 09DEC2004	CHK: F LINCOLN 09DEC2004	APVD: F LINCOLN 09DEC2004
0 PLC ±	1 PLC ±	2 PLC ±	3 PLC ±	4 PLC ±
MATERIAL:	FINISH:	WEIGHT:	SIZE: A1	CAGE CODE: 00779
CUSTOMER DRAWING		SCALE: 1:1	SHEET: 1 OF 1	REV: N

TE Connectivity
 NAME: CABLE ASSEMBLY, LINE ENTRY, 8 WIRE
 PRODUCT SPEC: 108-1234
 APPLICATION SPEC: 114-6039

Компания «Life Electronics» занимается поставками электронных компонентов импортного и отечественного производства от производителей и со складов крупных дистрибьюторов Европы, Америки и Азии.

С конца 2013 года компания активно расширяет линейку поставок компонентов по направлению коаксиальный кабель, кварцевые генераторы и конденсаторы (керамические, пленочные, электролитические), за счёт заключения дистрибьюторских договоров

Мы предлагаем:

- Конкурентоспособные цены и скидки постоянным клиентам.
- Специальные условия для постоянных клиентов.
- Подбор аналогов.
- Поставку компонентов в любых объемах, удовлетворяющих вашим потребностям.
- Приемлемые сроки поставки, возможна ускоренная поставка.
- Доставку товара в любую точку России и стран СНГ.
- Комплексную поставку.
- Работу по проектам и поставку образцов.
- Формирование склада под заказчика.
- Сертификаты соответствия на поставляемую продукцию (по желанию клиента).
- Тестирование поставляемой продукции.
- Поставку компонентов, требующих военную и космическую приемку.
- Входной контроль качества.
- Наличие сертификата ISO.

В составе нашей компании организован Конструкторский отдел, призванный помогать разработчикам, и инженерам.

Конструкторский отдел помогает осуществить:

- Регистрацию проекта у производителя компонентов.
- Техническую поддержку проекта.
- Защиту от снятия компонента с производства.
- Оценку стоимости проекта по компонентам.
- Изготовление тестовой платы монтаж и пусконаладочные работы.



Тел: +7 (812) 336 43 04 (многоканальный)

Email: org@lifeelectronics.ru