

LOC	DIST	REVISIONS			
P	LTR	DESCRIPTION	DATE	OWN	APVD
A	REV PER EC	0511-0201-04	09JUN2005	JA	SF

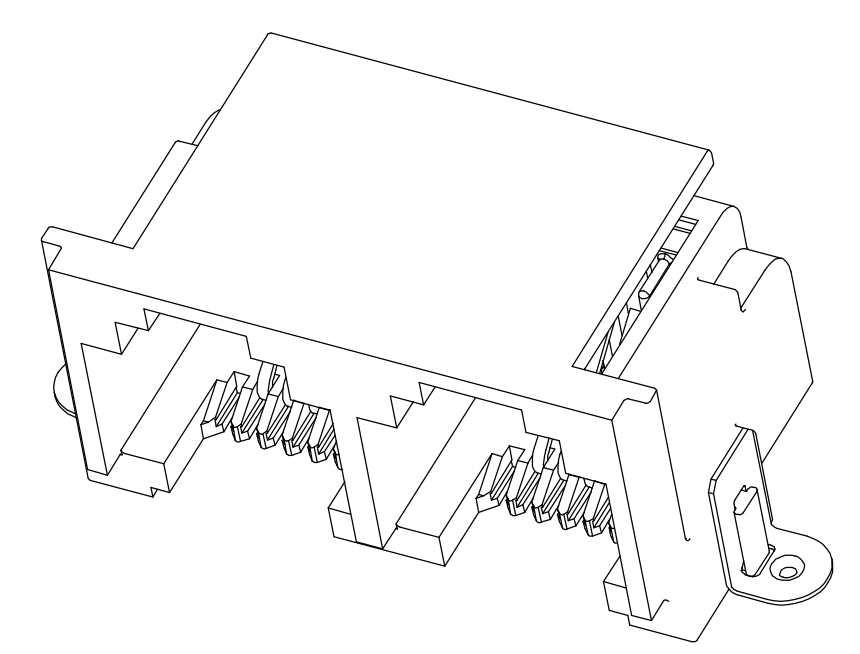

- 1 MATERIAL: HOUSING - HIGH TEMPERATURE THERMOPLASTIC, SEE TABLE FOR COLOR. TERMINALS - 0.3[.012] THICK COPPER ALLOY PLATED WITH 1.27µm[.000050] MINIMUM GOLD IN LOCALIZED CONTACT AREA, 2.5µm[.000100] MINIMUM MATTE TIN ON TERMINATION END, OVER 1.27µm[.000050] MINIMUM NICKEL OVER THE ENTIRE TERMINAL. BOARDLOCK - BRASS, 1/2 HARD, 2.54µm[.000100] MINIMUM MATTE TIN OVER 1.27µm[.000050] MINIMUM NICKEL.
- 2 JACK CAVITY CONFORMS TO FCC RULES AND REGULATIONS, PART 68 SUBPART F.
- 3 DATUM ESTABLISHED BY CUSTOMER.
- 4 PACKAGING TAPE AND REEL:(PER EIA 481 SPEC) TAPE - 44mm[1.73] WIDE POCKET PITCH - 24mm[.945] CORRUGATED REEL DIAMETER - 560mm[22.0] PIECES/REEL - 650
- 5 PACKAGING TAPE AND REEL:(PER EIA 481 SPEC) TAPE - 44mm[1.73] WIDE POCKET PITCH - 24mm[.945] PLASTIC REEL DIAMETER - 330mm[13.0] PIECES/REEL - 200
- 6 MANUFACTURING DATE CODE LOCATED APPROXIMATELY AS SHOWN. FIRST 2 DIGITS ARE YEAR, SECOND 2 DIGITS ARE WORK WEEK, AND LAST DIGIT IS DAY OF THE WEEK

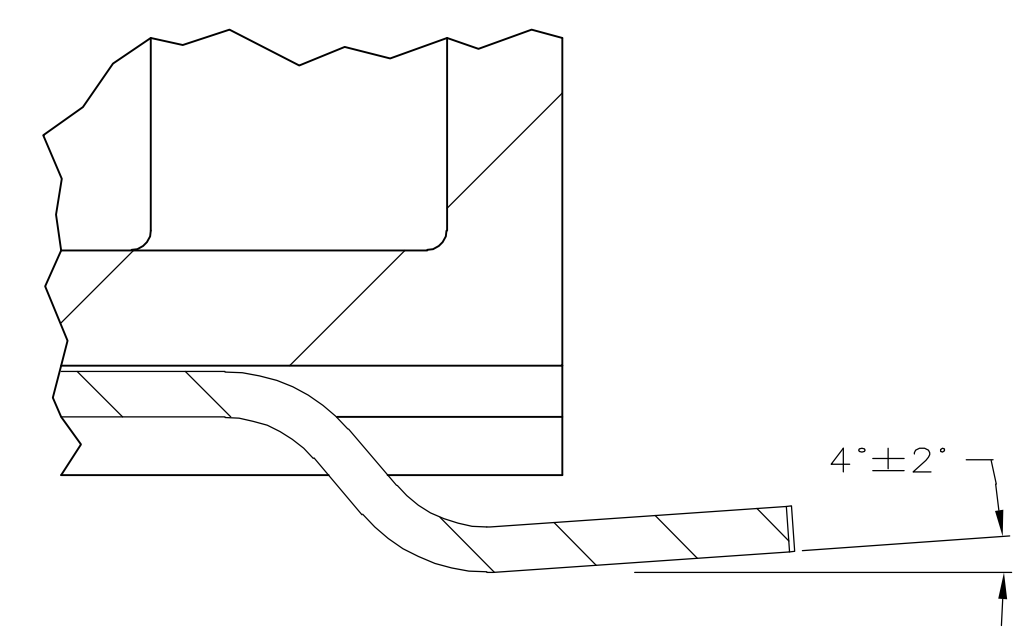
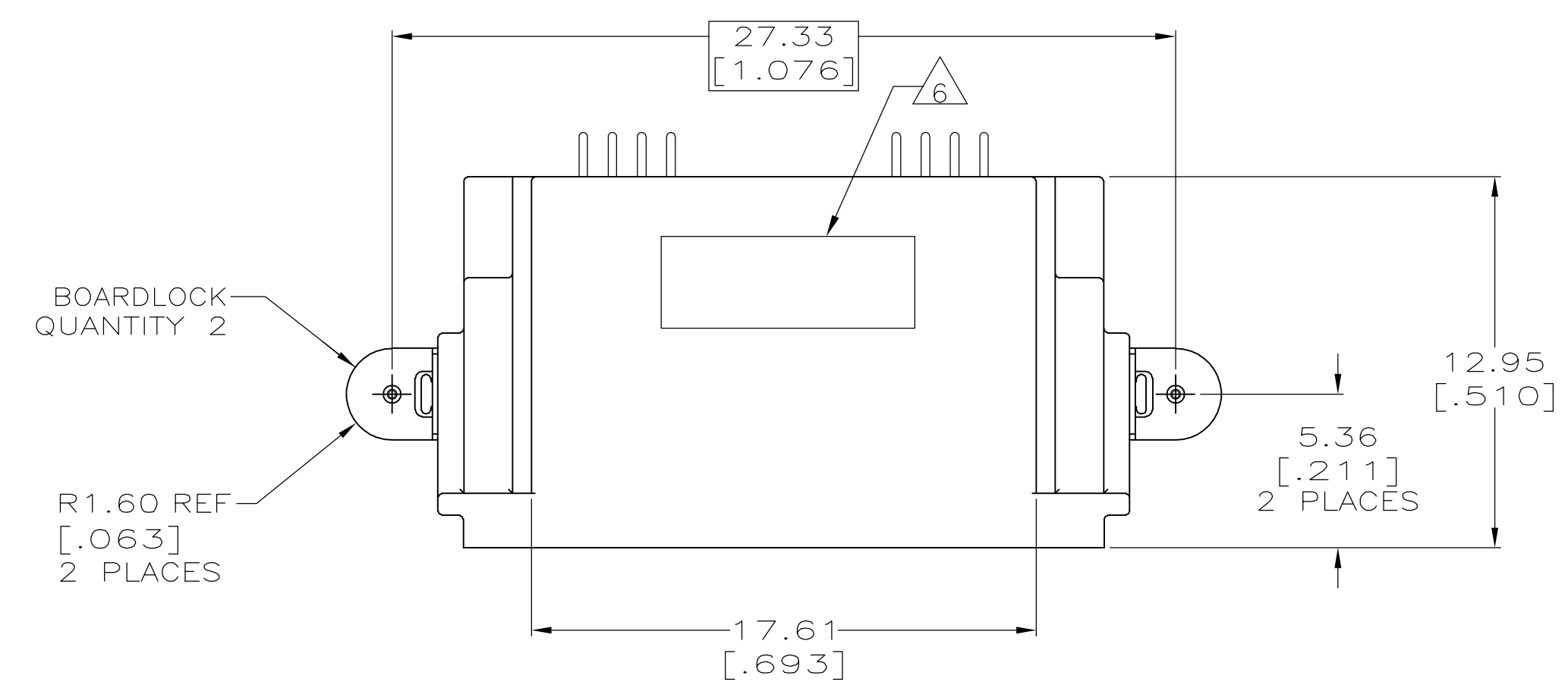
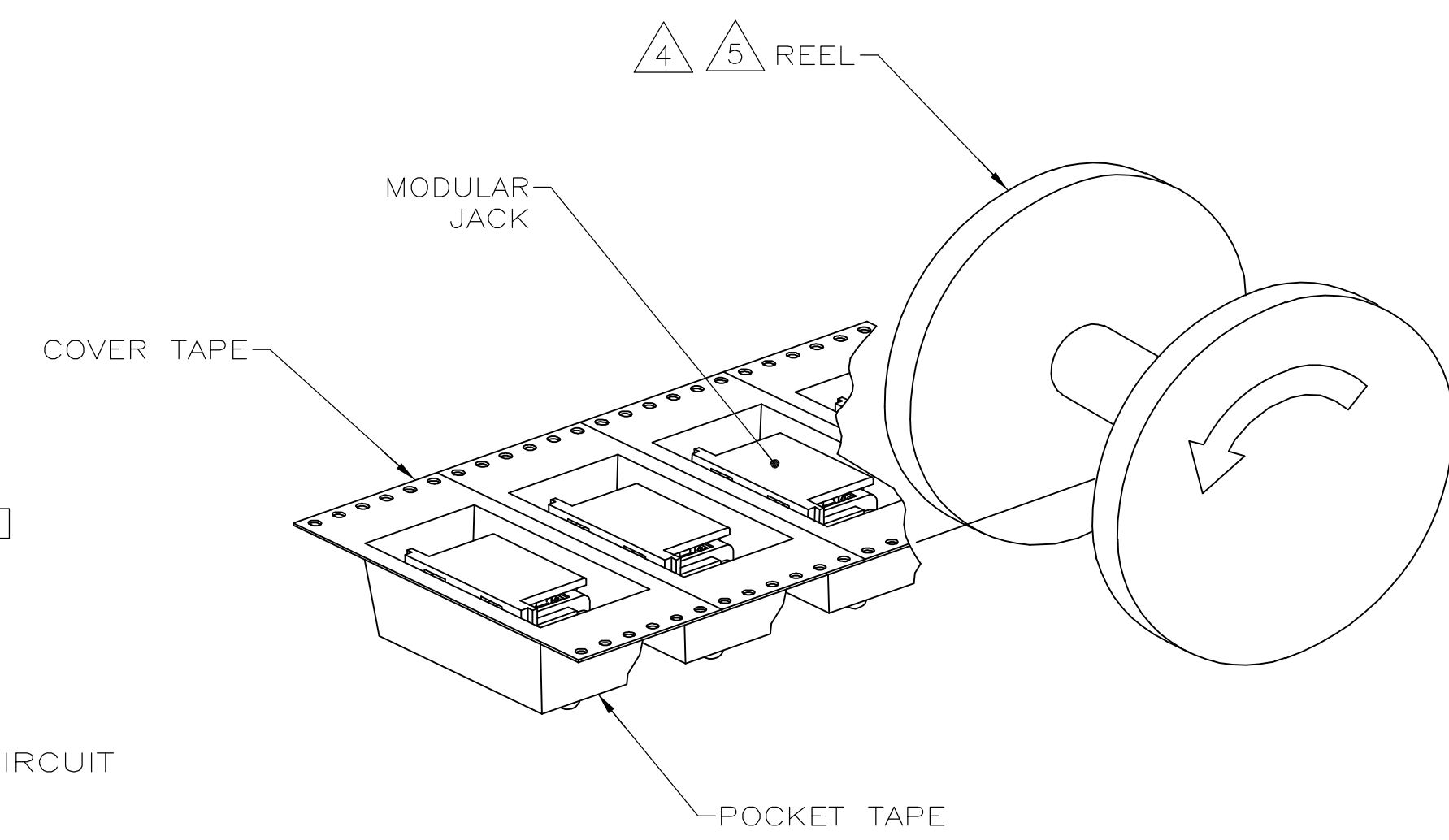
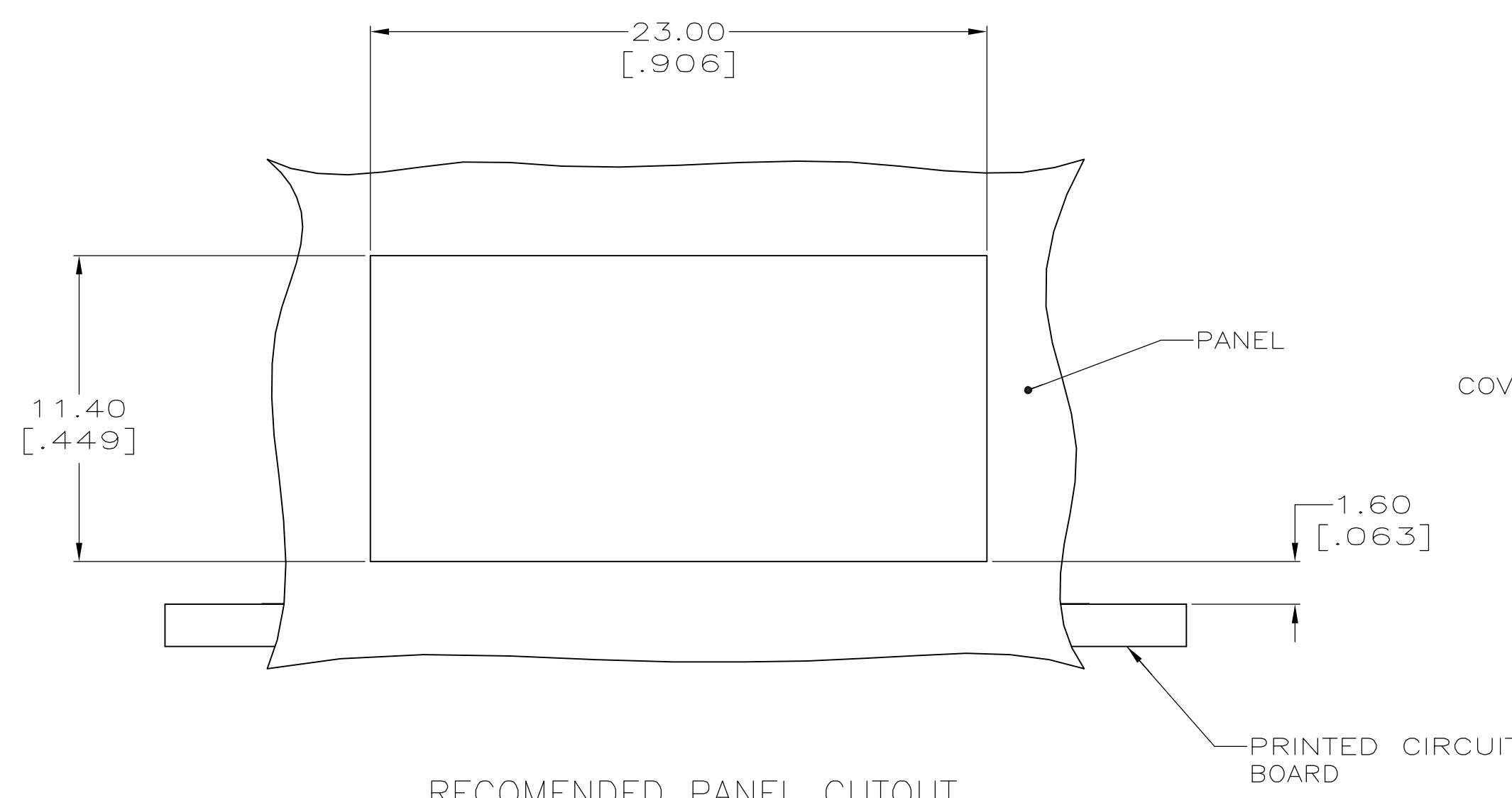
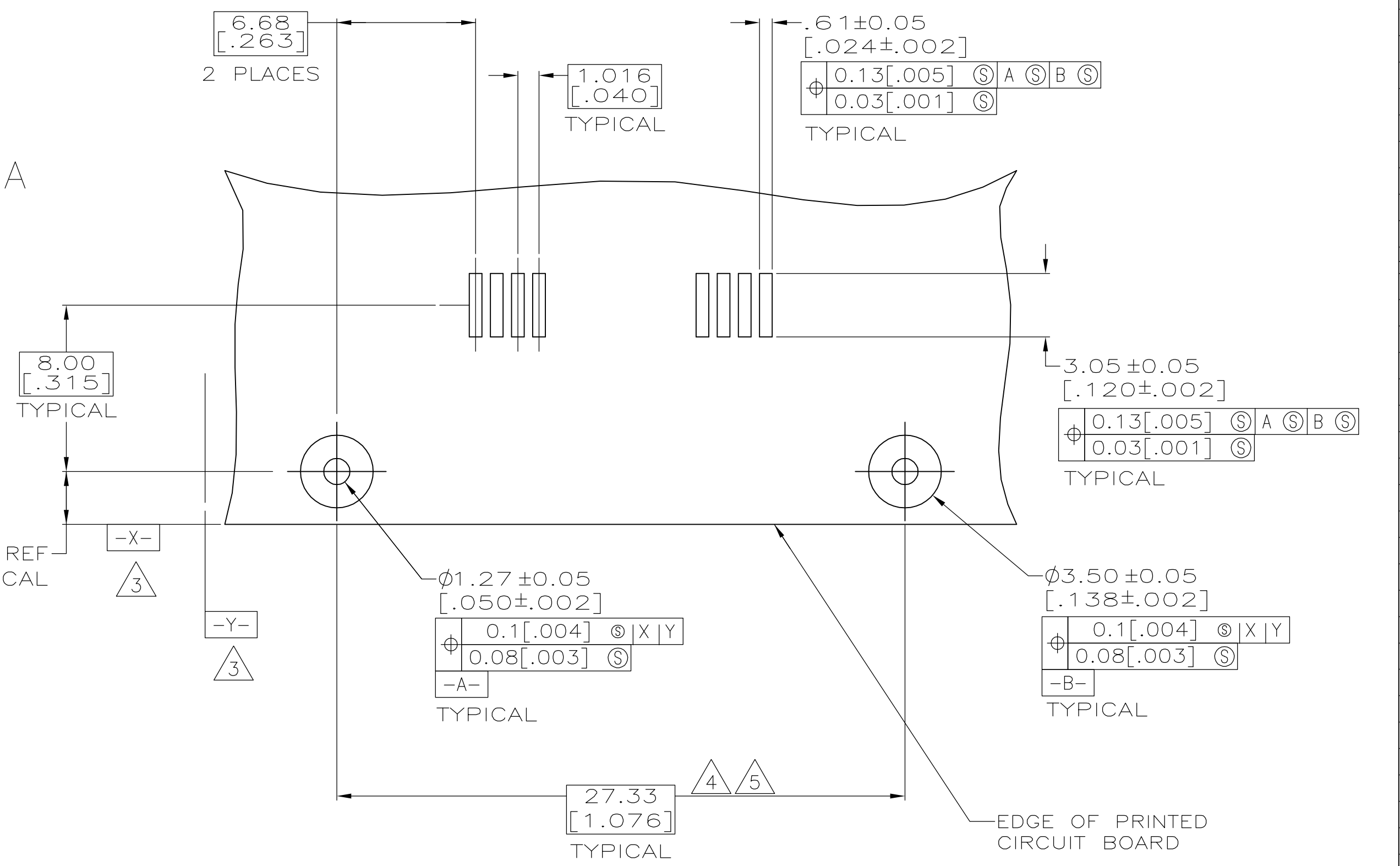
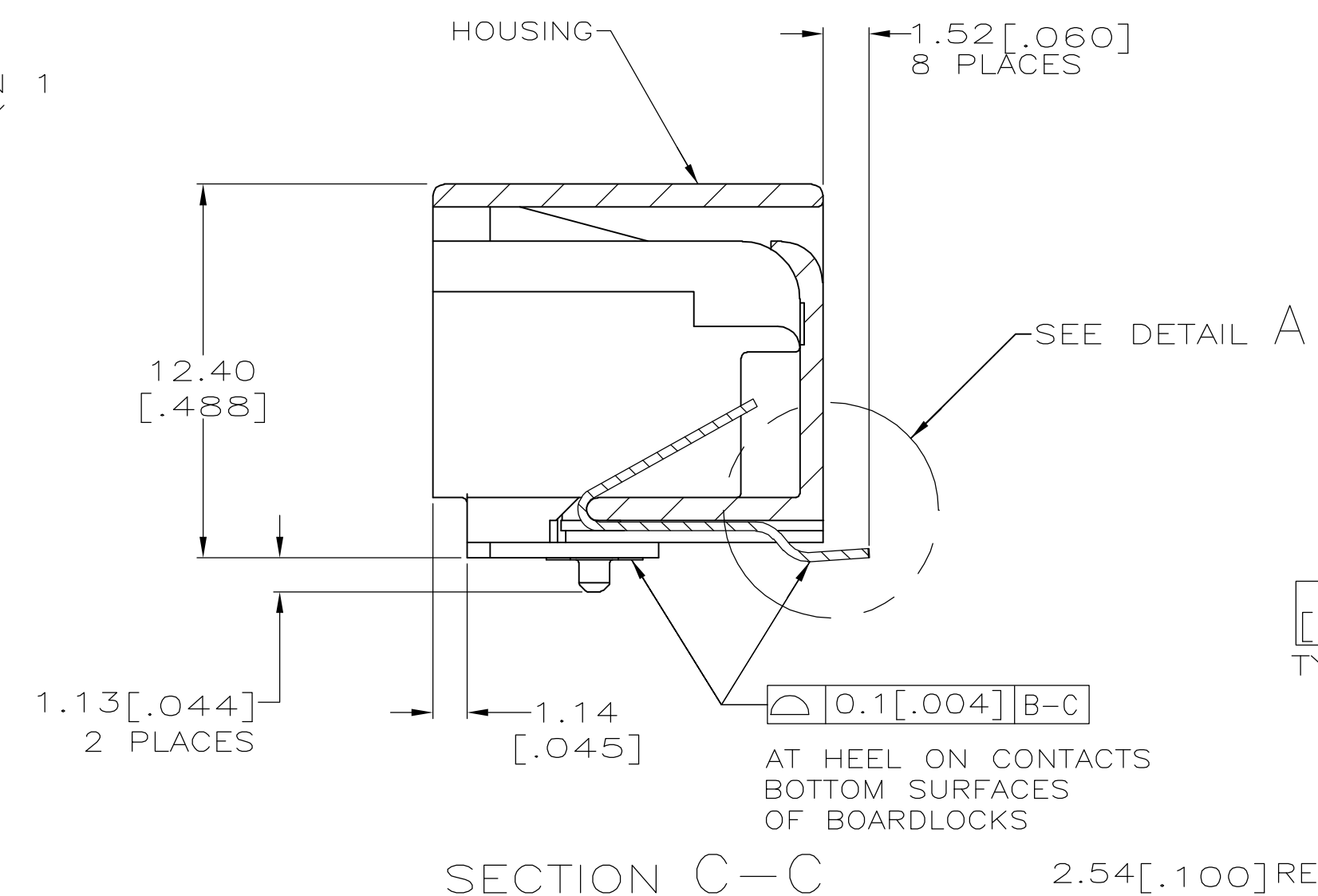
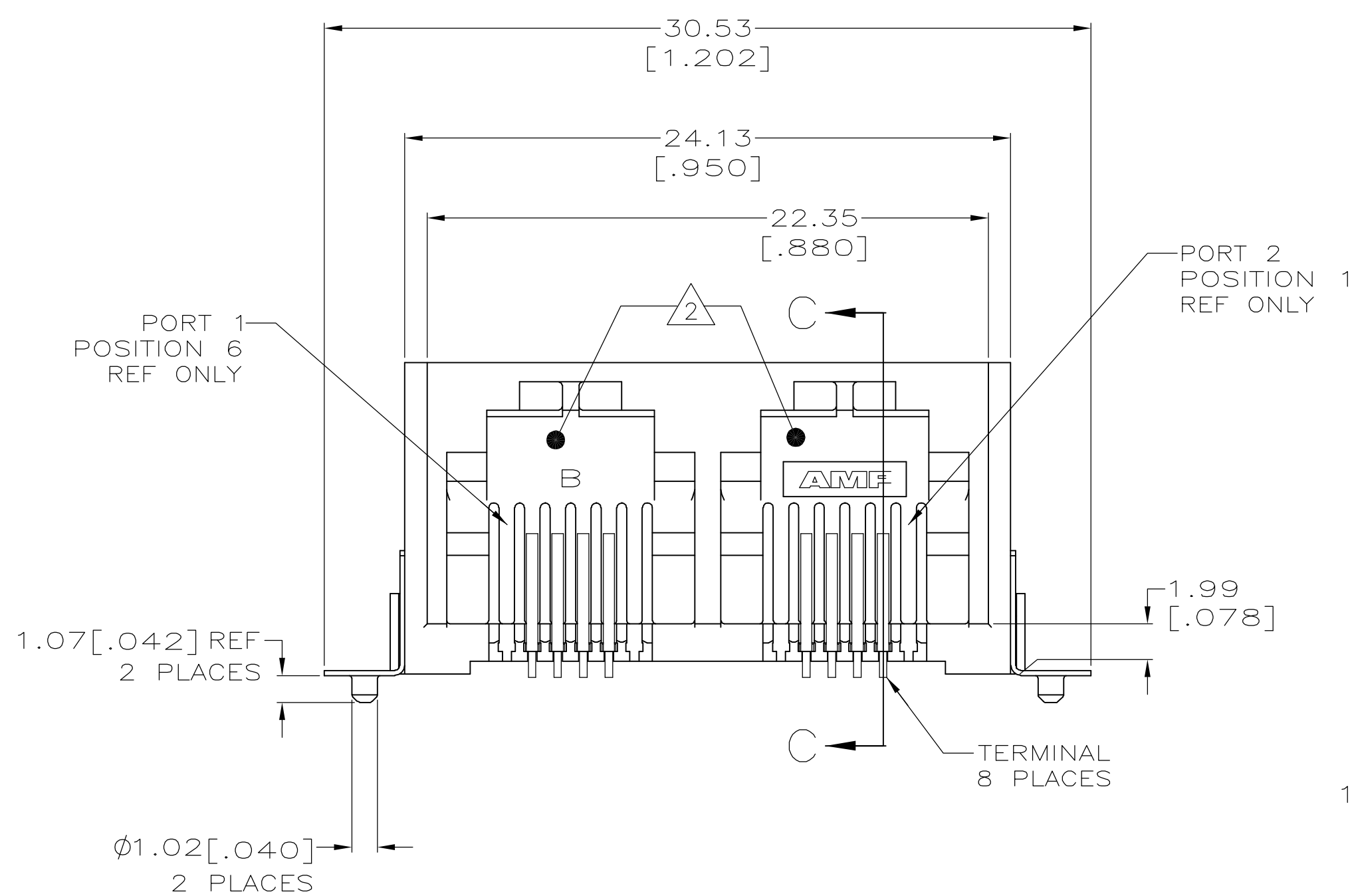

COLOR	PACKAGING	PART NUMBER
LEMON YELLOW	5	5406393-5
BLACK	5	5406393-3
GRAY	4	5406393-1

THIS DRAWING IS A CONTROLLED DOCUMENT.

DW: J. ALCORTA - 09JUN2005	CHK: S. WESTMAN - 09JUN2005	APR: S. FLICKINGER - 09JUN2005	NAME: S. FLICKINGER
DIMENSIONS: mm [INCHES]		TOLERANCES UNLESS OTHERWISE SPECIFIED:	
0 PLC ± -	1 PLC ± -	2 PLC ± 0.15[.005]	3 PLC ± -
4 PLC ± -	ANGLES ± -	FINISH	

PRODUCT SPEC: 108-1689
APPLICATION SPEC: 114-6040
WEIGHT: 2.2 GRAMS
CUSTOMER DRAWING

tyco Electronics
Tyco Electronics Corporation
Harrisburg, PA 17105-3608

MODULAR JACK ASSEMBLY, 6/4,2 PORT,SURFACE MOUNT,RIGHT ANGLE,WITH PANEL STOPS

SIZE: A1
CAGE CODE: 00779
DRAWING NO: 5406393

SCALE: 5:1
SHEET: 1 of 1
REV: A

Компания «Life Electronics» занимается поставками электронных компонентов импортного и отечественного производства от производителей и со складов крупных дистрибьюторов Европы, Америки и Азии.

С конца 2013 года компания активно расширяет линейку поставок компонентов по направлению коаксиальный кабель, кварцевые генераторы и конденсаторы (керамические, пленочные, электролитические), за счёт заключения дистрибьюторских договоров

Мы предлагаем:

- Конкурентоспособные цены и скидки постоянным клиентам.
- Специальные условия для постоянных клиентов.
- Подбор аналогов.
- Поставку компонентов в любых объемах, удовлетворяющих вашим потребностям.
- Приемлемые сроки поставки, возможна ускоренная поставка.
- Доставку товара в любую точку России и стран СНГ.
- Комплексную поставку.
- Работу по проектам и поставку образцов.
- Формирование склада под заказчика.
- Сертификаты соответствия на поставляемую продукцию (по желанию клиента).
- Тестирование поставляемой продукции.
- Поставку компонентов, требующих военную и космическую приемку.
- Входной контроль качества.
- Наличие сертификата ISO.

В составе нашей компании организован Конструкторский отдел, призванный помогать разработчикам, и инженерам.

Конструкторский отдел помогает осуществить:

- Регистрацию проекта у производителя компонентов.
- Техническую поддержку проекта.
- Защиту от снятия компонента с производства.
- Оценку стоимости проекта по компонентам.
- Изготовление тестовой платы монтаж и пусконаладочные работы.



Тел: +7 (812) 336 43 04 (многоканальный)
Email: org@lifeelectronics.ru