

THIS DRAWING IS UNPUBLISHED. RELEASED FOR PUBLICATION 20
 © COPYRIGHT 20 BY - ALL RIGHTS RESERVED.

REVISIONS				
P	LTR	DESCRIPTION	DATE	APVD
	A	INITIAL	06JUN2016	YC CW

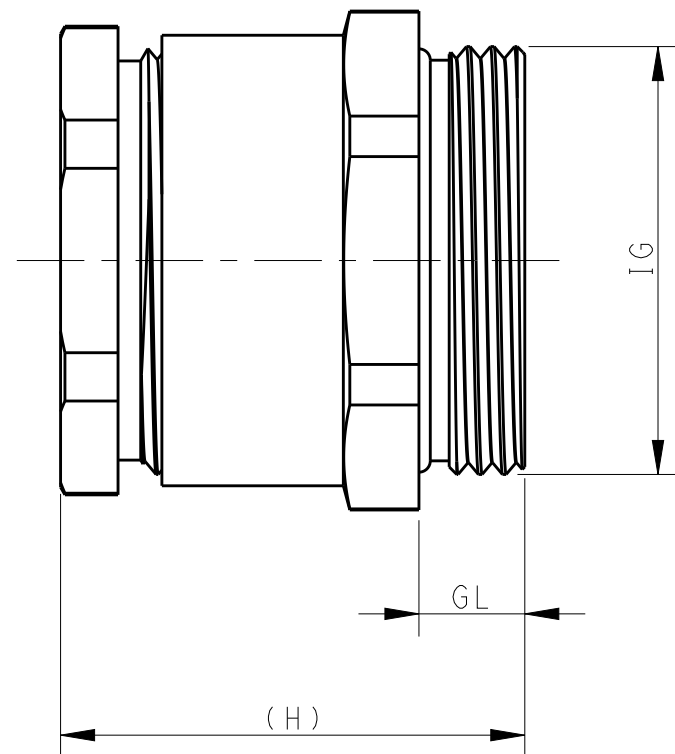
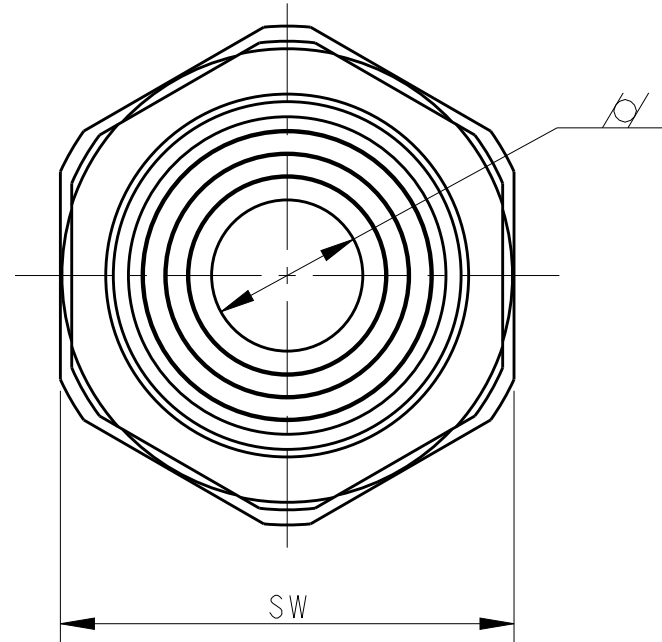
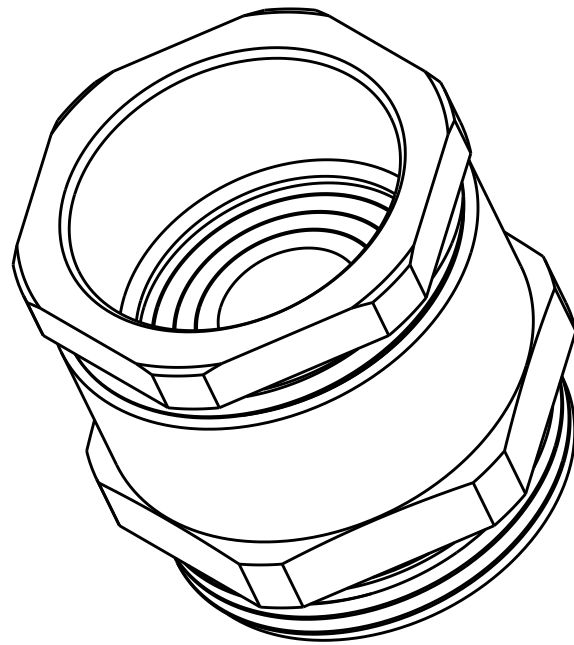

NOTE:
 I. TECHNICAL CHARACTERISTICS:
 SHELL MATERIAL : BRASS, NICKEL PLATED
 SEAL MATERIAL : NBR
 PROTECTION DEGREE : IP65
 WIRE RANGE : SEE TABLE

注释:
 I. 技术参数:
 主体材料: 铜镀镍
 密封材料: NBR
 防护等级: IP65
 夹线范围: 见表格

T3101320102-000	METAL FLAT GLANDS WITH MULTIPLE SEAL M32 金属平口接头(带多层密封圈) M32	DCSM-32-M	18-27	M32X1.5	40	19	33.1	8
T3101250102-000	METAL FLAT GLANDS WITH MULTIPLE SEAL M25 金属平口接头(带多层密封圈) M25	DCSM-25-M	10-19	M25X1.5	30	10	30.7	7
T3101200102-000	METAL FLAT GLANDS WITH MULTIPLE SEAL M20 金属平口接头(带多层密封圈) M20	DCSM-20-M	7-12	M20X1.5	20	7.5	24.8	6
T3101160102-000	METAL FLAT GLANDS WITH MULTIPLE SEAL M16 金属平口接头(带多层密封圈) M16	DCSM-16-M	5-10	M16X1.5	17	7.5	24.6	6
T3101480101-000	METAL FLAT GLANDS WITH MULTIPLE SEAL PG48 金属平口接头(带多层密封圈) PG48	DCSM-48	36-45	PG48	64	40	47.5	10
T3101420101-000	METAL FLAT GLANDS WITH MULTIPLE SEAL PG42 金属平口接头(带多层密封圈) PG42	DCSM-42	30-39	PG42	57	30.5	45.4	10
T3101360101-000	METAL FLAT GLANDS WITH MULTIPLE SEAL PG36 金属平口接头(带多层密封圈) PG36	DCSM-36	24-33	PG36	50	24	40.4	9
T3101290101-000	METAL FLAT GLANDS WITH MULTIPLE SEAL PG29 金属平口接头(带多层密封圈) PG29	DCSM-29	18-27	PG29	40	19	31.6	6.5
T3101210101-000	METAL FLAT GLANDS WITH MULTIPLE SEAL PG21 金属平口接头(带多层密封圈) PG21	DCSM-21	10-19	PG21	30	10	30.7	7
T3101160101-000	METAL FLAT GLANDS WITH MULTIPLE SEAL PG16 金属平口接头(带多层密封圈) PG16	DCSM-16	7-12	PG16	24	7.5	28.4	6.5
T3101130101-000	METAL FLAT GLANDS WITH MULTIPLE SEAL PG13.5 金属平口接头(带多层密封圈) PG13.5	DCSM-13.5	7-12	PG13.5	22	7.5	25.8	6.5
T3101110101-000	METAL FLAT GLANDS WITH MULTIPLE SEAL PG11 金属平口接头(带多层密封圈) PG11	DCSM-11	7-12	PG11	20	7.5	25.3	6
T3101090101-000	METAL FLAT GLANDS WITH MULTIPLE SEAL PG9 金属平口接头(带多层密封圈) PG9	DCSM-9	5-10	PG9	17	5	23.6	6
ASSEMBLY PART NUMBER 成品料号	ASSEMBLY PART DESCRIPTION 成品描述	TYPE 类型	WIRE RANGE 夹线范围	IG	SW	∅	H	GL

THIS DRAWING IS A CONTROLLED DOCUMENT.

DIMENSIONS: mm	TOLERANCES UNLESS OTHERWISE SPECIFIED: 0 PLC ± 1 PLC ± 2 PLC ± 3 PLC ± 4 PLC ± ANGLES ± FINISH	DWN YORK CHEN 6 JUN 2016 CHK KYLE ZENG 6 JUN 2016 APVD CHRIS WANG 6 JUN 2016	TE Connectivity NAME METAL FLAT GLANDS WITH MULTIPLE SEAL	
MATERIAL		PRODUCT SPEC	SIZE	CAGE CODE
		APPLICATION SPEC	A2	00779
		WEIGHT	DRAWING NO	RESTRICTED TO
		CUSTOMER DRAWING	G-T3101XX010X000	-
		SCALE 2:1	SHEET 1 OF 1	REV A

Компания «Life Electronics» занимается поставками электронных компонентов импортного и отечественного производства от производителей и со складов крупных дистрибьюторов Европы, Америки и Азии.

С конца 2013 года компания активно расширяет линейку поставок компонентов по направлению коаксиальный кабель, кварцевые генераторы и конденсаторы (керамические, пленочные, электролитические), за счёт заключения дистрибьюторских договоров

Мы предлагаем:

- Конкуренспособные цены и скидки постоянным клиентам.
- Специальные условия для постоянных клиентов.
- Подбор аналогов.
- Поставку компонентов в любых объемах, удовлетворяющих вашим потребностям.
- Приемлемые сроки поставки, возможна ускоренная поставка.
- Доставку товара в любую точку России и стран СНГ.
- Комплексную поставку.
- Работу по проектам и поставку образцов.
- Формирование склада под заказчика.
- Сертификаты соответствия на поставляемую продукцию (по желанию клиента).
- Тестирование поставляемой продукции.
- Поставку компонентов, требующих военную и космическую приемку.
- Входной контроль качества.
- Наличие сертификата ISO.

В составе нашей компании организован Конструкторский отдел, призванный помогать разработчикам, и инженерам.

Конструкторский отдел помогает осуществить:

- Регистрацию проекта у производителя компонентов.
- Техническую поддержку проекта.
- Защиту от снятия компонента с производства.
- Оценку стоимости проекта по компонентам.
- Изготовление тестовой платы монтаж и пусконаладочные работы.



Тел: +7 (812) 336 43 04 (многоканальный)

Email: org@lifeelectronics.ru