

# BMI270 Shuttle Board

## GENERAL DESCRIPTION

Bosch Sensortec BMI270 shuttle board is a PCB with a 6-DOF Inertial Measurement Unit (BMI270) along with a 3-DOF Magnetometer (BMM150) mounted on it. It allows easy access to the sensor pins via a simple socket. As all Bosch Sensortec shuttle boards have identical footprint, they can be plugged into Bosch Sensortec's advanced development tools (e.g. the Development Board or Application Board). The BMI270 shuttle board can also be used for customer's own implementations.

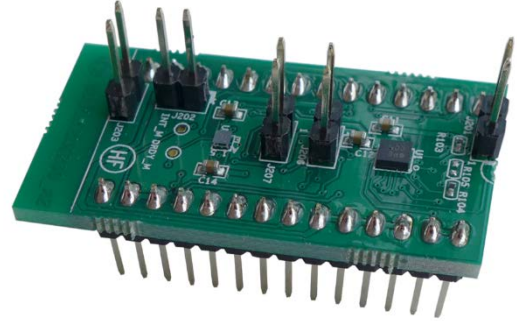

Note: Product photo may differ from real product's appearance

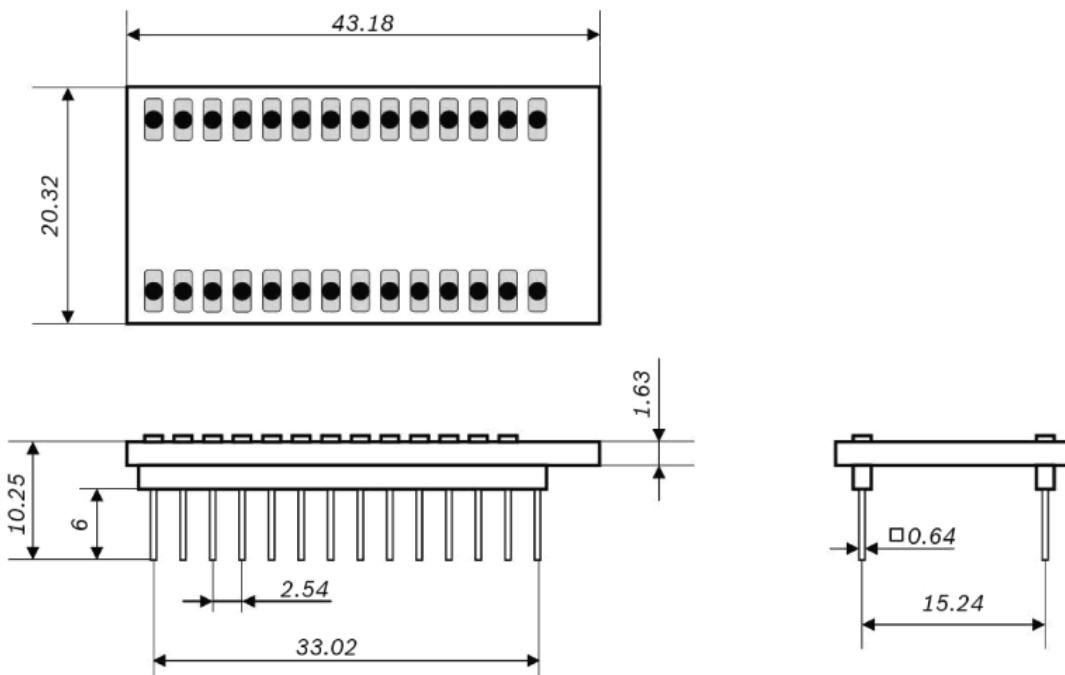

BMI270 Shuttle board outline dimensions (all dimensions in mm)

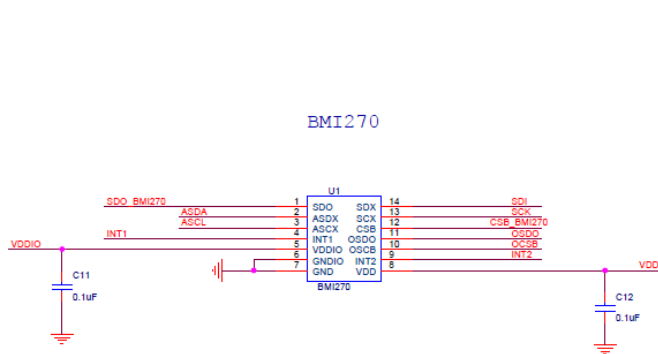

I2C address Matrix

SDO	Addr	Part
L	0x68	BMI270
H	0x69	



SID COD8 -> COD0  
1 1 0 1 1 1 0 0 0

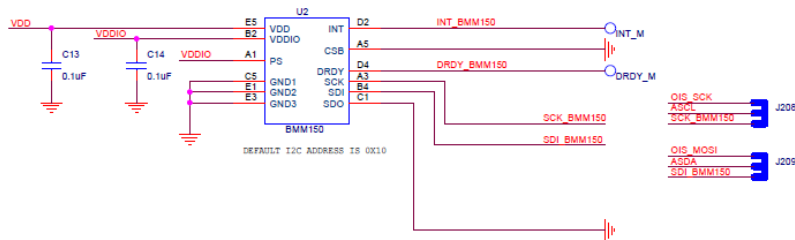
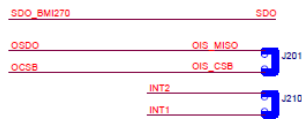
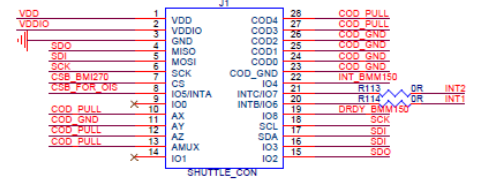

- Secondary interface Configuration option:
1. Primary is SPI, Secondary is OIS
  2. Primary is SPI, Secondary is MAG interface
  3. Primary is i2c, Secondary is MAG interface
  4. Primary is i2c, then after ois related config. Swtich to SPI Secondary is OIS

Unless mentioned in value, all resistor and capacitor could use 0603

### BMI270 Shuttle board schematic

Pin	Name	Description
1	VDD	Analog power supply voltage (1.6 V ... 3.3 V)
2	VDDIO	Digital I/O power supply voltage (1.6 V ... 3.3 V)
3	SDA	I <sup>2</sup> C serial data (Host interface)
4	GND	Analog power supply ground
5	SCK	I <sup>2</sup> C serial clock (Host interface)
6	ASCK	for connection of external sensors
7	ASDA	I <sup>2</sup> C Master serial data, for connection of external sensors
8	INT	Host interrupt

### DELIVERABLES

- BMI270 shuttle board

**Headquarters**  
**Bosch Sensortec GmbH**  
 Gerhard-Kindler-Straße 9  
 72770 Reutlingen · Germany  
 Telephone +49 7121 3535 900  
 Fax +49 7121 3535 909  
[www.bosch-sensortec.com](http://www.bosch-sensortec.com)

# Mouser Electronics

Authorized Distributor

Click to View Pricing, Inventory, Delivery & Lifecycle Information:

[Bosch:](#)

[Shuttle Board BMI270](#)

Компания «Life Electronics» занимается поставками электронных компонентов импортного и отечественного производства от производителей и со складов крупных дистрибьюторов Европы, Америки и Азии.

С конца 2013 года компания активно расширяет линейку поставок компонентов по направлению коаксиальный кабель, кварцевые генераторы и конденсаторы (керамические, пленочные, электролитические), за счёт заключения дистрибьюторских договоров

Мы предлагаем:

- Конкурентоспособные цены и скидки постоянным клиентам.
- Специальные условия для постоянных клиентов.
- Подбор аналогов.
- Поставку компонентов в любых объемах, удовлетворяющих вашим потребностям.
- Приемлемые сроки поставки, возможна ускоренная поставка.
- Доставку товара в любую точку России и стран СНГ.
- Комплексную поставку.
- Работу по проектам и поставку образцов.
- Формирование склада под заказчика.
- Сертификаты соответствия на поставляемую продукцию (по желанию клиента).
- Тестирование поставляемой продукции.
- Поставку компонентов, требующих военную и космическую приемку.
- Входной контроль качества.
- Наличие сертификата ISO.

В составе нашей компании организован Конструкторский отдел, призванный помогать разработчикам, и инженерам.

Конструкторский отдел помогает осуществить:

- Регистрацию проекта у производителя компонентов.
- Техническую поддержку проекта.
- Защиту от снятия компонента с производства.
- Оценку стоимости проекта по компонентам.
- Изготовление тестовой платы монтаж и пусконаладочные работы.



Тел: +7 (812) 336 43 04 (многоканальный)

Email: [org@lifeelectronics.ru](mailto:org@lifeelectronics.ru)