

BACK SIDE INSERT ONLY A1

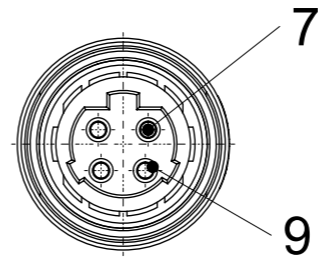

FEMALE FACE VIEW

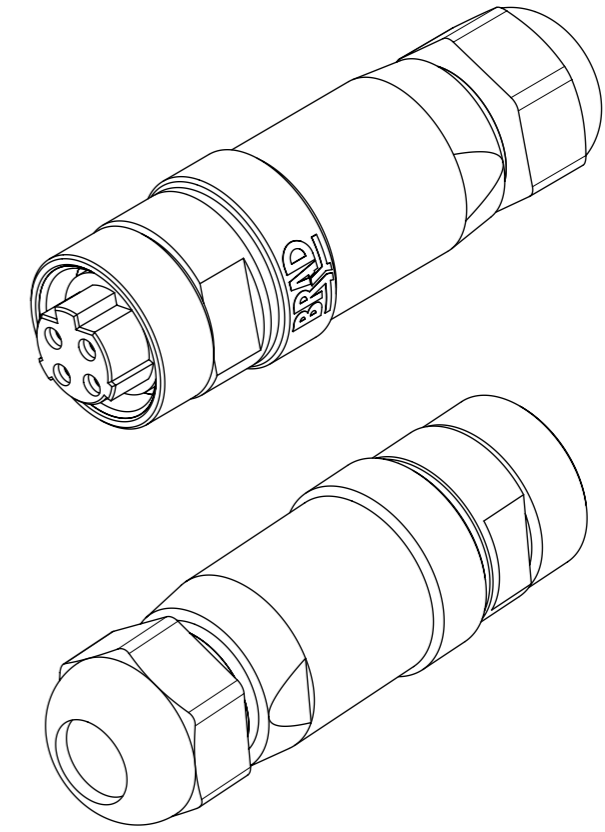

NOTES:

- ELECTRICAL SPECIFICATION
 VOLTAGE RATING: 600VAC
 AMPERAGE RATING: max.15 AMPS
 PROTECTION: IP67
 OPERATING TEMPERATURE: -20°C TO +80°C
 FINAL OPERATING TEMPERATURE NEEDS TO BE CONFIRMED
- UL CERTIFICATION: UL LISTED AND CULUS LISTED.
 FILE NUMBER E258922
- ENGINEERING NUMBER: 1A4100-34PWR

WIRING CHART

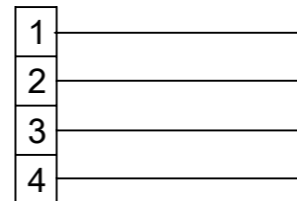

ITEM	QTY	COMPONENT	MATERIAL	FINISH
1	1	HUT NUT PG 13.5	PA, BLACK	-
2	1	GASKET MO	NITRILE, BLACK	-
3	1	INSERT FE REAR	PA, BLACK	-
4	1	INSERT FE FRONT	SANTOPRENE, BLACK	-
5	1	GASKET OR	NBR, BLACK	-
6	1	COUPLING NUT	BRASS	Ni PLATED
7	4	CONTACT FE	BRASS	AU PLATED
8	4	SCREW M3x5	BRASS	ZN
9	4	SLEEVE	STAINLESS STEEL 305	-
10	1	HOUSING FA	PA, BLACK	-
11	1	POLYBAG 200x200x0.050	PE	-

RELEASE STATUS P1 RELEASE DATE 25.10.2017 08.25.14

QUALITY SYMBOLS ▽ = 0 ▽ = 0 ▽ = 0 ▽ = 0 ▽ = 0 ▽ = 0 ▽ = 0 ▽ = 0 ▽ = 0 ▽ = 0 ▽ = 0	THIS DRAWING CONTAINS INFORMATION THAT IS PROPRIETARY TO MOLEX ELECTRONIC TECHNOLOGIES, LLC AND SHOULD NOT BE USED WITHOUT WRITTEN PERMISSION		DIMENSION UNITS SCALE mm 1:1					
	EC NO: 167046 DRWN: RSCHIEBER CHK'D: BBRAUCH REV APPR:	GENERAL TOLERANCES (UNLESS SPECIFIED) ANGULAR TOL ± 1.0 ° 4 PLACES ± 3 PLACES ± 2 PLACES ± 0.05 1 PLACE ± 0.3 0 PLACES ± 0.5		DRWN BY DATE RSCHIEBER 2016/01/25 CHK'D BY DATE DATE		FA MC 4P OC FE STR PG13.5 UNSH BK PA AU PRODUCT CUSTOMER DRAWING		
		DRAFT WHERE APPLICABLE MUST REMAIN WITHIN DIMENSIONS		APPR BY DATE JALEXANDER 2016/03/16			SERIES MATERIAL NUMBER CUSTOMER 130017 1300170065	
		A3		DRAWING SIZE THIRD ANGLE PROJECTION 			DOCUMENT NUMBER DOC TYPE DOC PART SHEET NUMBER 1300170065 PSD 000 1 OF 1	

Компания «Life Electronics» занимается поставками электронных компонентов импортного и отечественного производства от производителей и со складов крупных дистрибьюторов Европы, Америки и Азии.

С конца 2013 года компания активно расширяет линейку поставок компонентов по направлению коаксиальный кабель, кварцевые генераторы и конденсаторы (керамические, пленочные, электролитические), за счёт заключения дистрибьюторских договоров

Мы предлагаем:

- Конкурентоспособные цены и скидки постоянным клиентам.
- Специальные условия для постоянных клиентов.
- Подбор аналогов.
- Поставку компонентов в любых объемах, удовлетворяющих вашим потребностям.
- Приемлемые сроки поставки, возможна ускоренная поставка.
- Доставку товара в любую точку России и стран СНГ.
- Комплексную поставку.
- Работу по проектам и поставку образцов.
- Формирование склада под заказчика.
- Сертификаты соответствия на поставляемую продукцию (по желанию клиента).
- Тестирование поставляемой продукции.
- Поставку компонентов, требующих военную и космическую приемку.
- Входной контроль качества.
- Наличие сертификата ISO.

В составе нашей компании организован Конструкторский отдел, призванный помогать разработчикам, и инженерам.

Конструкторский отдел помогает осуществить:

- Регистрацию проекта у производителя компонентов.
- Техническую поддержку проекта.
- Защиту от снятия компонента с производства.
- Оценку стоимости проекта по компонентам.
- Изготовление тестовой платы монтаж и пусконаладочные работы.



Тел: +7 (812) 336 43 04 (многоканальный)

Email: org@lifeelectronics.ru