

EPIC-747E

Wide-Range Temperature Intel® Atom™ N455 EPIC Board



Features

- Soldered Onboard Intel® Atom™ N455 Processor
- Soldered Onboard 2GB DDR3 Memory
- Dual Gigabit Ethernet Ports
- Analog RGB and Single Channel 18-bit LVDS Display
- Support Dual Independent Displays
- Integrate SIM Socket to Support Mobile Telecommunication
- **Wide Range Operating Temp.: -40 ~ 85°C**

System

CPU	Soldered onboard Intel® Atom™ N455 1.6GHz processor
Memory	Soldered onboard 2GB DDR3 SDRAM
Chipset	Intel® ICH8M
BIOS	AMI PnP Flash BIOS
Watchdog Timer	1~255 levels reset

I/O

I/O Chip	Winbond W83627UHG
Serial Port	5 x COM ports (4 x RS-232, 1 x RS-232/422/485 selectable)
USB Port	8 x USB 2.0 ports
KB/MS	1x6-pin wafer connector for keyboard and mouse (PS/2 interface via cable)
Digital I/O	8-bit programmable Digital Input/Output
Expansion Bus	1 x Mini-PCI socket 1 x SIM socket
Storage	1 x Ultra ATA, supporting 2 IDE devices 2 x SATA ports at 300MB/s HDD transfer rate Soldered onboard 2GB NANDrive
Ethernet Chipset	2 x Realtek RTL8111 PCIe GbE controllers
Audio Interface	Realtek ALC888 7.1 Channel HD Audio Codec, Mic-in/Line-in/Line-out

Display

Graphics Chipset	Integrated Intel® Graphics Media Accelerator 3150 Support Analog RGB
Graphics Interface	LCD: Single Channel 18-bit LVDS Support Dual Independent Displays

Mechanical & Environmental

Power Connector	4-pin Aux. ATX power connector
Power Consumption	1.27A@+12V (Typical)
Operating Temp.	-40 ~ 85°C (-40 ~ 185°F)
Operating Humidity	10 ~ 95% @ 85°C (non-condensing)
Dimensions (L x W)	165 x 115 mm (6.5" x 4.53")

Dimensions

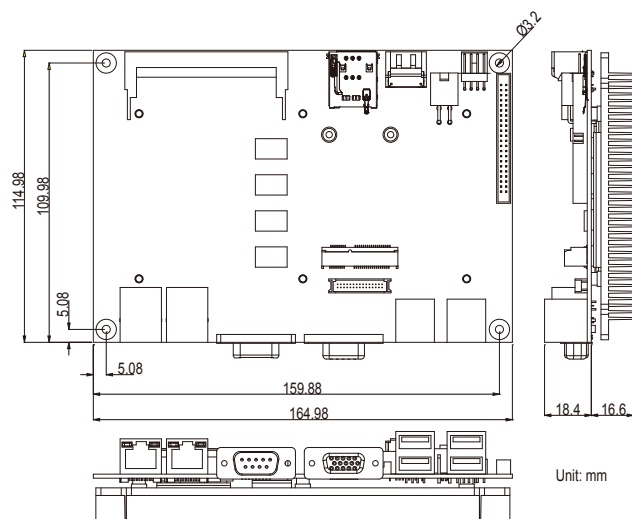

Block Diagram

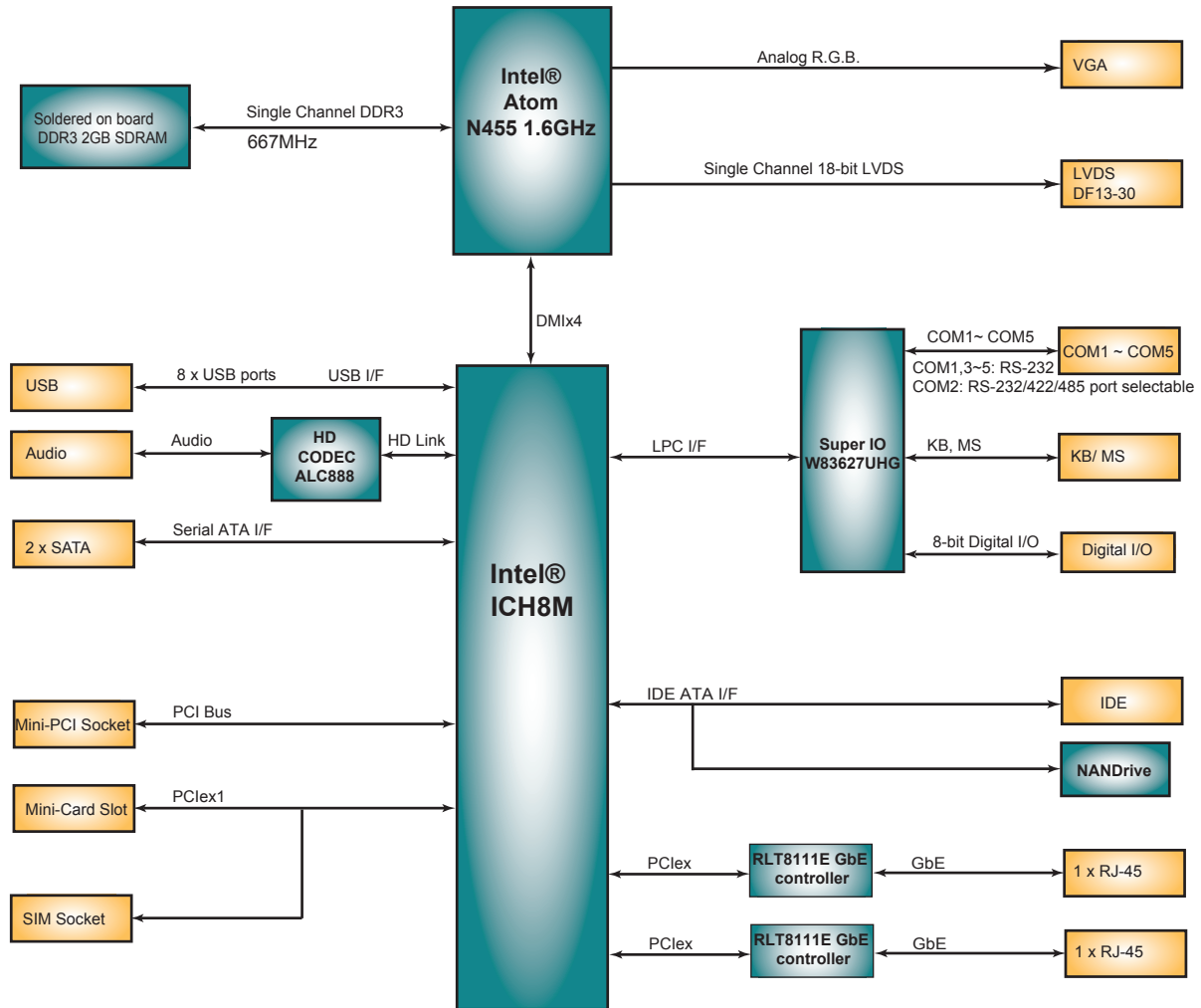

Ordering Information

EPIC-747E

Intel® Atom™ N455 EPIC compact board with 2GB NANDrive

Optional Accessories

CBK-11-2902-00

- Cable kit
- 1 x IDE cable
 - 1 x AUDIO cable
 - 2 x SATA cables
 - 2 x USB cables
 - 4 x COM port cables
 - 1 x KB/MS cable

Компания «Life Electronics» занимается поставками электронных компонентов импортного и отечественного производства от производителей и со складов крупных дистрибьюторов Европы, Америки и Азии.

С конца 2013 года компания активно расширяет линейку поставок компонентов по направлению коаксиальный кабель, кварцевые генераторы и конденсаторы (керамические, пленочные, электролитические), за счёт заключения дистрибьюторских договоров

Мы предлагаем:

- Конкуренспособные цены и скидки постоянным клиентам.
- Специальные условия для постоянных клиентов.
- Подбор аналогов.
- Поставку компонентов в любых объемах, удовлетворяющих вашим потребностям.
- Приемлемые сроки поставки, возможна ускоренная поставка.
- Доставку товара в любую точку России и стран СНГ.
- Комплексную поставку.
- Работу по проектам и поставку образцов.
- Формирование склада под заказчика.
- Сертификаты соответствия на поставляемую продукцию (по желанию клиента).
- Тестирование поставляемой продукции.
- Поставку компонентов, требующих военную и космическую приемку.
- Входной контроль качества.
- Наличие сертификата ISO.

В составе нашей компании организован Конструкторский отдел, призванный помогать разработчикам, и инженерам.

Конструкторский отдел помогает осуществить:

- Регистрацию проекта у производителя компонентов.
- Техническую поддержку проекта.
- Защиту от снятия компонента с производства.
- Оценку стоимости проекта по компонентам.
- Изготовление тестовой платы монтаж и пусконаладочные работы.



Тел: +7 (812) 336 43 04 (многоканальный)

Email: org@lifeelectronics.ru