

REV.	DESCRIPTION	DATE	APPROVED
A	Engineering Release.	04/30/07	M. C.
B	Initial Production Release.	08/01/07	M. C.
C	Updated Environmental Characteristics and PN	04/23/08	M. C.
D	Added Green Tubing ID	03/31/09	M. C.

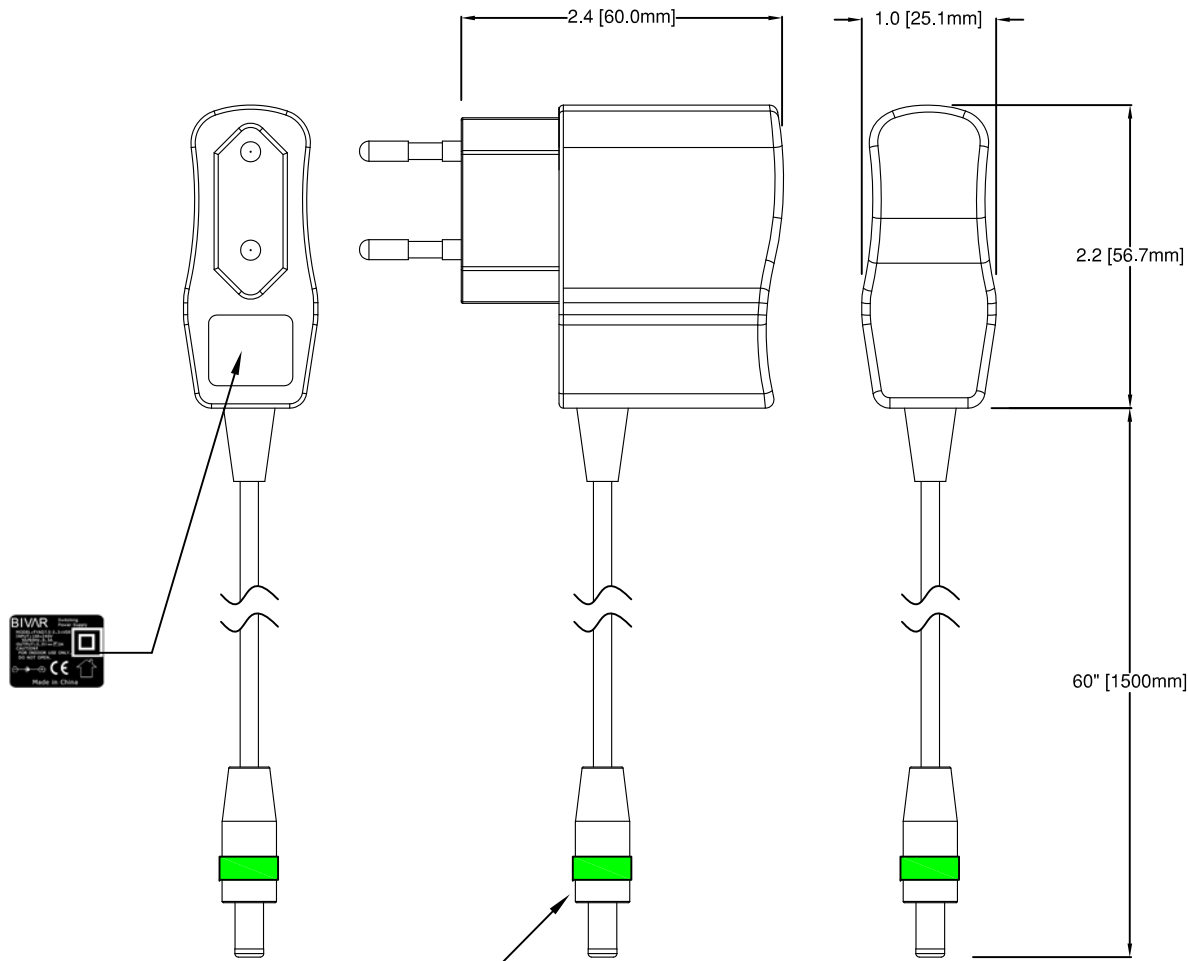

3/8" to 3/16" x 0.150"  
Green Tubing ID

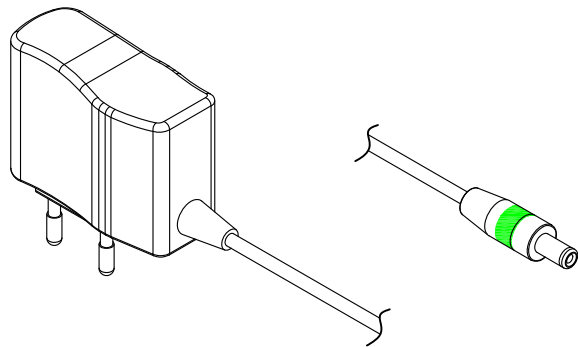

**Mating Connector:**  
5.5 x 2.1 x 9mm DC Plugs

**ELECTRICAL CHARACTERISTICS**

NO	ITEM	SPECIFICATIONS	CONDITION
1	INPUT	AC 90~264V	RATED AC 100~240V
2	FREQUENCY	47Hz~63Hz	RATED 50/60Hz
3	INRUSH CURRENT	30A MAX.	AC 240V, RATED LOAD 25°C COLD START
4	EFFICIENCY	≥ 65%	AC 220~240V, RATED LOAD
5	LEAKAGE CURRENT	0.50mA MAX.	AC240V/60Hz INPUT RATED LOAD
6	RATED OUTPUT	DC 3.3V	
7	RATED LOAD	0.35A	0.38A MAX
8	LOAD/LINE REGULATION	3.3V±5%, ±1%	
9	RIPPLE & NOISE VOLTAGE	100mVp-p	REFERENCE ITEM 9
10	OUTPUT SHORT PROTECTION	SHORT BE REMOVE NO DAMAGE	SHORT TIME 10 MINUTES MAX
11	OVER VOLTAGE PROTECTION	ZENER SHORT PROTECTION	20 mA load
12	HOLD UP TIME	500mS TYP.	AC120V/60Hz INPUT, RATED LOAD
13	STAND BY POWER	0.50W TYP.	AC 230V INPUT, NO LOAD
14	LASTING CURRENT REGULATION	±30mA	

**ENVIRONMENTAL CHARACTERISTICS**

	TEMPERATURE RANGE	HUMIDITY RANGE
OPERATION	0°C ~ +45°C	10 ~ 90% RH
STORAGE	-20°C ~ +70°C	5 ~ 90% RH

STANDARD TOLERANCE  
( UNLESS OTHERWISE SPECIFIED )

DECIMALS	ANGULAR
.X ± .1	X° ± 1°
.XX ± .01	
.XXX ± .005	

**BIVAR®**  
4 THOMAS, IRVINE, CA, 92618  
TEL: (949) 951-8808 FAX: (949) 951-3974



**TITLE:** 3.3V Wide Range, VED Approved, Universal Regulated Switching Power Supply

DESIGNED: <b>M. Chen</b>	DATE: <b>04/30/07</b>	<b>PART NO:</b> EIADT-VDE-002	REVISION: <b>D</b>
CHECKED: <b>T. Yin</b>	DATE: <b>04/30/07</b>		<b>CAGE CODE :</b> 32559

CAD GENERATED DOCUMENT, DO NOT MEASURE DRAWING.

Компания «Life Electronics» занимается поставками электронных компонентов импортного и отечественного производства от производителей и со складов крупных дистрибьюторов Европы, Америки и Азии.

С конца 2013 года компания активно расширяет линейку поставок компонентов по направлению коаксиальный кабель, кварцевые генераторы и конденсаторы (керамические, пленочные, электролитические), за счёт заключения дистрибьюторских договоров

Мы предлагаем:

- Конкуренспособные цены и скидки постоянным клиентам.
- Специальные условия для постоянных клиентов.
- Подбор аналогов.
- Поставку компонентов в любых объемах, удовлетворяющих вашим потребностям.
- Приемлемые сроки поставки, возможна ускоренная поставка.
- Доставку товара в любую точку России и стран СНГ.
- Комплексную поставку.
- Работу по проектам и поставку образцов.
- Формирование склада под заказчика.
- Сертификаты соответствия на поставляемую продукцию (по желанию клиента).
- Тестирование поставляемой продукции.
- Поставку компонентов, требующих военную и космическую приемку.
- Входной контроль качества.
- Наличие сертификата ISO.

В составе нашей компании организован Конструкторский отдел, призванный помогать разработчикам, и инженерам.

Конструкторский отдел помогает осуществить:

- Регистрацию проекта у производителя компонентов.
- Техническую поддержку проекта.
- Защиту от снятия компонента с производства.
- Оценку стоимости проекта по компонентам.
- Изготовление тестовой платы монтаж и пусконаладочные работы.



Тел: +7 (812) 336 43 04 (многоканальный)  
Email: [org@lifeelectronics.ru](mailto:org@lifeelectronics.ru)