

WATERPROOF MULTIBAND ANTENNA

AMPS – GSM – DCS – PCS - UMTS

MD12-027

Series : Antenna

Scale 1 : 5

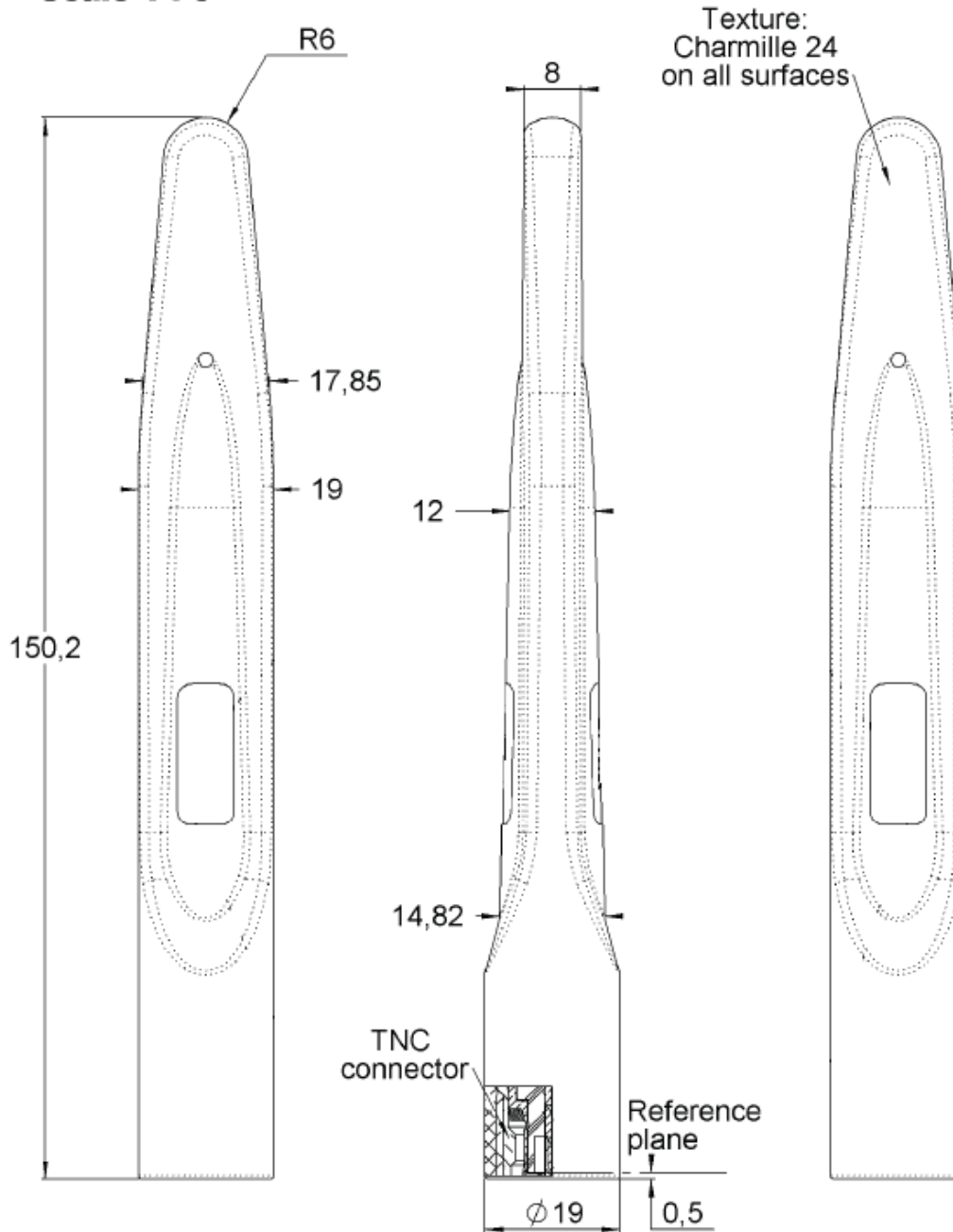

All dimensions are in mm



Issue :1215

In the effort to improve our products, we reserve the right to make changes judged to be necessary.



WATERPROOF MULTIBAND ANTENNA

AMPS – GSM – DCS – PCS - UMTS

MD12-027

Series : **Antenna**

ELECTRICAL CHARACTERISTICS

Frequencies : **824 - 960 MHz**
 **1710 - 2170 MHz**

Nominal Impedance: **50 Ω**

VSWR : **< 3.0 : 1 Max**

Peak Gain (Total Field) **2 dBi**

Radiation Pattern

Horizontal Plane ($\Theta=90^\circ$): **Omni directional**

Vertical Plane ($\Phi=0^\circ/90^\circ$): **Dipolar**

Polarization : **Linear Vertical**

Power Handling : **5 W CW**

Connector type : **TNC Plug**

MECHANICAL CHARACTERISTICS

Overall Length (antenna) : **150.2 mm**

Max Diameter: **19 mm**

Radome Material : **Polyamide 6 (Nylon)**

Radome Colour **RAL 9005 (Black)**

Flexibility : **None**

ENVIRONMENTAL CHARACTERISTICS

Product in Conformity with the RoHS (Restriction of Hazardous Substances) and WEEE (Waste Electrical and Electronic Equipment) requirements.

Operating temperature : **-40 / +70 °C**

Ingress Protection: **IP 67**

Issue :1215

In the effort to improve our products, we reserve the right to make changes judged to be necessary.



Компания «Life Electronics» занимается поставками электронных компонентов импортного и отечественного производства от производителей и со складов крупных дистрибьюторов Европы, Америки и Азии.

С конца 2013 года компания активно расширяет линейку поставок компонентов по направлению коаксиальный кабель, кварцевые генераторы и конденсаторы (керамические, пленочные, электролитические), за счёт заключения дистрибьюторских договоров

Мы предлагаем:

- Конкурентоспособные цены и скидки постоянным клиентам.
- Специальные условия для постоянных клиентов.
- Подбор аналогов.
- Поставку компонентов в любых объемах, удовлетворяющих вашим потребностям.
- Приемлемые сроки поставки, возможна ускоренная поставка.
- Доставку товара в любую точку России и стран СНГ.
- Комплексную поставку.
- Работу по проектам и поставку образцов.
- Формирование склада под заказчика.
- Сертификаты соответствия на поставляемую продукцию (по желанию клиента).
- Тестирование поставляемой продукции.
- Поставку компонентов, требующих военную и космическую приемку.
- Входной контроль качества.
- Наличие сертификата ISO.

В составе нашей компании организован Конструкторский отдел, призванный помогать разработчикам, и инженерам.

Конструкторский отдел помогает осуществить:

- Регистрацию проекта у производителя компонентов.
- Техническую поддержку проекта.
- Защиту от снятия компонента с производства.
- Оценку стоимости проекта по компонентам.
- Изготовление тестовой платы монтаж и пусконаладочные работы.



Тел: +7 (812) 336 43 04 (многоканальный)

Email: org@lifeelectronics.ru