

# FPC-7703/7702/7701

## Robust Box PC with Intel® Sandy Bridge / Ivy Bridge Platform



### Features

- **Fanless Design**
- Wide Range DC Power Input (9 ~36V)
- iAMT supported
- Various Video Interfaces (DVI-I + DVI-D) supported
- Optional WiFi or HSUPA Wireless Connectivity supported
- Rugged Design for Shock/Vibration Protection
- Memory support up to 16GB (DDR3)
- RAID 0,1 supported
- Intel® SSD compatible

### System

<b>CPU</b>	Support Intel® 2nd & 3rd generation Core™ i7/i5/i3 or Celeron® processors in rPGA988 socket
<b>Memory</b>	2 x 204-pin DDR3 SO-DIMM sockets, supporting 1333/1600MHz SDRAM up to 16GB
<b>Chipset</b>	Intel® QM77
<b>Graphics</b>	Integrated Intel® HD 4000
<b>ATA</b>	2 x Serial ATA ports with 600MB/s HDD transfer rate 2 x eSATA
<b>LAN Chipset</b>	2 x Intel® WG82583V GbE controllers 1 x Intel® WG82579LM GbE PHY w/ iAMT
<b>Watchdog Timer</b>	1~255 levels reset
<b>I/O</b>	
<b>Serial Port</b>	4 x RS-232 ports via one DB-44 female connector. (COM3 and COM4 are RS-232/422/485 configurable, w/ isolated protection.)
<b>USB Port</b>	6 x USB 2.0 ports, 4 x USB 3.0/ 2.0 ports 2 x internal USB dongle for software license key (optional)
<b>LAN</b>	3 x RJ-45 ports for GbE
<b>Video Port</b>	1 x DVI-I female connector for Digital/ analog video output 1 x DVI-D female connector for digital video output
<b>Selectable Port</b>	1 x DB25 connector for 1 x DIO (8 in/8 out) port or 1 x LPT port (either one) DIO by default, can be changed to LPT
<b>Audio</b>	Mic-in/Line-out 1 x Mini-card socket interconnected with SIM card socket for optional WiFi or HSUPA module 1 x SIM socket/1 x CFast socket (outside accessible)
<b>Expansion Bus</b>	1 x PCIe x16 slot + 1 x PCI slot (FPC-7701) 1 x PCIe x16 slot + 1 x PCIe x8 slot (via x4 lanes) (FPC-7702) 2 x PCI (FPC-7703)

### Environmental

<b>Operating Temp.</b>	-20 ~ 55°C (-4 ~ 131°F), ambient w/ air flow
<b>Storage Temp.</b>	-40 ~ 85°C (-40 ~ 185°F)
<b>Operating Humidity</b>	10 ~ 95% @ 55°C (non-condensing)
<b>Vibration</b>	3 Grms/5~500Hz/random operation w/ SSD
<b>Shock</b>	Operating 40G (11ms), Non-operating 60G with SSD

### Qualification

<b>Certification</b>	CE, FCC Class A
----------------------	-----------------

### Power Requirement

<b>Power Input</b>	DC 9~36V input w/ 4-pin terminal block
<b>Power Consumption</b>	Max. 75W (w/o I/O card)

### Storage

<b>Type</b>	2 x 2.5" drive bays 1 x CFast socket, can be outside accessible
-------------	--

### Mechanical

<b>Construction</b>	Aluminum alloy
<b>Mounting</b>	Wall-mount
<b>Weight</b>	7 kg (15.43 lb)
<b>Dimensions (W x D x H)</b>	225 x 267 x 120 mm

### OS Support

Windows XP Professional / Windows Embedded Professional 7 / Windows Embedded Standard 7

### Ordering Information

<b>FPC-7703</b>	Fanless system w/ 2 x PCI
<b>FPC-7702</b>	Fanless system w/ 1 x PCIe x8 + 1 x PCIe x16
<b>FPC-7701</b>	Fanless system w/ 1 x PCI + 1 x PCIe x16

## Dimensions

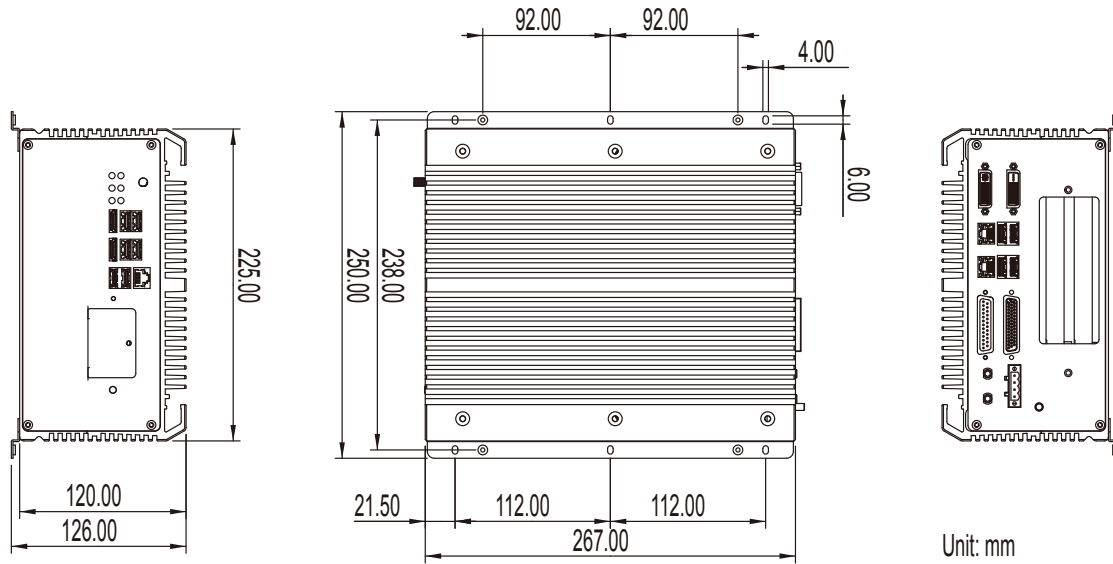

## Optional Accessories

**PAC-B120W-FSP** 19V/6.32A 120W AC/DC adapter kit



**CBL-7100-COM** 4 x COM ports converter cable



**WMK-7000** Wall-mount kit for FPC-7XXX Series



## Optional Configuration (CTOS\* Kit)

**80GB SSD** Intel® 2.5" 80GB SATAIII SSD kit



**HSPA-SI1400** HSUPA 3.75G module kit & internal wiring



**WIFI-IN1300** Intel® Centrino® Advanced-N 6205 WiFi Module w/ 20cm internal wiring



**ANT-H11** 1 x 2dBi HSUPA antenna



**ANT-D11** 1 x WiFi dual-band 2.4G/5G antenna



**Core™ i3-3120ME** Intel® 3rd Gen. Core™ i3-3120ME processor, L2/3M, 2.4G

**Core™ i5-3610ME** Intel® 3rd Gen. Core™ i5-3610ME processor, L2/3M, 2.7G

**Core™ i7-3610QE** Intel® 3rd Gen. Core™ i7-3610QE processor, L2/6M, 2.3G



**MK-3C-4G-1** DDR3-1333 4GB SDRAM DIMM1 kit

**MK-3C-4G-2** DDR3-1333 4GB SDRAM DIMM2 kit

**MK-3C-8G-1** DDR3-1600 8GB SDRAM DIMM1 kit

**MK-3C-8G-2** DDR3-1600 8GB SDRAM DIMM2 kit



**UDK-7702** Internal USB dongle kit for FPC-7701/7702/7703



\*CTOS means Configure-to-Order Service.

Компания «Life Electronics» занимается поставками электронных компонентов импортного и отечественного производства от производителей и со складов крупных дистрибьюторов Европы, Америки и Азии.

С конца 2013 года компания активно расширяет линейку поставок компонентов по направлению коаксиальный кабель, кварцевые генераторы и конденсаторы (керамические, пленочные, электролитические), за счёт заключения дистрибьюторских договоров

Мы предлагаем:

- Конкурентоспособные цены и скидки постоянным клиентам.
- Специальные условия для постоянных клиентов.
- Подбор аналогов.
- Поставку компонентов в любых объемах, удовлетворяющих вашим потребностям.
- Приемлемые сроки поставки, возможна ускоренная поставка.
- Доставку товара в любую точку России и стран СНГ.
- Комплексную поставку.
- Работу по проектам и поставку образцов.
- Формирование склада под заказчика.
- Сертификаты соответствия на поставляемую продукцию (по желанию клиента).
- Тестирование поставляемой продукции.
- Поставку компонентов, требующих военную и космическую приемку.
- Входной контроль качества.
- Наличие сертификата ISO.

В составе нашей компании организован Конструкторский отдел, призванный помогать разработчикам, и инженерам.

Конструкторский отдел помогает осуществить:

- Регистрацию проекта у производителя компонентов.
- Техническую поддержку проекта.
- Защиту от снятия компонента с производства.
- Оценку стоимости проекта по компонентам.
- Изготовление тестовой платы монтаж и пусконаладочные работы.



Тел: +7 (812) 336 43 04 (многоканальный)

Email: [org@lifeelectronics.ru](mailto:org@lifeelectronics.ru)